



Lexmark™

# **MB2650, MX622, XM3250**

---

## **Benutzerhandbuch**

**April 2018**

**[www.lexmark.com](http://www.lexmark.com)**

---

Gerätetyp(en):

7018

Modell(e):

676, 678, 679

# Inhalt

- Sicherheitshinweise..... 7**
  - Konventionen..... 7
  - Produkt-Statements..... 7
- Informationen zum Drucker..... 11**
  - Ermitteln von Druckerinformationen..... 11
  - Auswahl eines Druckerstandorts..... 12
  - Druckerkonfigurationen..... 14
  - Anschließen von Kabeln..... 15
  - Verwenden des Bedienfelds..... 16
  - Erläuterungen zum Status der Netztaste und der Kontrollleuchte..... 17
- Einrichten und Verwenden der Startbildschirm-Anwendungen..... 18**
  - Verwenden des Startbildschirms..... 18
  - Anpassen des Startbildschirms..... 19
  - Einrichten von "Ausweis kopieren"..... 19
  - Verwenden des Kurzwahl-Centers..... 20
  - Verwenden der Anzeigenanpassung..... 20
  - Konfigurieren der Spareinstellungen..... 20
  - Verwendung von Customer Support..... 21
  - Verwenden des QR-Codegenerators..... 21
  - Scan Center einrichten..... 21
  - "Gerätekontingente" einrichten..... 21
  - Erstellen eines Cloud Connector-Profiles..... 22
  - Verwalten von Lesezeichen..... 23
    - Erstellen von Lesezeichen ..... 23
    - Erstellen von Ordnern ..... 23
  - Verwalten von Kontakten..... 24
    - Kontakte hinzufügen..... 24
    - Hinzufügen von Gruppen..... 24
    - Kontaktgruppe bearbeiten..... 25
    - Löschen von Einträgen oder Gruppen ..... 25
- Einrichten und Verwenden der Barrierefreiheitsfunktionen..... 26**
  - Aktivieren des Vergrößerungsmodus..... 26
  - Sprachsteuerung wird aktiviert..... 26

Navigieren auf dem Bildschirm mit Gesten.....26  
 Anpassen der Sprechgeschwindigkeit für die Sprachsteuerung..... 27  
 Verwenden der Tastatur auf dem Display.....27  
 Aktivieren der gesprochenen Kennwörter oder persönlichen Identifikationsnummern.....27

**Einlegen von Papier und Spezialdruckmedien.....28**

Festlegen des Formats und derselben Sorte der Spezialdruckmedien.....28  
 Konfigurieren des Papierformats "Universal" ..... 28  
 Laden der Fächer..... 28  
 Einlegen von Druckmedien in die Universalzuführung.....30  
 Verbinden von Fächern..... 31

**Papierstütze.....32**

Unterstützte Papierformate..... 32  
 Unterstützte Papiersorten..... 34  
 Unterstütztes Papiergewicht..... 34

**Drucken.....35**

Von einem Computer aus drucken.....35  
 Drucken über ein Mobilgerät..... 35  
 Drucken von einem Flash-Laufwerk.....36  
 Unterstützte Flash-Laufwerke und Dateitypen..... 37  
 Konfigurieren vertraulicher Druckaufträge.....38  
 Drucken von vertraulichen und anderen angehaltenen Druckaufträgen..... 38  
 Drucken Sie aus einem Cloud Connector-Profil heraus..... 39  
 Drucken von Schriftartmusterlisten..... 40  
 Drucken von Verzeichnislisten..... 40  
 Abbrechen eines Druckauftrags..... 40

**Kopieren.....41**

Erstellen von Kopien.....41  
 Kopieren von Fotos.....41  
 Kopieren auf Briefbögen..... 41  
 Beidseitiges Kopieren..... 41  
 Verkleinern bzw. Vergrößern von Kopien.....42  
 Sortieren von Kopien.....42  
 Einfügen von Trennseiten zwischen Kopien..... 42

Kopieren von mehreren Seiten auf ein einzelnes Blatt.....42  
 Erstellen eines Kopierkurzbefehls..... 42

**E-Mails..... 44**

Einrichten der E-Mail-Funktion..... 44  
 Konfigurieren der E-Mail-Einstellungen..... 44  
 Senden einer E-Mail.....44  
 Erstellen einer E-Mail-Verknüpfung..... 45

**Faxen..... 46**

Einrichten der Faxfunktion des Druckers.....46  
 Versenden eines Faxes..... 52  
 Planen eines Faxes..... 53  
 Erstellen eines Fax-Kurzbefehls..... 53  
 Ändern der Fax-Auflösung..... 53  
 Anpassen des Tonerauftrags..... 53  
 Anzeigen eines Faxprotokolls..... 54  
 Blockieren unerwünschter Faxe..... 54  
 Faxe anhalten..... 54  
 Faxweiterleitung..... 54

**Scannen..... 55**

Scannen an FTP-Server..... 55  
 FTP-Kurzbefehl erstellen..... 55  
 Scannen an ein Flash-Laufwerk..... 56  
 Senden gescannter Dokumente an einen Computer.....57

**Druckermenüs..... 58**

Menüzuordnung..... 58  
 Gerät..... 59  
 Drucken.....70  
 Papier.....79  
 Kopieren..... 82  
 Faxen..... 85  
 E-Mail..... 97  
 FTP.....105  
 USB-Laufwerk..... 109



Netzwerk/Anschlüsse..... 115

Sicherheit..... 128

Berichte..... 135

Hilfe..... 137

Fehlerbehebung..... 137

Drucken der Seite mit den Menüeinstellungen..... 137

**Sichern des Druckers..... 138**

Ermitteln des Sicherheitssteckplatzes..... 138

Löschen des Druckerspeichers..... 138

Löschen des Druckerfestplattenspeichers..... 138

Konfigurieren der Verschlüsselung der Festplatte..... 139

Wiederherstellen der Werksvorgaben..... 139

Hinweis zu flüchtigem Speicher..... 139

**Wartung des Druckers..... 141**

Anpassen der Lautsprecherlautstärke..... 141

Arbeiten im Netzwerk..... 142

Reinigen der Druckerteile..... 144

Bestellen von Druckerverbrauchsmaterial und -teilen..... 148

Austauschen von Verbrauchsmaterial..... 151

Umstellen des Druckers..... 163

Sparen von Energie und Papier..... 164

Recycling-Papier..... 165

**Beseitigen von Staus..... 167**

Vermeiden von Papierstaus..... 167

Erkennen von Papierstaubereichen..... 168

Papierstau in Klappe A..... 169

Papierstau in Klappe B..... 173

Papierstau im Standardfach..... 174

Papierstau in der Duplexeinheit..... 175

Papierstau in Fächern..... 176

Papierstau in der Universalzuführung..... 176

Papierstau in der automatischen Dokumentenzuführung (ADZ)..... 178

Papierstau im Finisher..... 179

Heftklammerstau im Finisher..... 181

---

<b>Fehlerbehebung.....</b>	<b>183</b>
Probleme mit der Netzwerkverbindung.....	183
Hardwareoptionen, Probleme.....	185
Probleme mit Zubehör.....	187
Probleme mit der Papierzufuhr.....	189
Druckerprobleme.....	192
Probleme beim Faxen.....	222
Probleme beim Scannen.....	225
Kontaktaufnahme mit dem Kundendienst.....	230
<b>Aktualisieren und Migrieren.....</b>	<b>231</b>
Hardware.....	231
Software.....	245
Firmware.....	246
<b>Hinweise.....</b>	<b>248</b>
<b>Index.....</b>	<b>257</b>

# Sicherheitshinweise





## Konventionen

**Hinweis:** Ein *Hinweis* enthält nützliche Informationen.

**Warnung:** Durch eine *Warnung* werden Sie auf einen Umstand hingewiesen, durch den die Produkthardware oder -software beschädigt werden könnte.









**VORSICHT:** *Vorsicht* weist auf eine mögliche gefährliche Situation hin, die ein Verletzungsrisiko birgt.

Verschiedene Vorsichtshinweise:

-  **VORSICHT – MÖGLICHE VERLETZUNGSGEFAHR** Weist auf ein Verletzungsrisiko hin.
-  **VORSICHT – STROMSCHLAGGEFAHR:** Weist auf das Risiko eines elektrischen Schlags hin.
-  **VORSICHT – HEISSE OBERFLÄCHE:** Weist auf das Risiko von Verbrennungen bei Berührung hin.
-  **VORSICHT – KIPPGEFAHR:** Weist auf Quetschgefahr hin.
-  **VORSICHT – QUETSCHGEFAHR:** Weist auf das Risiko hin, zwischen beweglichen Komponenten eingequetscht zu werden.

## Produkt-Statements

-  **VORSICHT – MÖGLICHE VERLETZUNGSGEFAHR** Um Feuer- und Stromschlaggefahr zu vermeiden, schließen Sie das Netzkabel direkt an eine ordnungsgemäß geerdete Steckdose an, die sich in der Nähe des Geräts befindet und leicht zugänglich ist.
-  **VORSICHT – MÖGLICHE VERLETZUNGSGEFAHR** Um das Risiko eines Feuers oder elektrischen Schlags zu vermeiden, verwenden Sie ausschließlich das diesem Produkt beiliegende Netzkabel bzw. ein durch den Hersteller zugelassenes Ersatzkabel.
-  **VORSICHT – MÖGLICHE VERLETZUNGSGEFAHR** Verwenden Sie das Produkt nicht mit Verlängerungskabeln, Mehrfachsteckdosen, Mehrfachverlängerungen oder Geräten für unterbrechungsfreie Stromversorgung. Die Belastbarkeit solcher Zubehörteile kann durch Laserdrucker schnell überschritten werden, was zu Brandgefahr, Beschädigung von Eigentum oder einer eingeschränkten Druckerleistung führen kann.
-  **VORSICHT – MÖGLICHE VERLETZUNGSGEFAHR** Mit diesem Produkt darf nur ein Lexmark Inline Surge Protector verwendet werden, der vorschriftsgemäß zwischen dem Drucker und dem mitgelieferten Netzkabel angeschlossen ist. Die Verwendung von nicht von Lexmark stammenden Überspannungsschutzgeräten kann zu Brandgefahr, Beschädigung von Eigentum oder einer eingeschränkten Druckerleistung führen.
-  **VORSICHT – MÖGLICHE VERLETZUNGSGEFAHR** Verwenden Sie zur Verringerung von Brandgefahr ausschließlich ein 26-AWG-Telekommunikationskabel (RJ-11) oder höher, wenn Sie dieses Produkt mit dem öffentlichen Telefonnetz verbinden. Benutzer in Australien müssen ein Kabel verwenden, das von der australischen Behörde für Kommunikation und Medien (Australian Communications and Media Authority) zugelassen ist.

-  **VORSICHT – STROMSCHLAGGEFAHR:** Um das Risiko eines elektrischen Schlags zu vermeiden, platzieren und verwenden Sie dieses Produkt nicht in der Nähe von Wasser oder an feuchten Standorten.
-  **VORSICHT – STROMSCHLAGGEFAHR:** Um das Risiko eines elektrischen Schlags zu vermeiden, sollten Sie dieses Produkt während eines Gewitters nicht einrichten, nicht an andere elektronische Geräte anschließen und keine Kabelverbindungen z. B. mit dem Netzkabel, dem Faxgerät oder dem Telefon herstellen.
-  **VORSICHT – MÖGLICHE VERLETZUNGSGEFAHR** Das Netzkabel darf nicht abgeschnitten, verbogen, eingeklemmt oder gequetscht werden. Außerdem dürfen keine schweren Gegenstände darauf platziert werden. Setzen Sie das Kabel keinem Abrieb und keiner anderweitigen Belastung aus. Klemmen Sie das Netzkabel nicht zwischen Gegenstände wie z. B. Möbel oder Wände. Wenn eine dieser Gefahren vorliegt, besteht Feuer- und Stromschlaggefahr. Prüfen Sie das Netzkabel regelmäßig auf diese Gefahren. Ziehen Sie den Netzstecker aus der Steckdose, bevor Sie das Netzkabel überprüfen.
-  **VORSICHT – STROMSCHLAGGEFAHR:** Um das Risiko eines elektrischen Schlags zu vermeiden, stellen Sie sicher, dass alle externen Verbindungen wie beispielsweise Ethernet- und Telefonsystemverbindungen ordnungsgemäß an den gekennzeichneten Anschlussbuchsen angeschlossen sind.
-  **VORSICHT – STROMSCHLAGGEFAHR:** Wenn Sie nach der Einrichtung des Druckers auf die Steuerungsplatine zugreifen oder optionale Hardware oder Speichermedien installieren möchten, schalten Sie zunächst den Drucker aus und ziehen Sie das Netzkabel aus der Steckdose, um das Risiko eines elektrischen Schlags zu vermeiden. Falls weitere Geräte an den Drucker angeschlossen sind, schalten Sie diese ebenfalls aus und stecken Sie alle Kabel am Drucker aus.
-  **VORSICHT – STROMSCHLAGGEFAHR:** Um das Risiko eines elektrischen Schlags zu vermeiden, verwenden Sie die Faxfunktion nicht während eines Gewitters.
-  **VORSICHT – STROMSCHLAGGEFAHR:** Um das Risiko eines elektrischen Schlags beim Reinigen des Druckergehäuses zu vermeiden, ziehen Sie das Netzkabel aus der Steckdose, und ziehen Sie alle Kabel vom Drucker ab, bevor Sie fortfahren.
-  **VORSICHT – MÖGLICHE VERLETZUNGSGEFAHR** Wenn der Drucker mehr als 18 kg wiegt, sind zum sicheren Anheben mindestens zwei kräftige Personen notwendig.
-  **VORSICHT – MÖGLICHE VERLETZUNGSGEFAHR** Befolgen Sie vor dem Umsetzen des Druckers diese Anweisungen, um Verletzungen vorzubeugen und Schäden am Drucker zu vermeiden:
- Stellen Sie sicher, dass alle Klappen und Fächer geschlossen sind.
  - Schalten Sie den Drucker aus, und ziehen Sie das Netzkabel aus der Steckdose.
  - Ziehen Sie alle Kabel vom Drucker ab.
  - Wenn der Drucker mit optionalen separaten Standfächern ausgestattet oder mit Ausgabeoptionen verbunden ist, trennen Sie diese vor dem Umsetzen des Druckers.
  - Wenn der Drucker über eine Grundplatte mit Rollen verfügt, rollen Sie ihn vorsichtig an den neuen Standort. Seien Sie beim Passieren von Türschwellen oder Rissen im Boden besonders vorsichtig.
  - Wenn der Drucker keine Grundplatte mit Rollen hat, aber mit optionalen Fächern oder Ausgabeoptionen ausgestattet ist, entfernen Sie die Ausgabeoptionen und heben Sie den Drucker aus den Fächern. Versuchen Sie nicht, den Drucker und die Ausgabeoptionen gleichzeitig anzuheben.
  - Greifen Sie immer in die seitlichen Griffmulden am Drucker, um diesen anzuheben.
  - Wenn Sie zum Umsetzen des Druckers einen Transportwagen verwenden, muss dieser auf seiner Oberfläche die gesamte Standfläche des Druckers tragen können.

- Beim Umsetzen der Hardware-Optionen mit einem Transportwagen muss dessen Oberfläche die Optionen mit ihren gesamten Abmessungen aufnehmen können.
- Achten Sie darauf, dass der Drucker in einer waagerechten Position bleibt.
- Vermeiden Sie heftige Erschütterungen.
- Halten Sie den Drucker beim Absetzen so, dass sich Ihre Finger nicht unter dem Drucker befinden.
- Stellen Sie sicher, dass um den Drucker herum ausreichend Platz vorhanden ist.

 **VORSICHT – KIPPGEFAHR:** Wenn Sie mehrere Zuführungsoptionen am Drucker oder MFP angebracht haben, sollten Sie aus Stabilitätsgründen einen Rollunterschrank, ein Möbelstück oder Sonstiges verwenden, um Verletzungsrisiken zu vermeiden. Weitere Informationen zu unterstützten Konfigurationen finden Sie unter [www.lexmark.com/multifunctionprinters](http://www.lexmark.com/multifunctionprinters).

 **VORSICHT – KIPPGEFAHR:** Um zu vermeiden, dass die Komponenten instabil werden, legen Sie die Medien in jedes Fach einzeln ein. Alle anderen Fächer sollten bis zu ihrem Einsatz geschlossen bleiben.

 **VORSICHT – HEISSE OBERFLÄCHE:** Das Innere des Druckers kann sehr heiß sein. Vermeiden Sie Verletzungen, indem Sie heiße Komponenten stets abkühlen lassen, bevor Sie ihre Oberfläche berühren.

 **VORSICHT – QUETSCHGEFAHR:** Um das Risiko einer Quetschung zu vermeiden, gehen Sie in Bereichen, die mit diesem Etikett gekennzeichnet sind, mit Vorsicht vor. Quetschungen können im Bereich von beweglichen Komponenten auftreten, wie z. B. Zahnrädern, Klappen, Fächern und Abdeckungen.

 **VORSICHT – MÖGLICHE VERLETZUNGSGEFAHR** Es handelt sich bei diesem Produkt um ein Lasergerät. Die Verwendung von Reglern oder Anpassungen oder die Durchführung von anderen als den im *Benutzerhandbuch* angegebenen Vorgehensweisen kann zu einer gefährlichen Strahlenbelastung führen.

 **VORSICHT – MÖGLICHE VERLETZUNGSGEFAHR** Die Lithiumbatterie in diesem Produkt darf nicht ausgetauscht werden. Wird eine Lithiumbatterie nicht ordnungsgemäß ausgetauscht, besteht Explosionsgefahr. Lithiumbatterien dürfen auf keinen Fall wieder aufgeladen, auseinander genommen oder verbrannt werden. Befolgen Sie zum Entsorgen verbrauchter Lithiumbatterien die Anweisungen des Herstellers und die örtlichen Bestimmungen.

Dieses Gerät und die zugehörigen Komponenten wurden für eine den weltweit gültigen Sicherheitsanforderungen entsprechende Verwendung entworfen und getestet. Die sicherheitsrelevanten Funktionen der Bauteile und Optionen sind nicht immer offensichtlich. Sofern Teile eingesetzt werden, die nicht vom Hersteller stammen, so übernimmt dieser keinerlei Verantwortung oder Haftung für dieses Produkt.

Lassen Sie alle Wartungs- und Reparaturarbeiten, die nicht in der Benutzerdokumentation beschrieben sind, ausschließlich von einem Kundendienstvertreter durchführen.

Dieses Produkt verwendet ein Druckverfahren, bei dem die Druckmedien erhitzt werden. Aufgrund dieser Erwärmung kann es zu Emissionen durch die Druckmedien kommen. Es ist daher wichtig, dass Sie in der Bedienungsanleitung den Abschnitt, der sich mit der Auswahl geeigneter Druckmedien befasst, sorgfältig durchlesen und die dort aufgeführten Richtlinien befolgen, um der Gefahr schädlicher Emissionen vorzubeugen.

Dieses Produkt erzeugt bei normalem Betrieb eventuell kleine Mengen Ozon und kann mit einem Filter ausgestattet werden, der die Ozonkonzentration so senkt, dass sie weit unter den empfohlenen Expositionsgrenzwerten liegt. Zur Vermeidung einer hohen Ozonkonzentration bei intensivem Gebrauch sollten Sie dieses Produkt in einer gut-belüfteten Umgebung aufstellen und die Ozon- und Abgasfilter gemäß den Anweisungen zur Produktwartung ersetzen. Wenn sich in den Anweisungen zur Produktwartung keine Angaben zu Filtern befinden, verfügt dieses Produkt nicht über Filter, die ausgetauscht werden müssen.

**BEWAHREN SIE DIESE ANWEISUNGEN AUF.**

# Informationen zum Drucker

## Ermitteln von Druckerinformationen

Was suchen Sie?	Hier finden Sie es
Anweisungen für die Ersteinrichtung: <ul style="list-style-type: none"> <li>• Anschließen des Druckers</li> <li>• Installation der Druckersoftware</li> </ul>	Weitere Informationen finden Sie in der Dokumentation zur Einrichtung zu Ihrem Drucker oder unter <a href="http://support.lexmark.com">http://support.lexmark.com</a> .
Zusätzliche Einstellungen und Anweisungen zur Verwendung des Druckers: <ul style="list-style-type: none"> <li>• Auswählen und Aufbewahren von Papier und Spezialdruckmedien</li> <li>• Einlegen von Druckmedien</li> <li>• Konfigurieren der Druckereinstellungen</li> <li>• Anzeigen und Drucken von Dokumenten und Fotos</li> <li>• Einrichten und Verwenden der Druckersoftware</li> <li>• Konfigurieren des Druckers in einem Netzwerk</li> <li>• Pflege und Wartung des Druckers</li> <li>• Fehlerbehebung und Problemlösung</li> </ul>	<i>Informationscenter</i> —Gehen Sie zu <a href="http://infoserve.lexmark.com">http://infoserve.lexmark.com</a> . <i>Seiten des Hilfemenüs</i> —Benutzerhandbücher finden Sie in der Drucker-Firmware oder unter <a href="http://support.lexmark.com">http://support.lexmark.com</a> . <i>Touchscreen-Benutzerhandbuch</i> —Gehen Sie zu <a href="http://support.lexmark.com">http://support.lexmark.com</a> . Produktvideos—Gehen Sie zu <a href="http://infoserve.lexmark.com/idv/">http://infoserve.lexmark.com/idv/</a> .
Informationen zum Einrichten und Konfigurieren der barrierefreien Funktionen Ihres Druckers	<i>Benutzerhandbuch Lexmark Barrierefreiheit</i> —Gehen Sie zu <a href="http://support.lexmark.com">http://support.lexmark.com</a> .
Hilfe für die Verwendung der Druckersoftware	Hilfe für Betriebssysteme Microsoft® Windows® oder Macintosh – Öffnen Sie ein Drucker-Softwareprogramm oder eine Anwendung, und klicken Sie auf <b>Hilfe</b> .  Klicken Sie auf  , um kontextsensitive Informationen anzuzeigen.  <b>Hinweise:</b> <ul style="list-style-type: none"> <li>• Die Hilfe wird automatisch mit der Druckersoftware installiert.</li> <li>• Je nach Betriebssystem befindet sich die Druckersoftware im Druckerprogrammordner oder auf dem Desktop.</li> </ul>

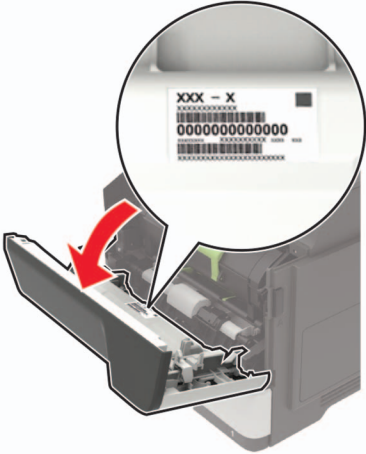
Was suchen Sie?	Hier finden Sie es
<p>Aktuelle zusätzliche Informationen, Updates und technischer Kundendienst:</p> <ul style="list-style-type: none"> <li>• Dokumentation</li> <li>• Treiber-Downloads</li> <li>• Live Chat-Support</li> <li>• E-Mail-Support</li> <li>• Sprachunterstützung</li> </ul>	<p>Gehen Sie zu <a href="http://support.lexmark.com">http://support.lexmark.com</a>.</p> <p><b>Hinweis:</b> Wählen Sie Ihr Land oder Ihre Region und dann Ihr Produkt aus, um die entsprechende Seite des Kundendienstes anzuzeigen.</p> <p>Kundendienst-Kontaktinformationen für Ihr Land oder Ihre Region finden Sie auf der Website oder auf der gedruckten Garantie, die im Lieferumfang des Druckers enthalten ist.</p> <p>Halten Sie die folgenden Informationen bereit, wenn Sie sich an den Kundendienst wenden:</p> <ul style="list-style-type: none"> <li>• Ort und Datum des Kaufs</li> <li>• Gerätetyp und die Seriennummer</li> </ul> 
<ul style="list-style-type: none"> <li>• Sicherheitshinweise</li> <li>• Rechtliche Informationen</li> <li>• Garantieinformationen</li> <li>• Informationen zum Umweltschutz</li> </ul>	<p>Die Garantieinformationen sind je nach Land oder Region unterschiedlich.</p> <ul style="list-style-type: none"> <li>• <b>USA</b> – Siehe Erklärung der eingeschränkten Garantie, die im Lieferumfang des Druckers enthalten ist oder unter <a href="http://support.lexmark.com">http://support.lexmark.com</a>.</li> <li>• <b>Andere Länder und Regionen</b>—Siehe die gedruckte Garantie im Lieferumfang des Druckers.</li> </ul> <p><i>Produktinformationen</i>—Siehe Dokumentation zu Ihrem Drucker oder unter <a href="http://support.lexmark.com">http://support.lexmark.com</a>.</p>

## Auswahl eines Druckerstandorts

- Lassen Sie ausreichend Platz zum Öffnen von Papierfächern, Abdeckungen und Klappen sowie für das Installieren von Hardwareoptionen.
- Stellen Sie den Drucker in der Nähe einer Steckdose auf.
  - ⚠ **VORSICHT – MÖGLICHE VERLETZUNGSGEFAHR** Um Feuer- und Stromschlaggefahr zu vermeiden, schließen Sie das Netzkabel direkt an eine ordnungsgemäß geerdete Steckdose an, die sich in der Nähe des Geräts befindet und leicht zugänglich ist.
  - ⚠ **VORSICHT – STROMSCHLAGGEFAHR:** Um das Risiko eines elektrischen Schlags zu vermeiden, platzieren und verwenden Sie dieses Produkt nicht in der Nähe von Wasser oder an feuchten Standorten.
- Stellen Sie sicher, dass der Luftstrom am Aufstellort der aktuellen Richtlinie ASHRAE 62 bzw. Norm 156 des Europäischen Komitees für Normung (CEN) entspricht.
- Der Drucker muss auf einer flachen, robusten und stabilen Fläche stehen.



- Halten Sie den Drucker
  - Stets sauber, trocken und staubfrei ist
  - Entfernen Sie Heftklammern und Büroklammern.
  - Keinem direkten Luftzug durch Klimaanlage, Heizungen oder Ventilatoren ausgesetzt ist
  - Weg von direkter Sonneneinstrahlung und extremer Feuchtigkeit
- Halten Sie die empfohlenen Temperaturen ein und vermeiden Sie Temperaturschwankungen.

Umgebungstemperatur	10 bis 32 °C (50 bis 90°F)
Lagerungstemperatur	0 bis 40 °C (32 bis 104°F)

- Folgender Platzbedarf ist für eine ausreichende Belüftung erforderlich:

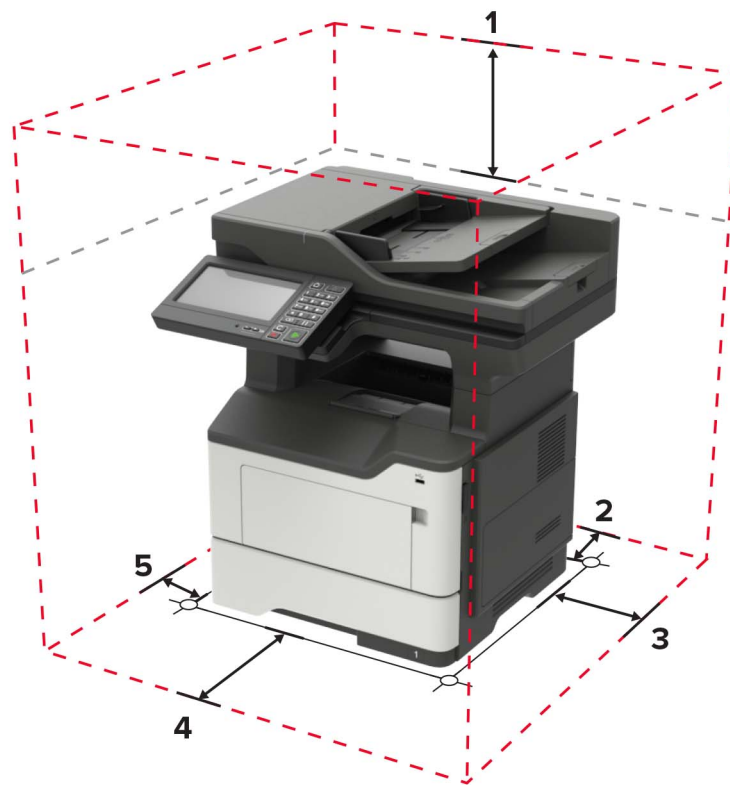

1	Oben	800 mm (32 Zoll)
2	Rückseite	203 mm (8 Zoll)
3	Rechte Seite	305 mm (12 Zoll)
4	Vorne	510 mm (20 Zoll) <b>Hinweis:</b> Vor dem Drucker werden mindestens 76 mm (3 Zoll) Platz benötigt.
5	Linke Seite	203 mm (8 Zoll)

## Druckerkonfigurationen

**⚠ VORSICHT – KIPPGEFAHR:** Wenn Sie mehrere Zuführungsoptionen am Drucker oder MFP angebracht haben, sollten Sie aus Stabilitätsgründen einen Rollunterschrank, ein Möbelstück oder Sonstiges verwenden, um Verletzungsrisiken zu vermeiden. Weitere Informationen zu unterstützten Konfigurationen finden Sie unter [www.lexmark.com/multifunctionprinters](http://www.lexmark.com/multifunctionprinters).

**⚠ VORSICHT – KIPPGEFAHR:** Wenn Sie mehrere Zuführungsoptionen am Drucker oder MFP angebracht haben, sollten Sie aus Stabilitätsgründen einen Rollunterschrank, ein Möbelstück oder Sonstiges verwenden, um Verletzungsrisiken zu vermeiden. Weitere Informationen zu unterstützten Konfigurationen erhalten Sie beim Fachhändler, bei dem Sie den Drucker erworben haben.

**⚠ VORSICHT – KIPPGEFAHR:** Um zu vermeiden, dass die Komponenten instabil werden, befüllen Sie jedes Fach getrennt. Alle anderen Fächer sollten bis zu ihrem Einsatz geschlossen bleiben.

Sie können Ihren Drucker mit zusätzlichen optionalen 250- oder 550-Blatt-Fächern konfigurieren. Weitere Informationen finden Sie unter ["Installieren optionaler Fächer" auf Seite 244](#).

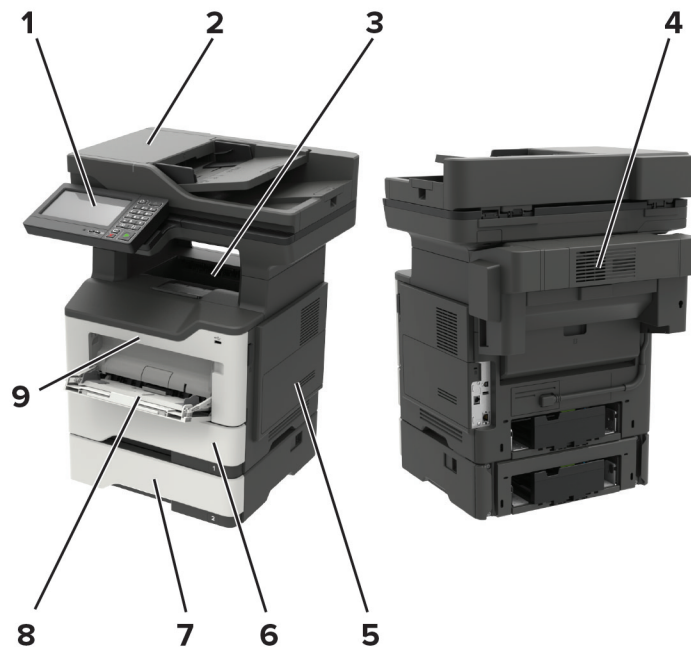

1	Bedienerkonsole
2	Automatische Dokumentenzuführung (ADZ)
3	Standardablage
4	Optionaler Hefter-Finisher
5	Abdeckung der Controller-Platine
6	Standard-550-Blatt-Fach
7	Optionales 250- oder 550-Blatt-Fach
8	Universalzuführung
9	Klappe A

## Anschließen von Kabeln

- ⚠ VORSICHT – STROMSCHLAGGEFAHR:** Um das Risiko eines elektrischen Schlags zu vermeiden, sollten Sie dieses Produkt während eines Gewitters nicht einrichten, nicht an andere elektronische Geräte anschließen und keine Kabelverbindungen z. B. mit dem Netzkabel, dem Faxgerät oder dem Telefon herstellen.
- ⚠ VORSICHT – MÖGLICHE VERLETZUNGSGEFAHR** Um Feuer- und Stromschlaggefahr zu vermeiden, schließen Sie das Netzkabel direkt an eine ordnungsgemäß geerdete Steckdose an, die sich in der Nähe des Geräts befindet und leicht zugänglich ist.
- ⚠ VORSICHT – MÖGLICHE VERLETZUNGSGEFAHR** Um das Risiko eines Feuers oder elektrischen Schlags zu vermeiden, verwenden Sie ausschließlich das diesem Produkt beiliegende Netzkabel bzw. ein durch den Hersteller zugelassenes Ersatzkabel.
- ⚠ VORSICHT – MÖGLICHE VERLETZUNGSGEFAHR** Verwenden Sie zur Verringerung von Brandgefahr ausschließlich ein 26-AWG-Telekommunikationskabel (RJ-11) oder höher, wenn Sie dieses Produkt mit dem öffentlichen Telefonnetz verbinden. Benutzer in Australien müssen ein Kabel verwenden, das von der australischen Behörde für Kommunikation und Medien (Australian Communications and Media Authority) zugelassen ist.

**Warnung—Mögliche Schäden:** Berühren Sie das USB-Kabel, einen WLAN-Adapter oder einen der angezeigten Druckbereiche nicht während eines Druckvorgangs, um einen Datenverlust oder eine Störung zu vermeiden.



	Menüeintrag	Beschreibung
1	Netzkabelbuchse	Schließen Sie den Drucker an eine elektrische Steckdose an.
2	Ethernet-Anschluss	Anschließen des Druckers an ein Ethernet-Netzwerk.
3	LINE-Anschluss	Schließen Sie den Drucker über eine Standardtelefonbuchse (RJ-11), einen DSL-Filter oder VoIP-Adapter oder einen anderen Adapter, über den Sie zum Senden und Empfangen von Faxnachrichten auf die Telefonleitung zugreifen können, an eine aktive Telefonleitung an.
4	USB-Anschluss	Schließen Sie eine Tastatur oder eine kompatible Option an.

	Menüeintrag	Beschreibung
5	USB-Druckeranschluss	Schließen Sie den Drucker an einen Computer an.

## Verwenden des Bedienfelds

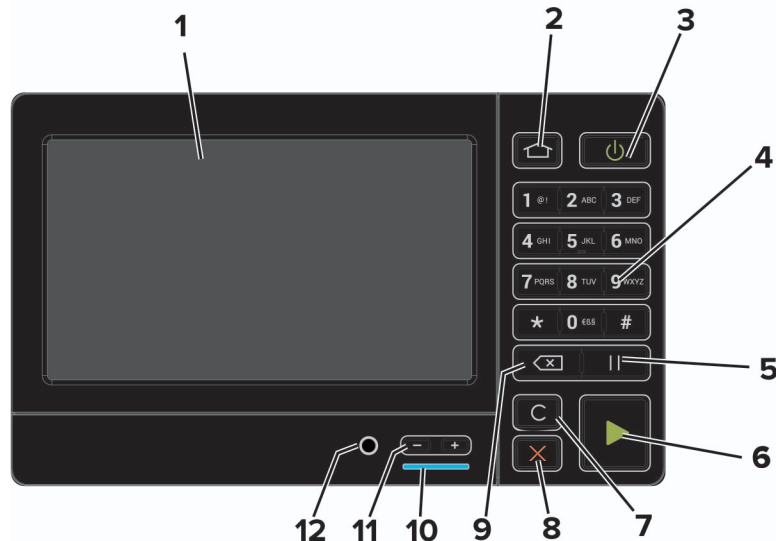

	Menüeintrag	Beschreibung
1	Anzeige	<ul style="list-style-type: none"> <li>• Zeigen Sie Drucker Meldungen und den Verbrauchsmaterialstatus an.</li> <li>• Einrichtung und Bedienung des Druckers.</li> </ul>
2	Home-Taste	Zurückkehren zum Startbildschirm.
3	Netzschalter	Ein- oder Ausschalten des Druckers. <b>Hinweis:</b> Zum Ausschalten des Druckers halten Sie die Netztaaste für fünf Sekunden gedrückt.
4	Ziffernblock	Geben Sie Zahlen oder Symbole in ein Eingabefeld ein.
5	Pause-Taste	Fügen Sie eine Wählpause in eine Faxnummer ein.
6	Start-Taste	Starten eines Auftrags je nach ausgewähltem Modus.
7	Taste "Alles löschen/Zurücksetzen"	Setzen Sie die Standardeinstellungen einer Funktion, wie Kopieren, Faxen oder Scannen zurück.
8	Stopp- oder Abbrechen-Taste	Stoppt die aktuelle Aufgabe.
9	Rücktaste	Bewegen Sie den Cursor zurück, und löschen Sie ein Zeichen in einem Eingabefeld.
10	Kontrollleuchte	Überprüfen des Druckerstatus.
11	Lautstärke-Tasten	Anpassen der Lautsprecherlautstärke.
12	Lautsprecher-Anschluss	Schließen Sie einen Lautsprecher an.

## Erläuterungen zum Status der Netztaste und der Kontrollleuchte

Kontrollleuchte	Druckerstatus
Aus	Der Drucker ist ausgeschaltet oder befindet sich im Ruhemodus.
Blau	Der Drucker ist bereit oder verarbeitet gerade Daten.
Rot	Der Drucker wartet auf eine Aktion des Benutzers.

Farbe der Netztaste	Druckerstatus
Aus	Der Drucker ist aus, bereit oder verarbeitet Daten.
Konstant gelb	Der Drucker befindet sich im Energiesparmodus.
Gelb blinkend	Der Drucker befindet sich im Ruhemodus.

# Einrichten und Verwenden der Startbildschirm-Anwendungen

**Hinweis:** Diese Anwendungen werden nur von bestimmten Druckermodellen unterstützt.

## Verwenden des Startbildschirms

**Hinweis:** Der Startbildschirm kann je nach Anpassungseinstellungen, Verwaltungskonfiguration und aktiven eingebetteten Lösungen unterschiedlich aussehen.



Symbol		Beschreibung
1	Kopieren	Kopien erstellen.
2	E-Mail	Senden von E-Mails.
3	Einstellungen	Zugriff auf die Druckermenüs.
4	Faxen	Fax senden.
5	Adressbuch	Verwalten einer Kontaktliste, auf die andere Anwendungen auf dem Drucker zugreifen können.
6	Status/Material	<ul style="list-style-type: none"> <li>• Zeigt eine Druckerwarnung oder Fehlermeldung an, sobald der Drucker einen Benutzereingriff erfordert, um die Verarbeitung fortzusetzen.</li> <li>• Weitere Informationen zur Druckerwarnung oder Fehlermeldung und wie Sie die Meldung löschen.</li> </ul> <p><b>Hinweis:</b> Sie können diese Einstellung auch aufrufen, indem Sie auf den oberen Bereich des Startbildschirm tippen.</p>
7	USB-Laufwerk	<ul style="list-style-type: none"> <li>• Fotos und Dokumente von einem Flash-Laufwerk drucken.</li> <li>• Fotos und Dokumente an ein Flash-Laufwerk scannen.</li> </ul>
8	Auftragswarteschlange	<p>Zeigen Sie alle aktuellen Druckaufträge an.</p> <p><b>Hinweis:</b> Sie können diese Einstellung auch aufrufen, indem Sie auf den oberen Bereich des Startbildschirm tippen.</p>

Symbol		Beschreibung
9	Angehaltene Aufträge	Druckaufträge im Speicher des Druckers anzeigen.
10	Kurzwahl-Center	Organisieren aller Kurzwahlen.
11	App-Profile	Zugriff auf Anwendungsprofile
12	Scanprofile	Scannen und speichern Sie Dokumente direkt auf dem Computer.
13	FTP	Scannen und speichern Sie Dokumente direkt auf einem FTP-Server.
14	Lesezeichen	Organisieren Sie alle Lesezeichen.
15	Sprache ändern	Ändern der Sprache auf dem Display.

## Anpassen des Startbildschirms

1 Öffnen Sie einen Webbrowser, und geben Sie die IP-Adresse des Druckers in das Adressfeld ein.

### Hinweise:

- Zeigen Sie die IP-Adresse des Druckers auf dem Startbildschirm des Druckers an. Die IP-Adresse wird in vier Zahlengruppen angezeigt, die durch Punkte voneinander abgetrennt sind. Zum Beispiel: 123.123.123.123.
- Wenn Sie einen Proxyserver verwenden, deaktivieren Sie ihn vorübergehend, um die Webseite ordnungsgemäß zu laden.

2 Klicken Sie auf **Einstellungen > Gerät > Sichtbare Startbildschirmsymbole**.

3 Wählen Sie die Symbole, die auf dem Startbildschirm angezeigt werden sollen.

4 Wenden Sie die Änderungen an.

## Einrichten von "Ausweis kopieren"

1 Öffnen Sie einen Webbrowser, und geben Sie die IP-Adresse des Druckers in das Adressfeld ein.

### Hinweise:

- Zeigen Sie die IP-Adresse des Druckers auf dem Startbildschirm des Druckers an. Die IP-Adresse wird in vier Zahlengruppen angezeigt, die durch Punkte voneinander abgetrennt sind. Zum Beispiel: 123.123.123.123.
- Wenn Sie einen Proxyserver verwenden, deaktivieren Sie ihn vorübergehend, um die Webseite ordnungsgemäß zu laden.

2 Klicken Sie auf **Apps > Karte kopieren > Konfigurieren**.

### Hinweise:

- Stellen Sie sicher, dass das Symbol "Display" aktiviert ist.
- Stellen Sie sicher, dass die Einstellungen für E-Mail und Netzwerkfreigabe konfiguriert sind.
- Stellen Sie beim Scannen eines Ausweises sicher, dass die Scanauflösung nicht mehr als 200dpi für Farbe und nicht mehr als 400dpi für Schwarzweiß beträgt.
- Stellen Sie beim Scannen mehrerer Ausweise sicher, dass die Scanauflösung nicht über 150dpi für Farbe bzw. 300dpi für Schwarzweiß liegt.

**3** Wenden Sie die Änderungen an.

**Hinweis:** Zum Scannen mehrerer Ausweise benötigen Sie eine Druckerfestplatte.

## Verwenden des Kurzwahl-Centers

- 1** Drücken Sie im Startbildschirm die Option **Kurzwahl-Center**, und wählen Sie dann eine Druckerfunktion aus.
- 2** Drücken Sie die Option **Verknüpfung erstellen**, und konfigurieren Sie dann die Einstellungen.
- 3** Drücken Sie die Option **Speichern**, und geben Sie dann einen eindeutigen Namen für die Verknüpfung ein.
- 4** Wenden Sie die Änderungen an.

## Verwenden der Anzeigenanpassung

Führen Sie vor Verwendung der Anwendung die folgenden Schritte aus:

- Rufen Sie den Embedded Web Server auf, und konfigurieren Sie die Anwendung.
- Aktivieren und konfigurieren Sie die Diashow-Einstellungen und Hintergrundbild-Einstellungen.

### Ändern des Hintergrundbilds

- 1** Berühren Sie auf dem Startbildschirm **Hintergrundbild ändern**.
- 2** Wählen Sie ein zu verwendendes Bild aus.
- 3** Wenden Sie die Änderungen an.

### Eine Diashow von einem Flash-Laufwerk anzeigen

- 1** Schließen Sie ein Flash-Laufwerk an den USB-Anschluss an.
- 2** Berühren Sie auf dem Startbildschirm **Diashow**.

Die Bilder werden jetzt in alphabetischer Reihenfolge aufgeführt.

**Hinweis:** Sie können das Flash-Laufwerk entfernen, wenn die Diashow angezeigt wird, aber die Bilder werden nicht im Drucker gespeichert. Wenn Die Diashow stoppt, müssen Sie das Flash-Laufwerk wieder anschließen, um die Bilder anzusehen.

## Konfigurieren der Spareinstellungen

- 1** Berühren Sie auf dem Startbildschirm **Spareinstellungen**.
- 2** Konfigurieren Sie die Eco-Mode-Einstellungen oder legen Sie einen Energiesparmodus fest.
- 3** Wenden Sie die Änderungen an.



## Verwendung von Customer Support

- 1 Tippen Sie auf dem Startbildschirm auf **Customer Support**.
- 2 Informationen drucken oder per E-Mail senden.

**Hinweis:** Informationen zur Konfiguration der Anwendungseinstellungen finden Sie im *Customer Support Administratorleitfaden*.

## Verwenden des QR-Codegenerators

Um auf die Anwendung zuzugreifen benötigen Sie möglicherweise Administratorrechte.

- 1 Öffnen Sie einen Webbrowser, und geben Sie die IP-Adresse des Druckers in das Adressfeld ein.

**Hinweise:**

- Zeigen Sie die IP-Adresse des Druckers auf dem Startbildschirm des Druckers an. Die IP-Adresse wird in vier Zahlengruppen angezeigt, die durch Punkte voneinander abgetrennt sind. Zum Beispiel: 123.123.123.123.
- Wenn Sie einen Proxyserver verwenden, deaktivieren Sie ihn vorübergehend, um die Webseite ordnungsgemäß zu laden.

- 2 Klicken Sie auf **Apps > QR-Code-Generator > Konfigurieren**.

- 3 Führen Sie einen der folgenden Schritte aus:

- Wählen Sie einen Standardwert für den QR-Code aus.
- Geben Sie einen Wert für den QR-Code ein.

- 4 Wenden Sie die Änderungen an.

## Scan Center einrichten

- 1 Drücken Sie auf dem Startbildschirm **Scannen**.
- 2 Wählen und erstellen Sie ein Zielverzeichnis, und konfigurieren Sie danach die Einstellungen.

**Hinweise:**

- Bei der Erstellung eines Ziels im Netzwerk stellen Sie sicher, dass Sie die Einstellungen solange validieren und anpassen, bis keine Fehler mehr auftreten.
- Es werden nur Ziele, die vom Embedded Web Server aus erstellt wurden, gespeichert. Weitere Informationen finden Sie in der Dokumentation zu Ihrem Drucker.

- 3 Wenden Sie die Änderungen an.

## "Gerätekontingente" einrichten

Um auf die Anwendung zuzugreifen benötigen Sie möglicherweise Administratorrechte.

- 1 Öffnen Sie einen Webbrowser, und geben Sie die IP-Adresse des Druckers in das Adressfeld ein.

**Hinweise:**

- Zeigen Sie die IP-Adresse des Druckers auf dem Startbildschirm des Druckers an. Die IP-Adresse wird in vier Zahlengruppen angezeigt, die durch Punkte voneinander abgetrennt sind. Zum Beispiel: 123.123.123.123.
- Wenn Sie einen Proxyserver verwenden, deaktivieren Sie ihn vorübergehend, um die Webseite ordnungsgemäß zu laden.

**2** Klicken Sie auf **Apps > Gerätekontingente > Konfigurieren**.

**3** Fügen Sie im Abschnitt "Benutzerkonten" einen Benutzer hinzu bzw. bearbeiten Sie vorhandene Benutzer und legen Sie dann die Benutzerkontingente fest.

**4** Wenden Sie die Änderungen an.

**Hinweis:** Informationen zum Konfigurieren der Anwendung und deren Sicherheitseinstellungen finden Sie im *Administratorleitfaden für Gerätekontingente*.

## Erstellen eines Cloud Connector-Profiles

Wir empfehlen Ihnen, sich am Drucker anzumelden, bevor Sie ein Profil erstellen. Für weitere Informationen zur Aktivierung der Anmeldung, siehe *Embedded Web Server - Security Admin Guide*.

**1** Berühren Sie auf dem Startbildschirm **Cloud Connector**.

**2** Wählen Sie einen Cloud-Dienstanbieter aus.

**3** Berühren Sie **Profil erstellen** oder .

**4** Geben Sie einen einmaligen Profilnamen ein.

**5** Geben Sie ggf. eine PIN ein.

**Hinweis:** Bei Verwendung des Druckers als Gast müssen Sie Ihr Profil mit einer PIN schützen.

**6** Berühren Sie **Erstellen**, und notieren Sie sich dann den Autorisierungscode.

**Hinweis:** Der Autorisierungscode ist nur für 24 Stunden gültig.

**7** Öffnen Sie einen Web-Browser, und geben Sie Folgendes ein: <http://lexmark.cloud-connect.co>.

**8** Klicken Sie auf **Weiter**, und stimmen Sie den Nutzungsbestimmungen zu.

**9** Geben Sie den Autorisierungscode ein, und klicken Sie dann auf **Verbinden**.

**10** Melden Sie für Ihr Konto bei Ihrem Cloud-Dienstanbieter an.

**11** Berechtigungen gewähren

**Hinweis:** Öffnen Sie das Profil zum Abschließen der Autorisierung innerhalb von 72 Stunden.

# Verwalten von Lesezeichen

## Erstellen von Lesezeichen

Verwenden Sie Lesezeichen, um häufig verwendete Dokumente zu drucken, die auf Servern oder im Internet gespeichert sind.

- 1 Öffnen Sie einen Webbrowser, und geben Sie die IP-Adresse des Druckers in das Adressfeld ein.

### Hinweise:

- Zeigen Sie die IP-Adresse des Druckers auf dem Startbildschirm des Druckers an. Die IP-Adresse wird in vier Zahlengruppen angezeigt, die durch Punkte voneinander abgetrennt sind. Zum Beispiel: 123.123.123.123.
- Wenn Sie einen Proxyserver verwenden, deaktivieren Sie ihn vorübergehend, um die Webseite ordnungsgemäß zu laden.

- 2 Klicken Sie auf **Lesezeichen-Einrichtung** > **Lesezeichen hinzufügen**, und geben Sie einen eindeutigen Namen für das Lesezeichen ein.

- 3 Wählen Sie ein Adressen-Protokolltyp aus, und gehen Sie anschließend wie folgt vor:

- Geben Sie bei HTTP und HTTPS die URL ein, für die Sie ein Lesezeichen setzen wollen.
- Stellen Sie sicher, dass Sie für HTTPS den Hostnamen anstelle der IP-Adresse verwenden. Geben Sie z. B. **myWebsite.com/sample.pdf** anstatt **123.123.123.123/sample.pdf** ein. Stellen Sie sicher, dass der Hostname auch mit dem gemeinsamen Namen (CN) auf dem Serverzertifikat übereinstimmt. Weitere Informationen zur Ermittlung des CNs auf dem Serverzertifikat finden Sie in den Hilfeinformationen zu Ihrem Webbrowser.
- Geben Sie bei FTP die FTP-Adresse ein. Zum Beispiel: **myServer/myDirectory**. Geben Sie den FTP-Port ein. Port 21 ist der Standardport für das Senden von Befehlen.
- Für KMUS: Geben Sie die Netzwerkordneradresse ein. Beispiel: **myServer\myShare\myFile.pdf**. Geben Sie den Namen der Netzwerkdomein ein.
- Falls erforderlich, wählen Sie den Authentifizierungstyp für FTP und SMB aus.

Um den Zugriff auf das Lesezeichen zu beschränken, geben Sie eine PIN ein.

**Hinweis:** Die Anwendung unterstützt nur die folgenden Dateitypen: PDF, JPEG, TIFF und HTML-basierte Webseiten. Anderen Dateitypen wie DOCX und XLXS werden von einigen Druckermodellen unterstützt.

- 4 Klicken Sie auf **Speichern**.

**Hinweis:** Klicken Sie zur Verwaltung von Lesezeichen auf **Lesezeichen-Einrichtung**.

## Erstellen von Ordnern

- 1 Öffnen Sie einen Webbrowser, und geben Sie die IP-Adresse des Druckers in das Adressfeld ein.

### Hinweise:

- Zeigen Sie die IP-Adresse des Druckers auf dem Startbildschirm des Druckers an. Die IP-Adresse wird in vier Zahlengruppen angezeigt, die durch Punkte voneinander abgetrennt sind. Zum Beispiel: 123.123.123.123.

- Wenn Sie einen Proxyserver verwenden, deaktivieren Sie ihn vorübergehend, um die Webseite ordnungsgemäß zu laden.

**2** Klicken Sie auf **Lesezeichen-Einrichtung** > **Ordner hinzufügen** und geben Sie dann einen eindeutigen Namen für den Ordner ein.

**Hinweis:** Zur Beschränkung des Zugriffs auf den Ordner können Sie eine PIN eingeben.

**3** Klicken Sie auf **Speichern**.

#### Hinweise:

- Sie können innerhalb eines Ordners Ordner oder Lesezeichen erstellen. Für weitere Informationen zur Erstellung eines Lesezeichens, siehe ["Erstellen von Lesezeichen" auf Seite 23](#).
- Klicken Sie zur Verwaltung von Ordnern auf **Lesezeichen-Einrichtung**.

## Verwalten von Kontakten

### Kontakte hinzufügen

**1** Öffnen Sie einen Webbrowser, und geben Sie die IP-Adresse des Druckers in das Adressfeld ein.

#### Hinweise:

- Zeigen Sie die IP-Adresse des Druckers auf dem Startbildschirm des Druckers an. Die IP-Adresse wird in vier Zahlengruppen angezeigt, die durch Punkte voneinander abgetrennt sind. Zum Beispiel: 123.123.123.123.
- Wenn Sie einen Proxyserver verwenden, deaktivieren Sie ihn vorübergehend, um die Webseite ordnungsgemäß zu laden.

**2** Klicken Sie auf **Adressbuch**.

**3** Wählen Sie aus dem Bereich "Kontakte", Kontakte hinzufügen.

**Hinweis:** Sie können den Kontakt zu einer oder mehreren Gruppen hinzufügen.

**4** Geben Sie gegebenenfalls eine Methode für die Anmeldung an und erlauben Sie so der Anwendung den Zugriff.

**5** Wenden Sie die Änderungen an.

### Hinzufügen von Gruppen

**1** Öffnen Sie einen Webbrowser, und geben Sie die IP-Adresse des Druckers in das Adressfeld ein.

#### Hinweise:

- Zeigen Sie die IP-Adresse des Druckers auf dem Startbildschirm des Druckers an. Die IP-Adresse wird in vier Zahlengruppen angezeigt, die durch Punkte voneinander abgetrennt sind. Zum Beispiel: 123.123.123.123.
- Wenn Sie einen Proxyserver verwenden, deaktivieren Sie ihn vorübergehend, um die Webseite ordnungsgemäß zu laden.

**2** Klicken Sie auf **Adressbuch**.

**3** Wählen Sie die Kontaktgruppe im Abschnitt aus und fügen Sie einen Gruppennamen hinzu.

**Hinweis:** Sie können der Gruppe einen oder mehrere Kontakte hinzufügen.

**4** Wenden Sie die Änderungen an.

## Kontaktgruppe bearbeiten

**1** Öffnen Sie einen Webbrowser, und geben Sie die IP-Adresse des Druckers in das Adressfeld ein.

**Hinweise:**

- Zeigen Sie die IP-Adresse des Druckers auf dem Startbildschirm des Druckers an. Die IP-Adresse wird in vier Zahlengruppen angezeigt, die durch Punkte voneinander abgetrennt sind. Zum Beispiel: 123.123.123.123.
- Wenn Sie einen Proxyserver verwenden, deaktivieren Sie ihn vorübergehend, um die Webseite ordnungsgemäß zu laden.

**2** Klicken Sie auf **Adressbuch**.

**3** Führen Sie einen der folgenden Schritte aus:

- Klicken Sie im Abschnitt "Kontakte" auf einen Kontaktnamen und ändern Sie die Angaben.
- Klicken Sie im Abschnitt "Kontakte" auf einen Gruppennamen und ändern Sie die Angaben.

**4** Wenden Sie die Änderungen an.

## Löschen von Einträgen oder Gruppen

**1** Öffnen Sie einen Webbrowser, und geben Sie die IP-Adresse des Druckers in das Adressfeld ein.

**Hinweise:**

- Zeigen Sie die IP-Adresse des Druckers auf dem Startbildschirm des Druckers an. Die IP-Adresse wird in vier Zahlengruppen angezeigt, die durch Punkte voneinander abgetrennt sind. Zum Beispiel: 123.123.123.123.
- Wenn Sie einen Proxyserver verwenden, deaktivieren Sie ihn vorübergehend, um die Webseite ordnungsgemäß zu laden.

**2** Klicken Sie auf **Adressbuch**.

**3** Führen Sie einen der folgenden Schritte aus:

- Wählen Sie im Abschnitt "Kontakte" einen zu löschenden Kontakt aus.
- Wählen Sie im Abschnitt "Kontaktgruppen" einen zu löschenden Gruppennamen aus.

# Einrichten und Verwenden der Barrierefreiheitsfunktionen

**Hinweis:** Weitere Informationen zu den Barrierefreiheitsfunktionen Ihres Druckermodells finden Sie im Handbuch zur Barrierefreiheit unter <http://support.lexmark.com>.

## Aktivieren des Vergrößerungsmodus

- 1 Halten Sie auf dem Bedienfeld die Taste **5** gedrückt, bis eine Sprachnachricht wahrgenommen wird.
- 2 Wählen Sie den **Vergrößerungsmodus** aus.
- 3 Wählen Sie **OK**.

Für weitere Informationen zur Navigation auf einem vergrößerten Bildschirm siehe "[Navigieren auf dem Bildschirm mit Gesten](#)" auf Seite 26.

## Sprachsteuerung wird aktiviert

### Über das Bedienfeld

- 1 Halten Sie Taste **5** gedrückt, bis eine Sprachnachricht wahrgenommen wird.
- 2 Wählen Sie **OK**.

### Auf der Tastatur

- 1 Halten Sie Taste **5** gedrückt, bis eine Sprachnachricht wahrgenommen wird.
- 2 Drücken Sie **Tab**, um den Bildfokus-Cursor zur OK-Taste zu navigieren, und drücken Sie dann **Enter**.

### Hinweise:

- Die Sprachsteuerung wird auch aktiviert, wenn Sie Kopfhörer anschließen.
- Die Lautstärke können Sie mit den Lautstärke-Tasten im unteren Teil des Bedienfeldes anzupassen.

## Navigieren auf dem Bildschirm mit Gesten

### Hinweise:

- Die Gesten können nur verwendet werden, wenn die Sprachsteuerung aktiviert ist.
- Aktivieren Sie die Vergrößerungsfunktion, um den Zoom und die Schwenkgesten zu verwenden.
- Verwenden Sie eine physikalische Tastatur, um die Zeichen einzugeben und bestimmte Einstellungen anzupassen.

Geste	Funktion
Doppeltippen	Eine Option oder ein Element auf dem Bildschirm auswählen.
Dreifach tippen	Vergrößern oder verkleinern von Texten und Bildern.

Geste	Funktion
Nach rechts oder nach unten wischen	Zum nächsten Element auf dem Bildschirm wechseln.
Nach links oder nach oben wischen	Zum vorherigen Element auf dem Bildschirm wechseln.
Schwenken	Zugriff auf Teile des gezoomten Bildes, die der Bildschirm sonst nicht anzeigt. <b>Hinweis:</b> Für diese Geste werden zwei Fingern zum Ziehen über das vergrößerte Bild benötigt.
Nach oben und dann nach links wischen	Beenden einer Anwendung und zurück zum Startbildschirm kehren.
Nach unten und dann nach links wischen	<ul style="list-style-type: none"> <li>• Auftragsabbruch.</li> <li>• Gehen Sie zurück zur vorherigen Einstellung.</li> <li>• Den geöffneten Bildschirm ohne Änderung einer Einstellung oder eines Werts verlassen.</li> </ul>
Nach oben und dann nach unten wischen	Wiederholung eines gesprochenen Befehls.

## Anpassen der Sprechgeschwindigkeit für die Sprachsteuerung

- 1 Drücken Sie auf dem Startbildschirm auf die Option **Einstellungen > Gerät > Zugriff > Sprechgeschwindigkeit**.
- 2 Wählen Sie die Sprechgeschwindigkeit aus.

## Verwenden der Tastatur auf dem Display

Führen Sie eine oder mehrere der folgenden Methoden aus:

- Ziehen einen Finger über die Taste, um das Zeichen zu bestimmen.
- Heben Sie den Finger zum Eingeben, oder geben Sie das Zeichen in das Feld ein.
- Wählen Sie die **Rücktaste**, um die Zeichen zu löschen.
- Um den Inhalt im Eingabefeld zu hören, wählen Sie **Tab**, und wählen Sie dann **Umschalt + Tab**.

## Aktivieren der gesprochenen Kennwörter oder persönlichen Identifikationsnummern

- 1 Drücken Sie auf dem Startbildschirm auf die Option **Einstellungen > Gerät > Zugriff > Sprechpasswörter/PINs**.
- 2 Aktivieren Sie die Einstellung.

# Einlegen von Papier und Spezialdruckmedien

## Festlegen des Formats und derselben Sorte der Spezialdruckmedien

Die Fächer erkennen automatisch das Format von Normalpapier. Für Spezialdruckmedien wie Etiketten, Karten oder Umschlägen gehen Sie wie folgt vor:

- 1 Wechseln Sie auf dem Startbildschirm zu:  
**Einstellungen > Papier > Fachkonfiguration > Papierformat/-sorte** > Wählen Sie eine Papierzuführung aus
- 2 Legen Sie das Format und die Sorte der Spezialdruckmedien fest.

## Konfigurieren des Papierformats "Universal"

- 1 Berühren Sie auf dem Startbildschirm die Option **Einstellungen > Papier > Medienkonfiguration > Universal**.
- 2 Konfigurieren Sie die Einstellungen.

## Laden der Fächer

 **VORSICHT – KIPPGEFAHR:** Um zu vermeiden, dass die Komponenten instabil werden, befüllen Sie jedes Fach getrennt. Alle anderen Fächer sollten bis zu ihrem Einsatz geschlossen bleiben.

- 1 Ziehen Sie das Fach heraus.

**Hinweis:** Zur Vermeidung von Papierstaus nehmen Sie keine Fächer heraus, während der Drucker belegt ist.

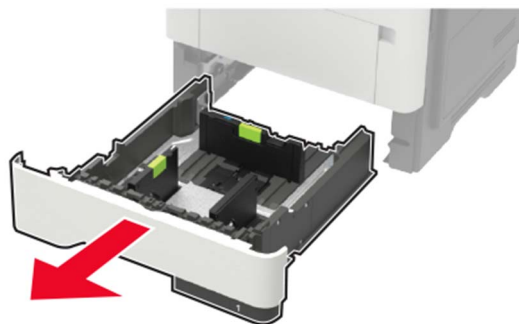



**2** Passen Sie die Papierführungen so an, dass sie dem Format des eingelegten Papiers entsprechen.

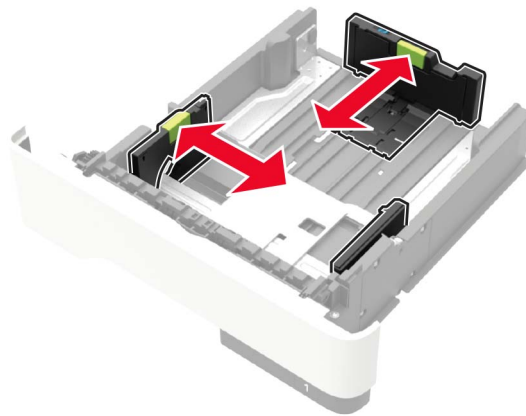

**3** Biegen Sie das Papier vor dem Einlegen in beide Richtungen, fächern Sie es auf, und gleichen Sie die Kanten an.

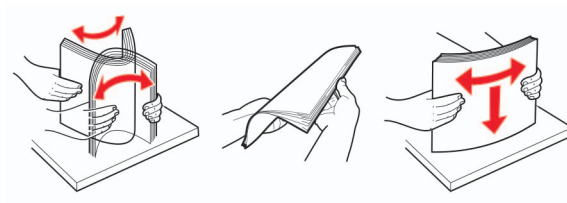

**4** Legen Sie den Papierstapel mit der zu bedruckenden Seite nach oben ein, und stellen Sie anschließend sicher, dass die seitlichen Führungen eng am Papier anliegen.

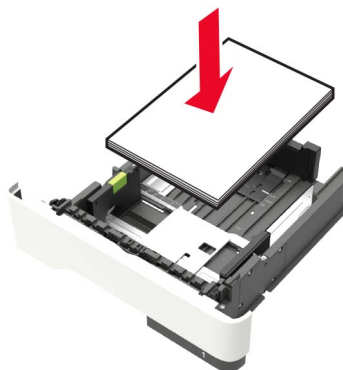

#### Hinweise:

- Legen Sie Briefbögen beim einseitigen Drucken mit der Druckseite nach unten so ein, dass die obere Blattkante zur Vorderseite des Fachs weist.
- Legen Sie Briefbögen beim beidseitigen Drucken mit der Druckseite nach oben so ein, dass die untere Blattkante zur Vorderseite des Fachs weist.
- Schieben Sie das Papier nicht in das Fach.

- Um Papierstau zu vermeiden, stellen Sie sicher, dass die Stapelhöhe die Markierung für die maximale Füllhöhe nicht überschreitet.

**5** Schieben Sie das Fach in den Drucker.

Stellen Sie gegebenenfalls Papierformat und -sorte auf dem Druckerbedienfeld entsprechend dem eingelegten Papier ein.

## Einlegen von Druckmedien in die Universalzuführung

**1** Öffnen Sie die Universalzuführung.

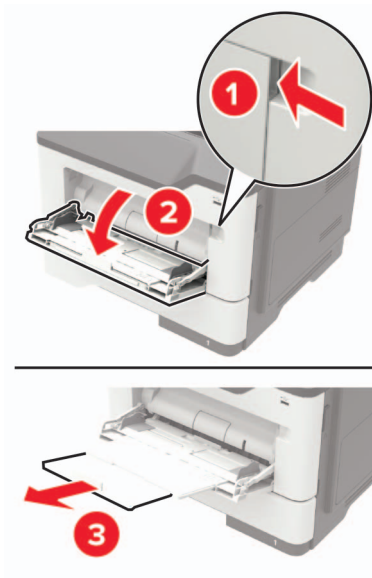

**2** Passen Sie die Führung so an, dass sie dem Format des eingelegten Papiers entspricht.

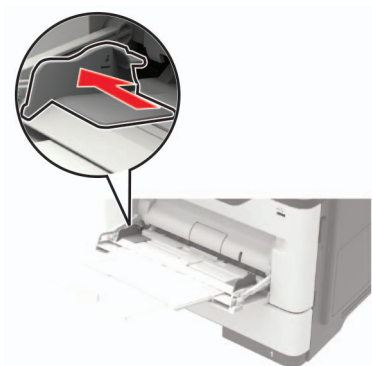

**3** Biegen Sie das Papier vor dem Einlegen in beide Richtungen, fächern Sie es auf, und gleichen Sie die Kanten an.

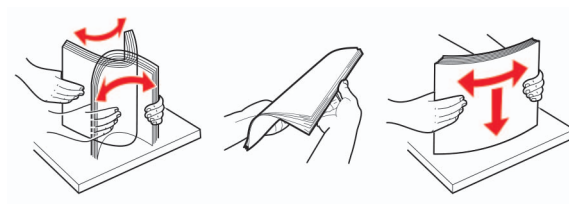

**4** Legen Sie Papier mit der Druckseite nach oben ein.

**Hinweise:**

- Legen Sie Briefbögen beim einseitigen Drucken mit der Druckseite nach oben so ein, dass die obere Blattkante zur Vorderseite des Fachs weist.
- Legen Sie Briefbögen beim beidseitigen Drucken mit der Druckseite nach unten so ein, dass die untere Blattkante zur Vorderseite des Fachs weist.
- Legen Sie Briefumschläge mit der Umschlagklappe nach unten so ein, dass die Umschlagklappe zur linken Seite weist.
- Legen Sie europäische Briefumschläge mit der Umschlagklappe nach unten so ein, dass die Umschlagklappe nach vorn weist.

**Warnung—Mögliche Schäden:** Es dürfen keine Umschläge mit Briefmarken, Metallklammern, Haken, Fenstern, Fütterung oder selbstklebenden Klebeflächen verwendet werden.

**5** Stellen Sie am Bedienfeld Papierformat und Papiersorte entsprechend dem eingelegten Papier ein.

## Verbinden von Fächern

**1** Öffnen Sie einen Webbrowser, und geben Sie die IP-Adresse des Druckers in das Adressfeld ein.

**Hinweise:**

- Zeigen Sie die IP-Adresse des Druckers auf dem Startbildschirm des Druckers an. Die IP-Adresse wird in vier Zahlengruppen angezeigt, die durch Punkte voneinander abgetrennt sind. Zum Beispiel: 123.123.123.123.
- Wenn Sie einen Proxyserver verwenden, deaktivieren Sie ihn vorübergehend, um die Webseite ordnungsgemäß zu laden.

**2** Klicken Sie auf **Einstellungen > Papier > Fachkonfiguration**

**3** Legen Sie bei den Fächern, die Sie verbinden, das gleiche Papierformat und die gleiche Papiersorte fest.

**4** Speichern Sie die Einstellungen.

**5** Klicken Sie auf **Einstellungen > Gerät > Wartung > Konfigurationsmenü > Fachkonfiguration**.

**6** Stellen Sie die Funktion zum Verbinden von Fächern auf **Auto**.

**7** Speichern Sie die Einstellungen.

Stellen Sie zum Lösen der Fachverbindung sicher, dass keine Fächer die gleichen Einstellungen für Papierformat oder Papiersorte haben.

**Warnung—Mögliche Schäden:** Die Temperatur der Fixierstation variiert je nach angegebener Papiersorte. Vergleichen Sie zur Vermeidung von Druckproblemen, ob die Einstellung für die Papiersorte im Drucker dem im Fach eingelegten Papier entspricht.

# Papierstütze

## Unterstützte Papierformate

Papierformat	Fach	Universalzuführung	Beidseitiger Druck	ADZ	Scannerglas
<b>A4</b> 210 x 297 mm (8,3 x 11,7 Zoll)	✓	✓	✓	✓	✓
<b>A5</b> 210 x 148 mm (5,8 x 8,3 Zoll)	✓	✓	x	✓	✓
<b>A5 LEF*</b> 148 x 210 mm (5,8 x 8,3 Zoll)	✓	✓	x	✓	✓
<b>A6*</b> 105 x 148 mm (4,1 x 5,8 Zoll)	✓	✓	x	✓	✓
<b>JIS B5</b> 182 x 257 mm (7,2 x 10,1 Zoll)	✓	✓	x	✓	✓
<b>Oficio (Mexiko)</b> 216 x 340 mm (8,5 x 13,4 Zoll)	✓	✓	✓	✓	✓
<b>Hagaki</b> 100 x 148 mm (3,9 x 5,8 Zoll)	x	✓	x	x	✓
<b>Visitenkarte</b> 50,8 x 88,9 mm (2 x 3,5 Zoll)	x	x	x	x	✓
<b>Statement</b> 140 x 216 mm (5,5 x 8,5 Zoll)	✓	✓	x	✓	✓
<b>Executive</b> 184 x 267 mm (7,3 x 10,5 Zoll)	✓	✓	x	✓	✓
<b>Letter</b> 216 x 279 mm (8,5 x 11 Zoll)	✓	✓	✓	✓	✓

\* Das ausgewählte Papierformat wird im Papierfach nicht unterstützt.

Papierformat	Fach	Universalzuführung	Beidseitiger Druck	ADZ	Scannerglas
<b>Legal</b> 216 x 356 mm (8,5 x 14 Zoll)	✓	✓	✓	✓	✓
<b>Folio</b> 216 x 330 mm (8,5 x 13 Zoll)	✓	✓	✓	✓	✓
<b>Universal</b> 76,2 x 127 mm bis 216 x 356 mm (3 x 5 Zoll bis 8,5 x 14 Zoll)	✓	✓	x	✓	✓
<b>7 3/4 Briefumschlag (Monarch)</b> 98 x 191 mm (3,9 x 7,5 Zoll)	x	✓	x	x	✓
<b>9 Briefumschlag</b> 98 x 225 mm (3,9 x 8,9 Zoll)	x	✓	x	x	✓
<b>10 Briefumschlag</b> 105 x 241 mm (4,1 x 9,5 Zoll)	x	✓	x	x	✓
<b>DL Briefumschlag</b> 110 x 220 mm (4,3 x 8,7 Zoll)	x	✓	x	x	✓
<b>C5 Briefumschlag</b> 162 x 229 mm (6,4 x 9 Zoll)	x	✓	x	x	✓
<b>B5 Briefumschlag</b> 176 x 250 mm (6,9 x 9,8 Zoll)	x	✓	x	x	✓
<b>Sonstiger Briefumschlag</b> 76,2 x 127 mm bis 216 x 356 mm (3 x 5 Zoll bis 8,5 x 14 Zoll)	x	✓	x	x	✓

\* Das ausgewählte Papierformat wird im Papierfach nicht unterstützt.

## Unterstützte Papiersorten

Papiersorte	Fach	Universalzuführung	Beidseitiger Druck	ADZ	Scannerglas
Normalpapier	✓	✓	✓	✓	✓
Karten	x	✓	x	x	✓
Folie	✓	✓	x	x	✓
Recyclingpapier	✓	✓	✓	✓	✓
Papieretiketten <sup>1</sup>	✓	✓	x	x	✓
Feinpost <sup>2</sup>	✓	✓	✓	✓	✓
Briefbogen	✓	✓	✓	✓	✓
Vorgedruckt	✓	✓	✓	✓	✓
Farbpapier	✓	✓	✓	✓	✓
Leichtes Papier	✓	✓	✓	✓	✓
Schweres Papier <sup>2</sup>	✓	✓	✓	✓	✓
Rau/Baumwolle	✓	✓	✓	✓	✓
Briefumschlag	x	✓	x	x	✓
Rauer Umschlag	x	✓	x	x	✓

<sup>1</sup> Der Drucker kann gelegentlich zum Bedrucken von einseitig bedruckbaren Papieretiketten verwendet werden, die für Laserdrucker entwickelt wurden. Es wird empfohlen, maximal 20 Papieretikettenbögen pro Monat zu bedrucken. Vinyl-, Apotheken- und beidseitige Etiketten werden nicht unterstützt.

<sup>2</sup> Beim beidseitigen Drucken werden Feinpostpapier und schweres Papier mit einem Gewicht bis zu 90 g/m<sup>2</sup> (24 lb) unterstützt.

## Unterstütztes Papiergewicht

	Fach	Universalzuführung	Beidseitiger Druck	ADZ
Papiergewicht	60 – 120 g/m <sup>2</sup> (16 – 32 lb)	60 – 216 g/m <sup>2</sup> (16 – 58 lb)	60 - 90 g/m <sup>2</sup> (16 – 24 lb)	52 – 120 g/m <sup>2</sup> (14 – 32 lb)

# Drucken

## Von einem Computer aus drucken

**Hinweis:** Für Etiketten, Karten und Umschläge müssen das Papierformat und die Papiersorte im Drucker vor dem Senden des Druckauftrags festgelegt werden.

- 1 Öffnen Sie im Dokument, das Sie drucken möchten, das Dialogfeld "Drucken".
- 2 Passen Sie nach Bedarf die Einstellungen an.
- 3 Drucken Sie das Dokument.

## Drucken über ein Mobilgerät

### Drucken über ein Mobilgerät mithilfe von Lexmark Mobile Print

Lexmark™ Mit Mobile Print können Sie Dokumente und Bilder direkt an ein unterstütztes Lexmark Gerät senden.

- 1 Öffnen Sie zuerst das Dokument, und senden Sie es dann an Lexmark Mobile Print oder geben Sie es an Lexmark Mobile Print frei.

**Hinweis:** Von einigen Drittanbieteranwendungen wird die Sende- oder Freigabefunktion u. U. nicht unterstützt. Weitere Informationen finden Sie in der Dokumentation zur Anwendung.

- 2 Wählen Sie einen Drucker aus.
- 3 Drucken Sie das Dokument.

### Drucken über ein Mobilgerät mithilfe von Google Cloud Print

Google Cloud Print™ ist ein mobiler Druckservice, mit dem Sie Anwendungen auf mobilen Geräten auf jedem Google Cloud Print-fähigen Drucker drucken können.

- 1 Starten Sie über den Startbildschirm Ihres Mobilgeräts eine geeignete Anwendung.
- 2 Tippen Sie auf **Drucken**, und wählen Sie einen Drucker aus.
- 3 Drucken Sie das Dokument.

### Drucken von einem Mobilgerät mit dem Mopria-Druckservice

Der Mopria®-Druckservice ist eine mobile Drucklösung für Mobilgeräte mit Android Version 4.4 oder höher. So können Sie direkt auf jedem Mopria-zertifizierten Drucker drucken.

**Hinweis:** Vergewissern Sie sich vor dem Drucken, dass der Mopria-Druckservice aktiviert ist.

- 1 Starten Sie über den Startbildschirm Ihres Mobilgeräts eine kompatible Anwendung.
- 2 Tippen Sie auf **Drucken**, und wählen Sie einen Drucker aus.
- 3 Drucken Sie das Dokument.

## Drucken über ein Mobilgerät mithilfe von AirPrint

AirPrint ist eine mobile Drucklösung, mit der Sie direkt von Apple-Geräten auf einem AirPrint-zertifizierten-Drucker drucken können.

**Hinweis:** Diese Anwendung wird nur von einigen Apple-Geräten unterstützt.

- 1 Starten Sie über den Startbildschirm Ihres Mobilgeräts eine kompatible Anwendung.
- 2 Wählen Sie das zu druckende Element aus, und tippen Sie dann auf das Freigabesymbol.
- 3 Tippen Sie auf **Drucken**, und wählen Sie den Drucker aus.
- 4 Senden Sie den Druckauftrag.

## Drucken von einem Flash-Laufwerk

Diese Funktion ist nur auf einigen Druckermodellen verfügbar.

- 1 Setzen Sie das Flash-Laufwerk ein.



### Hinweise:

- Wenn Sie ein Flash-Laufwerk anschließen und eine Fehlermeldung angezeigt wird, dann ignoriert der Drucker das Flash-Laufwerk.
  - Wenn Sie ein Flash-Laufwerk anschließen, während der Drucker andere Aufträge verarbeitet, wird die Meldung **Belegt** auf dem Display angezeigt.
- 2 Wählen Sie das zu druckende Dokument aus.  
Konfigurieren Sie gegebenenfalls die Druckeinstellungen.
  - 3 Drucken Sie das Dokument.  
Wählen Sie **USB-Laufwerk**, um ein weiteres Dokument zu drucken.



**Warnung—Mögliche Schäden:** Flash-Laufwerk oder Drucker sollten im angezeigten Bereich während eines Druck-, Lese- oder Schreibvorgangs mittels Speichermedium nicht berührt werden, um einen Datenverlust oder eine Störung zu vermeiden.



## Unterstützte Flash-Laufwerke und Dateitypen

### Flash-Laufwerke

- Lexar JumpDrive S70 (16 GB und 32 GB)
- SanDisk Cruzer (16 GB und 32 GB)
- PNY Attaché (16 GB und 32 GB)

### Hinweise:

- Der Drucker unterstützt High-Speed USB-Flash-Laufwerke mit Full-Speed-Standard.
- USB-Flash-Laufwerke müssen das FAT-Dateisystem (File Allocation Tables) unterstützen.

### Dateitypen

#### Dokumente

- PDF (Version 1.7 oder früher)
- HTML
- XPS
- Microsoft Dateiformate (.doc, .docx, .xls, .xlsx, .ppt, .pptx)

#### Bilder

- .dcx
- .gif
- JPEG oder \*.jpg
- .bmp
- .pcx

- TIFF oder \*.tif
- .png

## Konfigurieren vertraulicher Druckaufträge

1 Navigieren Sie im Bedienfeld zu:

**Einstellungen > Sicherheit > Einstellungen für den vertraulichen Druck**

Drücken Sie bei Druckermodellen ohne Touchscreen , um durch die Einstellungen zu navigieren. Bei einigen Druckermodellen greifen Sie über den Embedded Web Server auf die Einstellung zu.

2 Konfigurieren Sie die Einstellungen.

Funktion	Beschreibung
Max. ungültige PINs	Beschränken Sie die Anzahl ungültiger PIN-Eingaben. <b>Hinweis:</b> Ist der Grenzwert erreicht, werden die Druckaufträge für diesen Benutzernamen gelöscht.
Ablaufzeit für vertrauliche Aufträge	Legen Sie den Ablaufzeitraum für vertrauliches Drucken fest. <b>Hinweis:</b> Vertrauliche angehaltene Aufträge sind im Druckerspeicher, bis sie manuell freigegeben oder gelöscht werden.
Ablaufzeit für Druckwiederholung	Legen Sie den Ablaufzeitraum für Auftragswiederholung fest. <b>Hinweis:</b> Angehaltene Auftragswiederholungen sind im Druckerspeicher für erneutes Drucken gespeichert.
Ablaufzeit für zu überprüfende Aufträge	Legen Sie die Ablaufzeit so fest, dass der Drucker eine Kopie ausdruckt, bevor er die restlichen Exemplare druckt. <b>Hinweis:</b> Bestätigte Aufträge drucken eine Kopie, damit Sie diese überprüfen können, bevor die restlichen Exemplare gedruckt werden.
Ablaufzeit für reservierten Druck	Legen Sie den Ablaufzeitraum für das Speichern von Druckaufträgen im Drucker fest. <b>Hinweis:</b> Reserviert angehaltene Aufträge werden nach dem Drucken automatisch gelöscht.
Anhalten aller Aufträge erfordern	Stellen Sie ein, dass der Drucker alle Druckaufträge anhält.

## Drucken von vertraulichen und anderen angehaltenen Druckaufträgen

### Für Windows-Benutzer

- 1 Klicken Sie bei einem geöffneten Dokument auf **Datei > Drucken**.
- 2 Klicken Sie auf **Eigenschaften, Voreinstellungen, Optionen** oder **Einrichtung**.
- 3 Klicken Sie auf **Drucken und Zurückhalten**.
- 4 Wählen Sie **Drucken und Zurückhalten** aus, und weisen Sie dann einen Benutzernamen zu.

- 5 Wählen Sie den Druckauftragstyp aus (vertraulich, wiederholt, reserviert oder bestätigt).  
Wenn der Druckauftrag vertraulich ist, geben Sie eine vierstellige PIN ein.
- 6 Klicken Sie auf **OK** oder **Drucken**.
- 7 Geben Sie den Druckauftrag vom Startbildschirm des Druckers frei.
  - Wechseln Sie bei vertraulichen Druckaufträgen zu:  
**Angehaltene Aufträge** > Benutzernamen auswählen > **Vertrauliche Aufträge** > PIN eingeben > Druckauftrag auswählen > Einstellungen konfigurieren > **Drucken**
  - Wechseln Sie bei anderen Druckaufträgen zu:  
**Angehaltene Aufträge** > Benutzernamen auswählen > Druckauftrag auswählen > Einstellungen konfigurieren > **Drucken**

## Für Macintosh-Benutzer

- 1 Wählen Sie bei geöffnetem Dokument **Datei** > **Drucken** aus.  
Klicken Sie bei Bedarf auf das Dreieck, um weitere Optionen einzublenden.
- 2 Wählen Sie im Dialogfeld mit den Druckoptionen oder im Menü "Kopien & Seiten" die Option **Auftrags-Routing**.
- 3 Wählen Sie den Druckauftragstyp aus (vertraulich, wiederholt, reserviert oder bestätigt).  
Wenn der Druckauftrag vertraulich ist, weisen Sie einen Benutzernamen und eine vierstellige PIN zu.
- 4 Klicken Sie auf **OK** oder **Drucken**.
- 5 Geben Sie den Druckauftrag vom Startbildschirm des Druckers frei.
  - Wechseln Sie bei vertraulichen Druckaufträgen zu:  
**Angehaltene Aufträge** > Benutzernamen auswählen > **Vertrauliche Aufträge** > PIN eingeben > Druckauftrag auswählen > Einstellungen konfigurieren > **Drucken**
  - Wechseln Sie bei anderen Druckaufträgen zu:  
**Angehaltene Aufträge** > Benutzernamen auswählen > Druckauftrag auswählen > Einstellungen konfigurieren > **Drucken**

## Drucken Sie aus einem Cloud Connector-Profil heraus

- 1 Berühren Sie auf dem Startbildschirm **Cloud Connector**.
- 2 Wählen Sie einen Cloud-Dienstanbieter aus, und wählen Sie dann ein Profil aus.  
**Hinweis:** Weitere Informationen zum Erstellen eines Cloud Connector-Profiles finden Sie unter ["Erstellen eines Cloud Connector-Profiles" auf Seite 22](#).
- 3 Wählen Sie eine Datei aus.  
**Hinweis:** Sie können eine nicht unterstützte Datei auswählen.
- 4 Ändern Sie ggf. die Einstellungen.
- 5 Tippen Sie auf **Drucken**.

## Drucken von Schriftartmusterlisten

- 1 Berühren Sie auf dem Startbildschirm die Option **Einstellungen > Berichte > Drucken > Schriftarten drucken**.
- 2 Drücken Sie **PCL-Schriften** oder **PostScript-Schriften**.

## Drucken von Verzeichnislisten

Berühren Sie auf dem Startbildschirm die Option **Einstellungen > Berichte > Drucken > Verzeichnis drucken**.

## Abbrechen eines Druckauftrags

### Über die Druckerbedienerkonsole

- 1 Berühren Sie im Startbildschirm die Option **Auftragswarteschlange**.  
**Hinweis:** Sie können diese Einstellung auch aufrufen, indem Sie auf den oberen Bereich des Startbildschirm tippen.
- 2 Wählen Sie den abzubrechenden Auftrag aus.

### Computer

- 1 Führen Sie je nach Betriebssystem einen der folgenden Schritte aus:
  - Öffnen Sie den Ordner "Drucker", und wählen Sie dann Ihren Drucker aus.
  - Navigieren Sie über die Systemeinstellungen im Apple-Menü zu Ihrem Drucker.
- 2 Wählen Sie den abzubrechenden Auftrag aus.

# Kopieren

## Erstellen von Kopien

1 Legen Sie ein Originaldokument in das ADZ-Fach oder auf das Scannerglas.

**Hinweis:** Um zu vermeiden, dass ein Bild beschnitten wird, muss das Papierformat des Originaldokuments und des Ausdrucks identisch sein.

2 Tippen Sie auf dem Startbildschirm auf die Option **Kopieren**, und geben Sie dann die Anzahl der Kopien an.

Passen Sie ggf. die Kopiereinstellungen an.

3 Kopieren Sie das Dokument.

**Hinweis:** Um eine Schnellkopie zu erstellen, drücken Sie im Bedienfeld die Taste .

## Kopieren von Fotos

1 Legen Sie ein Foto auf das Scannerglas.

2 Wechseln Sie auf dem Startbildschirm zu:

**Kopieren > Inhalt > Inhaltstyp > Foto**

3 Wählen Sie im Menü "Inhaltsquelle" eine Einstellung aus, die am besten dem Originalfoto entspricht.

4 Kopieren Sie das Foto.

## Kopieren auf Briefbögen

1 Legen Sie ein Originaldokument in das ADZ-Fach oder auf das Scannerglas.

2 Tippen Sie auf dem Startbildschirm auf die Option **Kopieren > Kopieren von >**, und wählen Sie das Format des Originaldokuments aus.

3 Tippen Sie auf **Kopieren auf**, und wählen Sie anschließend die Papierquelle mit dem Briefbogen.

Nach dem Einlegen des Briefbogens in die Universalzuführung wechseln Sie zu:

**Kopieren nach > Universalzuführung > Papierformat auswählen > Briefbögen**

4 Kopieren Sie das Dokument.

## Beidseitiges Kopieren

1 Legen Sie ein Originaldokument in das ADZ-Fach oder auf das Scannerglas.

2 Navigieren Sie im Bedienfeld zu:

**Kopieren > Einstellungen > Papiereinstellungen**

Drücken Sie bei Druckermodellen ohne Touchscreen , um durch die Einstellungen zu navigieren.

- 3 Passen Sie die Einstellungen an.
- 4 Kopieren Sie das Dokument.

## Verkleinern bzw. Vergrößern von Kopien

- 1 Legen Sie ein Originaldokument in das ADZ-Fach oder auf das Scannerglas.
- 2 Wechseln Sie auf dem Startbildschirm zu:  
**Kopieren > Skalieren** > Eingeben des gewünschten Wertes

**Hinweis:** Wenn die Größe des Originaldokuments oder der Ausgabe nach Einstellung von "Skalieren" geändert wird, wird der Wert für "Skalieren" auf "Auto" zurückgesetzt.

- 3 Kopieren Sie das Dokument.

## Sortieren von Kopien

- 1 Legen Sie ein Originaldokument in das ADZ-Fach oder auf das Scannerglas.
- 2 Tippen Sie auf dem Startbildschirm auf die Option **Kopieren**, und stellen Sie anschließend "Sortieren" auf **Ein**.
- 3 Kopieren Sie das Dokument.

## Einfügen von Trennseiten zwischen Kopien

- 1 Legen Sie ein Originaldokument in das ADZ-Fach oder auf das Scannerglas.
- 2 Tippen Sie auf dem Startbildschirm auf die Option **Kopieren > Trennseiten**.
- 3 Passen Sie die Einstellungen an.
- 4 Senden Sie den Kopierauftrag.

## Kopieren von mehreren Seiten auf ein einzelnes Blatt

- 1 Legen Sie ein Originaldokument in das ADZ-Fach oder auf das Scannerglas.
- 2 Drücken Sie auf dem Startbildschirm **Kopieren > Seiten pro Seite**.
- 3 Passen Sie die Einstellungen an.
- 4 Kopieren Sie das Dokument.

## Erstellen eines Kopierkurzbefehls

**Hinweis:** Zur Erstellung eines Kurzbefehls benötigen Sie möglicherweise Administratorrechte.

- 1 Öffnen Sie einen Webbrowser, und geben Sie die IP-Adresse des Druckers in das Adressfeld ein.

**Hinweise:**

- Zeigen Sie die IP-Adresse des Druckers auf dem Startbildschirm an. Die IP-Adresse wird in vier Zahlengruppen angezeigt, die durch Punkte voneinander abgetrennt sind. Zum Beispiel: 123.123.123.123.
- Wenn Sie einen Proxyserver verwenden, deaktivieren Sie ihn vorübergehend, um die Webseite ordnungsgemäß zu laden.

**2** Klicken Sie auf **Kurzbefehle > Kurzbefehl hinzufügen**.

**3** Wählen Sie aus dem Menü "Kurzbefehltyp" **Kopie** aus, und konfigurieren Sie dann die Einstellungen.

**4** Wenden Sie die Änderungen an.

# E-Mails

## Einrichten der E-Mail-Funktion

- 1 Berühren Sie auf dem Startbildschirm die Option **Einstellungen > Gerät > Voreinstellungen > Startsetup ausführen**.
- 2 Schalten Sie den Drucker aus, warten Sie etwa 10 Sekunden, und schalten Sie ihn wieder ein.
- 3 Wählen Sie im Bildschirm "Bevor Sie anfangen" die Option **Einstellungen ändern und mit dem Assistenten fortfahren**.
- 4 Geben Sie im Bildschirm "Fax/E-Mail-Server einrichten" die benötigten Informationen ein.
- 5 Schließen die Einrichtung ab.

## Konfigurieren der E-Mail-Einstellungen

- 1 Öffnen Sie einen Webbrowser, und geben Sie die IP-Adresse des Druckers in das Adressfeld ein.

### Hinweise:

- Zeigen Sie die IP-Adresse des Druckers auf dem Startbildschirm des Druckers an. Die IP-Adresse wird in vier Zahlengruppen angezeigt, die durch Punkte voneinander abgetrennt sind. Zum Beispiel: 123.123.123.123.
- Wenn Sie einen Proxyserver verwenden, deaktivieren Sie ihn vorübergehend, um die Webseite ordnungsgemäß zu laden.

- 2 Klicken Sie auf **Einstellungen > E-Mail**.
- 3 Geben Sie die erforderlichen Informationen ein.
- 4 Wenden Sie die Änderungen an.

## Senden einer E-Mail

### Verwenden des Bedienfelds

- 1 Legen Sie ein Originaldokument in das ADZ-Fach oder auf das Scannerglas.
- 2 Tippen Sie auf dem Startbildschirm auf die Option **E-Mail**, und geben Sie anschließend die erforderlichen Informationen ein.

**Hinweis:** Sie können den Empfänger auch über das Adressbuch oder die Kurzwahlnummer eingeben.

- 3 Falls erforderlich, konfigurieren Sie die Einstellungen für den Ausgabedatentyp.
- 4 Senden Sie die E-Mail.



## Verwenden der Kurzwahlnummer

- 1 Drücken Sie auf dem Bedienfeld des Druckers auf #, und geben Sie dann die Kurzwahlnummer über die Tastatur ein.
- 2 Senden Sie die E-Mail.

## Erstellen einer E-Mail-Verknüpfung

**Hinweis:** Zur Erstellung eines Kurzbefehls benötigen Sie möglicherweise Administratorrechte.

- 1 Öffnen Sie einen Webbrowser, und geben Sie die IP-Adresse des Druckers in das Adressfeld ein.

**Hinweise:**

- Zeigen Sie die IP-Adresse des Druckers auf dem Startbildschirm an. Die IP-Adresse wird in vier Zahlengruppen angezeigt, die durch Punkte voneinander abgetrennt sind. Zum Beispiel: 123.123.123.123.
- Wenn Sie einen Proxyserver verwenden, deaktivieren Sie ihn vorübergehend, um die Webseite ordnungsgemäß zu laden.

- 2 Klicken Sie auf **Kurzbefehle** > **Kurzbefehl hinzufügen**.
- 3 Wählen Sie aus dem Menü "Kurzbefehltyp" **E-Mail** aus, und konfigurieren Sie dann die Einstellungen.
- 4 Wenden Sie die Änderungen an.

# Faxen

## Einrichten der Faxfunktion des Druckers

### Hinweise:

- Die folgenden Verbindungsmethoden treffen nur für ausgewählte Länder oder Regionen zu.
- Deaktivieren Sie bei der Ersteinrichtung des Druckers die Faxfunktion und alle Funktionen, die Sie erst später einrichten möchten. Berühren Sie dann **Fortfahren**.
- Wenn die Faxfunktion aktiviert und nicht vollständig eingerichtet ist, blinkt die Kontrollleuchte unter Umständen rot.

**Warnung—Mögliche Schäden:** Berühren Sie weder die Kabel noch den Drucker im abgebildeten Bereich, während ein Fax gesendet oder empfangen wird.



### Einrichten der Faxfunktion

- 1 Berühren Sie auf dem Startbildschirm die Option **Einstellungen > Gerät > Voreinstellungen > Startsetup ausführen**.
- 2 Schalten Sie den Drucker aus, warten Sie etwa 10 Sekunden, und schalten Sie ihn wieder ein.
- 3 Wählen Sie im Bildschirm "Bevor Sie anfangen" die Option **Einstellungen ändern und mit dem Assistenten fortfahren**.
- 4 Geben Sie im Bildschirm "Fax/E-Mail-Server einrichten" die benötigten Informationen ein.
- 5 Schließen die Einrichtung ab.

## Einrichten der Faxfunktion über eine Standardtelefonleitung

- ⚠ VORSICHT – STROMSCHLAGGEFAHR:** Um das Risiko eines elektrischen Schlags zu vermeiden, sollten Sie dieses Produkt während eines Gewitters nicht einrichten, nicht an andere elektronische Geräte anschließen und keine Kabelverbindungen z. B. mit dem Netzkabel, dem Faxgerät oder dem Telefon herstellen.
- ⚠ VORSICHT – STROMSCHLAGGEFAHR:** Um das Risiko eines elektrischen Schlags zu vermeiden, verwenden Sie die Faxfunktion nicht während eines Gewitters.
- ⚠ VORSICHT – MÖGLICHE VERLETZUNGSGEFAHR:** Verwenden Sie zur Verringerung von Brandgefahr ausschließlich ein 26-AWG-Telekommunikationskabel (RJ-11) oder höher, wenn Sie dieses Produkt mit dem öffentlichen Telefonnetz verbinden. Benutzer in Australien müssen ein Kabel verwenden, das von der australischen Behörde für Kommunikation und Medien (Australian Communications and Media Authority) zugelassen ist.

### Einrichtung 1: Der Drucker ist an eine eigene Faxleitung angeschlossen

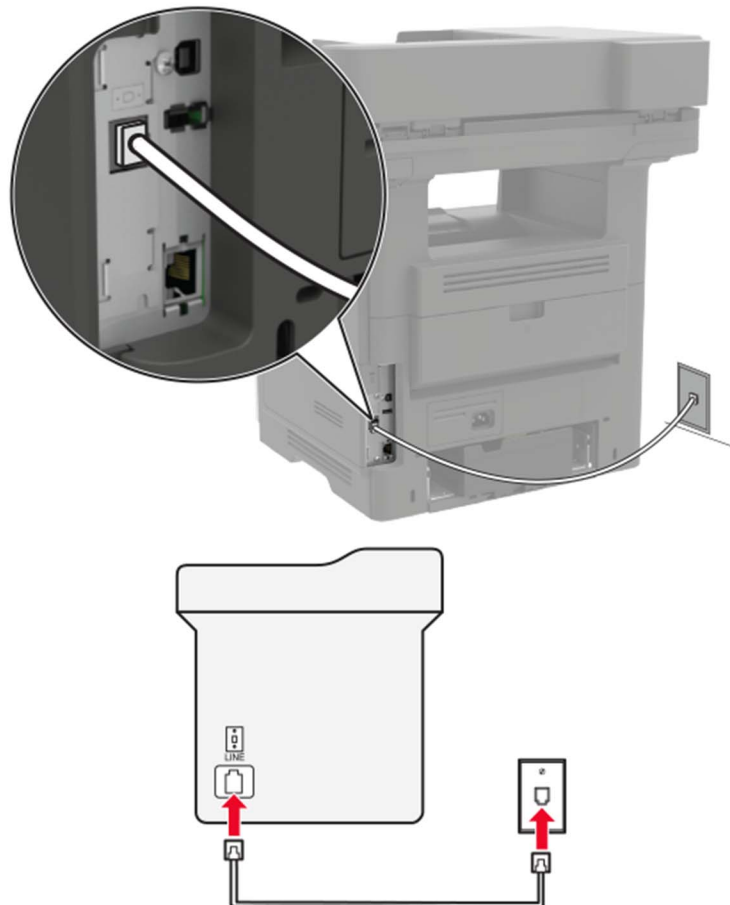

- 1 Verbinden Sie ein Ende des Telefonkabels mit dem Line-Anschluss des Druckers.
- 2 Schließen Sie das andere Ende des Kabels an einer aktiven analogen Telefonanschlussdose an.

**Hinweise:**

- Sie können Drucker für den automatischen (automatische Antwort ein) oder manuellen (automatische Antwort aus) Faxempfang einrichten.
- Wenn Sie Faxnachrichten automatisch empfangen möchten, richten Sie den Drucker so ein, dass er Anrufe nach einer bestimmten Anzahl von Rufzeichen entgegennimmt.

**Einrichtung 2: Der Drucker verwendet die Leitung zusammen mit dem Anrufbeantworter**

**Hinweis:** Wenn Sie unterschiedliche Rufzeichen verwenden, stellen Sie sicher, dass Sie das richtige Rufzeichenmuster für den Drucker einstellen. Andernfalls nimmt der Drucker keine Faxnachrichten entgegen, auch nicht, wenn Sie ihn für den automatischen Faxempfang eingerichtet haben.

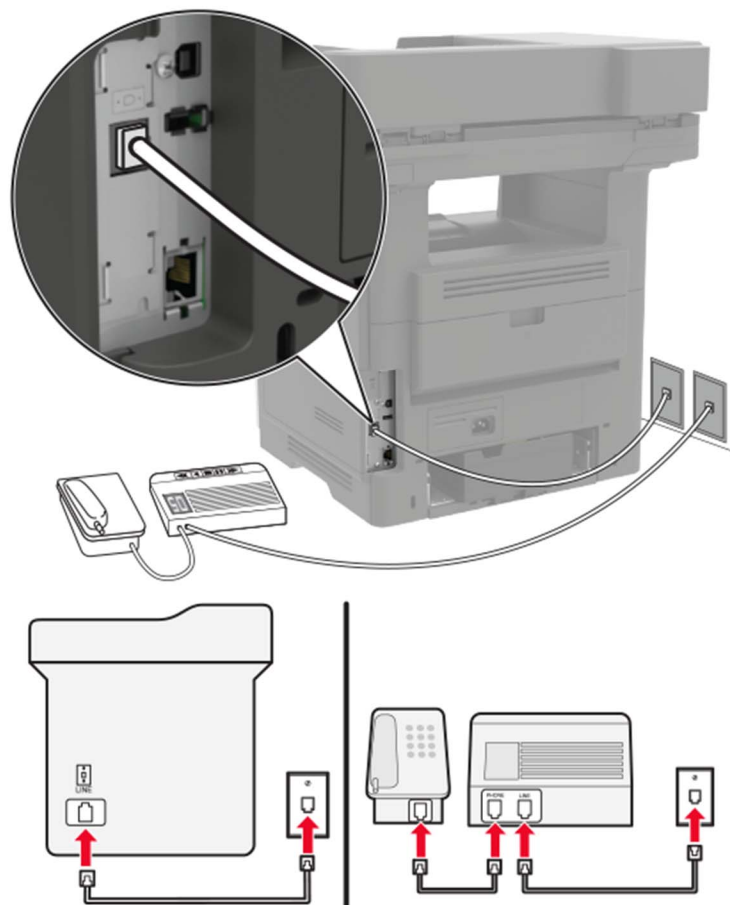
**An unterschiedliche Telefonbuchsen angeschlossen**

- 1 Verbinden Sie ein Ende des Telefonkabels mit dem Line-Anschluss des Druckers.
- 2 Schließen Sie das andere Ende des Kabels an einer aktiven analogen Telefonanschlusdose an.

**Hinweise:**

- Wenn Ihrer Leitung nur eine Telefonnummer zugewiesen ist, richten Sie den Drucker für den automatischen Faxempfang ein.

- Stellen Sie den Drucker so ein, dass er Anrufe zwei Rufzeichen nach dem Anrufbeantworter entgegennimmt. Wenn der Anrufbeantworter Anrufe nach vier Rufzeichen entgegennimmt, legen Sie auf dem Drucker für die Anzahl der Rufzeichen bis zur Annahme den Wert "6" fest.

## Einrichten der Faxfunktion in Ländern oder Regionen mit anderen Telefonbuchsen und Steckern

**⚠ VORSICHT – STROMSCHLAGGEFAHR:** Um das Risiko eines elektrischen Schlags zu vermeiden, sollten Sie dieses Produkt während eines Gewitters nicht einrichten, nicht an andere elektronische Geräte anschließen und keine Kabelverbindungen z. B. mit dem Netzkabel, dem Faxgerät oder dem Telefon herstellen.

**⚠ VORSICHT – STROMSCHLAGGEFAHR:** Um das Risiko eines elektrischen Schlags zu vermeiden, verwenden Sie die Faxfunktion nicht während eines Gewitters.

**⚠ VORSICHT – MÖGLICHE VERLETZUNGSGEFAHR** Verwenden Sie zur Verringerung von Brandgefahr ausschließlich ein 26-AWG-Telekommunikationskabel (RJ-11) oder höher, wenn Sie dieses Produkt mit dem öffentlichen Telefonnetz verbinden. Benutzer in Australien müssen ein Kabel verwenden, das von der australischen Behörde für Kommunikation und Medien (Australian Communications and Media Authority) zugelassen ist.

Standardmäßig wird in den meisten Ländern oder Regionen die Telefonbuchse RJ11 verwendet. Wenn die Telefonbuchsen oder die Geräte in Ihrem Telefonsystem mit dieser Verbindungsart nicht kompatibel sind, verwenden Sie einen Telefonadapter. Ein Adapter für Ihr Land oder Ihre Region ist möglicherweise nicht im Lieferumfang Druckers enthalten und muss separat erworben werden.

Möglicherweise ist ein Adapterstecker an den Telefonanschluss des Druckers angeschlossen. Entfernen Sie den Adapterstecker nicht vom Telefonanschluss des Druckers, wenn Sie ein kaskadiertes oder serielles Telefonsystem verwenden.

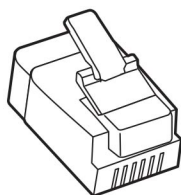

Teilebezeichnung	Teilenummer
Lexmark Adapterstecker	40X8519

## Anschließen des Druckers an eine Telefonbuchse, die nicht dem RJ11-Standard entspricht

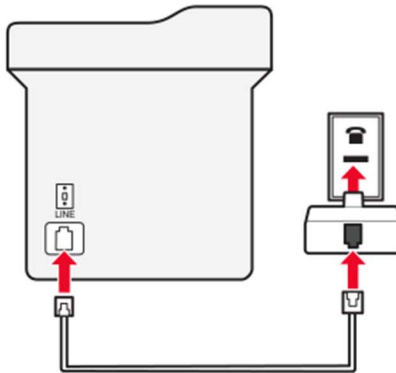
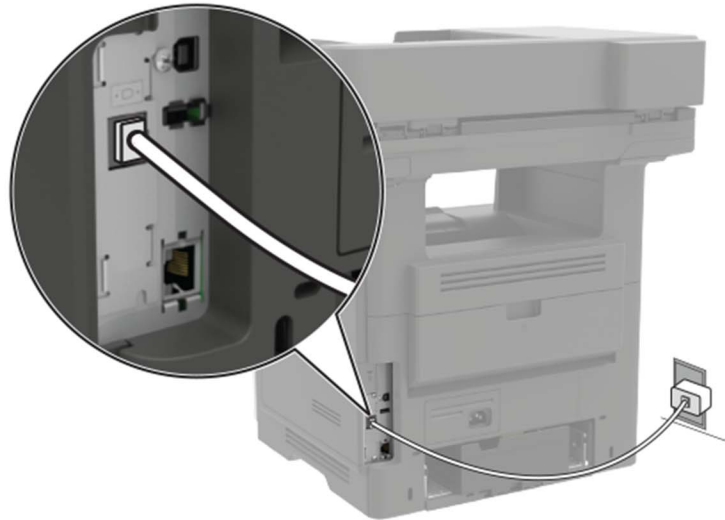

- 1** Verbinden Sie ein Ende des Telefonkabels mit dem Line-Anschluss des Druckers.
- 2** Schließen Sie das andere Ende des Kabels an den RJ11-Adapter an, und schließen Sie den Adapter an die Telefonbuchse an.
- 3** Wenn Sie ein anderes Gerät mit einem RJ11-Anschluss an dieselbe Telefonbuchse anschließen, verbinden Sie es direkt mit dem Telefonadapter.

## Anschließen des Druckers an eine Telefonbuchse in Deutschland

Deutsche Telefonbuchsen verfügen über zwei Anschlussstypen. N-Anschlüsse eignen sich für Faxgeräte, Modems und Anrufbeantworter. Der F-Anschluss ist für Telefone ausgelegt. Schließen Sie den Drucker an einen beliebigen N-Anschluss an.

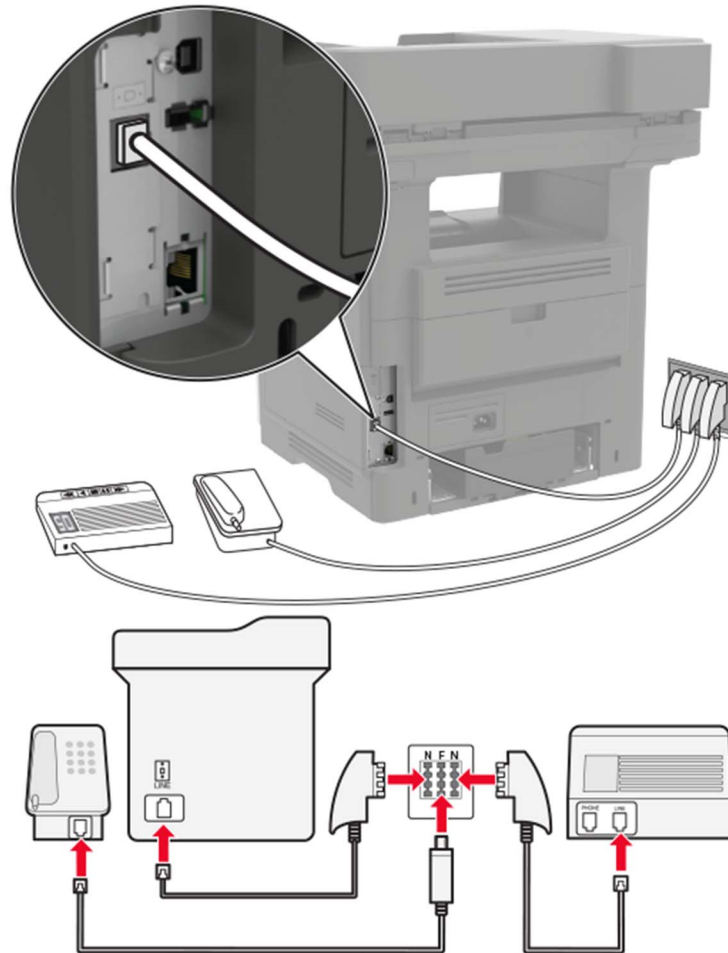

- 1 Verbinden Sie ein Ende des Telefonkabels mit dem Line-Anschluss des Druckers.
- 2 Schließen Sie das andere Ende des Kabels an den RJ11-Adapter und den Adapter an den N-Anschluss an.
- 3 Wenn Sie ein Telefon und einen Anrufbeantworter an dieselbe Telefonbuchse anschließen möchten, schließen Sie die Geräte wie dargestellt an.

## Nutzen unterschiedlicher Rufsignale

Mit unterschiedlichen Rufsignalen können Sie einer Telefonleitung mehrere Telefonnummern zuweisen. Jeder Telefonnummer wird ein anderes Rufzeichenmuster zugewiesen.

- 1 Drücken Sie im Startbildschirm die Option **Einstellungen > Fax > Analoge Fax-Konfiguration > Fax-Empfangseinstellungen > Admin-Steuerung > Antworten auf**.
- 2 Wählen Sie das Rufzeichenmuster aus.

- 3 Wenden Sie die Änderungen an.

## Einstellen des Datums und der Uhrzeit auf dem Fax

- 1 Berühren Sie auf dem Startbildschirm die Option **Einstellungen > Gerät > Voreinstellungen > Uhrzeit und Datum > Konfigurieren**.
- 2 Konfigurieren Sie die Einstellungen.

## Sommerzeit konfigurieren

- 1 Berühren Sie auf dem Startbildschirm die Option **Einstellungen > Gerät > Voreinstellungen > Uhrzeit und Datum > Konfigurieren**.
- 2 Wählen Sie im Menü "Zeitzonen" **Benutzerdefiniert** aus.
- 3 Konfigurieren Sie die Einstellungen.

## Versenden eines Faxes

### Verwenden des Bedienfelds

- 1 Legen Sie das Originaldokument in die automatische Dokumentzuführung (ADZ) oder auf das Scannerglas.
- 2 Tippen Sie auf dem Startbildschirm auf die Option **Faxen**, und geben Sie anschließend die erforderlichen Informationen ein.
- 3 Konfigurieren Sie falls erforderlich weitere Faxeneinstellungen.
- 4 Senden Sie den Faxauftrag.

### Verwenden des Computers

**Hinweis:** Stellen Sie sicher, dass der Universalfaxtreiber installiert ist.

#### Für Windows-Benutzer

- 1 Klicken Sie bei einem geöffneten Dokument auf **Datei > Drucken**.
- 2 Wählen Sie den Drucker, und klicken Sie dann auf **Eigenschaften, Voreinstellungen, Optionen** oder **Einrichtung**.
- 3 Klicken Sie auf **Faxen > Fax aktivieren**, und geben Sie die Nummer des Empfängers ein.
- 4 Konfigurieren Sie falls erforderlich weitere Faxeneinstellungen.
- 5 Senden Sie den Faxauftrag.

#### Für Macintosh-Benutzer

- 1 Wählen Sie bei geöffnetem Dokument **Datei > Drucken** aus.
- 2 Wählen Sie den Drucker aus, und geben Sie die Nummer des Empfängers ein.



- 3 Konfigurieren Sie falls erforderlich weitere FaxEinstellungen.
- 4 Senden Sie den Faxauftrag.

## Planen eines Faxes

- 1 Legen Sie das Originaldokument in die automatische Dokumentzuführung (ADZ) oder auf das Scannerglas.
- 2 Wechseln Sie auf dem Startbildschirm zu:  
**Fax** > Faxnummer eingeben > **Sendezeit**
- 3 Konfigurieren Sie das Datum und die Uhrzeit, um das Fax zu versenden.
- 4 Konfigurieren Sie falls erforderlich weitere FaxEinstellungen.
- 5 Senden Sie den Faxauftrag.

## Erstellen eines Fax-Kurzbefehls

**Hinweis:** Zur Erstellung eines Kurzbefehls benötigen Sie möglicherweise Administratorrechte.

- 1 Öffnen Sie einen Webbrowser, und geben Sie die IP-Adresse des Druckers in das Adressfeld ein.

**Hinweise:**

- Zeigen Sie die IP-Adresse des Druckers auf dem Startbildschirm an. Die IP-Adresse wird in vier Zahlengruppen angezeigt, die durch Punkte voneinander abgetrennt sind. Zum Beispiel: 123.123.123.123.
- Wenn Sie einen Proxyserver verwenden, deaktivieren Sie ihn vorübergehend, um die Webseite ordnungsgemäß zu laden.

- 2 Klicken Sie auf **Kurzbefehle** > **Kurzbefehl hinzufügen**.
- 3 Wählen Sie aus dem Menü "Kurzbefehlstyp" **Fax** aus, und konfigurieren Sie dann die Einstellungen.
- 4 Wenden Sie die Änderungen an.

## Ändern der Fax-Auflösung

- 1 Legen Sie ein Originaldokument in das ADZ-Fach oder auf das Scannerglas.
- 2 Tippen Sie auf dem Startbildschirm auf die Option **Faxen**, und geben Sie anschließend die erforderlichen Informationen ein.
- 3 Passen Sie die Einstellung "Auflösung" an.
- 4 Senden Sie den Faxauftrag.

## Anpassen des Tonerauftrags

- 1 Legen Sie ein Originaldokument in das ADZ-Fach oder auf das Scannerglas.
- 2 Tippen Sie auf dem Startbildschirm auf die Option **Faxen**, und geben Sie anschließend die erforderlichen Informationen ein.

- 3 Passen Sie die Einstellung "Tonerauftrag" an.
- 4 Senden Sie den Fauxauftrag.

## Anzeigen eines Faxprotokolls

- 1 Öffnen Sie einen Webbrowser, und geben Sie die IP-Adresse des Druckers in das Adressfeld ein.

### Hinweise:

- Zeigen Sie die IP-Adresse des Druckers auf dem Startbildschirm des Druckers an. Die IP-Adresse wird in vier Zahlengruppen angezeigt, die durch Punkte voneinander abgetrennt sind. Zum Beispiel: 123.123.123.123.
- Wenn Sie einen Proxyserver verwenden, deaktivieren Sie ihn vorübergehend, um die Webseite ordnungsgemäß zu laden.

- 2 Klicken Sie auf **Einstellungen > Berichte > Fax**.
- 3 Klicken Sie auf **Fauxauftragprotokoll** oder **Faxruf-Protokoll**.

## Blockieren unerwünschter Faxe

- 1 Drücken Sie im Startbildschirm die Option **Einstellungen > Fax > Analoge Fax-Konfiguration > Fax-Empfangseinstellungen > Admin-Steuerung > Spam-Faxe blockieren**.
- 2 Wenden Sie die Änderungen an.

## Faxe anhalten

- 1 Drücken Sie im Startbildschirm die Option **Einstellungen > Fax > Analoge Fax-Konfiguration > Fax-Empfangseinstellungen > Faxe zurückhalten**.
- 2 Wählen Sie einen Modus aus.

## Faxweiterleitung

- 1 Drücken Sie im Startbildschirm die Option **Einstellungen > Fax > Analoge Fax-Konfiguration > Fax-Empfangseinstellungen > Admin-Steuerung**.
- 2 Konfigurieren Sie die Verknüpfungen für "Faxweiterleitung", "Weiterleiten an" und "Weiterleiten an Kurzwahl-Einstellungen".
- 3 Wenden Sie die Änderungen an.

# Scannen

## Scannen an FTP-Server

- 1 Legen Sie das Originaldokument in die automatische Dokumentzuführung (ADZ) oder auf das Scannerglas.
- 2 Tippen Sie auf dem Startbildschirm auf die Option **FTP**, und geben Sie anschließend die erforderlichen Informationen ein.
- 3 Konfigurieren Sie, falls erforderlich, weitere FTP-Einstellungen.
- 4 Senden Sie den FTP-Auftrag.

## FTP-Kurzbefehl erstellen

**Hinweis:** Zur Erstellung eines Kurzbefehls benötigen Sie möglicherweise Administratorrechte.

- 1 Öffnen Sie einen Webbrowser, und geben Sie die IP-Adresse des Druckers in das Adressfeld ein.

**Hinweise:**

- Zeigen Sie die IP-Adresse des Druckers auf dem Startbildschirm des Druckers an. Die IP-Adresse wird in vier Zahlengruppen angezeigt, die durch Punkte voneinander abgetrennt sind. Zum Beispiel: 123.123.123.123.
- Wenn Sie einen Proxyserver verwenden, deaktivieren Sie ihn vorübergehend, um die Webseite ordnungsgemäß zu laden.

- 2 Klicken Sie auf **Kurzbefehle** > **Kurzbefehl hinzufügen**.
- 3 Wählen Sie aus dem Menü "Kurzbefehltyp" **FTP** aus, und konfigurieren Sie dann die Einstellungen.
- 4 Wenden Sie die Änderungen an.

## Scannen an ein Flash-Laufwerk

- 1 Legen Sie ein Originaldokument in das ADZ-Fach oder auf das Scannerglas.
- 2 Setzen Sie das Flash-Laufwerk ein.



- 3 Berühren Sie **Auf USB scannen** und passen Sie die Einstellungen gegebenenfalls an.

**Hinweis:** Drücken Sie auf **USB-Laufwerk** auf dem Startbildschirm, wenn der Bildschirm für das USB-Laufwerk nicht angezeigt wird.

- 4 Scannen Sie das Dokument.

**Warnung—Mögliche Schäden:** Flash-Laufwerk oder Drucker sollten im angezeigten Bereich während eines Druck-, Lese- oder Schreibvorgangs mittels Speichermedium nicht berührt werden, um einen Datenverlust oder eine Störung zu vermeiden.



## Senden gescannter Dokumente an einen Computer

- 1 Legen Sie ein Originaldokument in das ADZ-Fach oder auf das Scannerglas.
- 2 Drücken Sie auf dem Startbildschirm die Option **Scanprofile** > **Scannen an Computer**.
- 3 Wählen Sie das Scanprofil aus, für das Sie das Dokument speichern möchten.

# Druckermenüs

## Menüzuordnung

Gerät	<ul style="list-style-type: none"> <li>• <a href="#">Einstellungen</a></li> <li>• <a href="#">Druckerfernes Bedienfeld</a></li> <li>• <a href="#">Benachrichtigungen</a></li> <li>• <a href="#">Energiemanagement</a></li> <li>• <a href="#">An Lexmark gesendete Info</a></li> </ul>	<ul style="list-style-type: none"> <li>• <a href="#">Zugriff</a></li> <li>• <a href="#">Standardeinstellungen wiederherstellen</a></li> <li>• <a href="#">Wartung</a></li> <li>• <a href="#">Sichtbare Startbildschirmsymbole</a></li> <li>• <a href="#">Druckerinformationen</a></li> </ul>
Drucken	<ul style="list-style-type: none"> <li>• <a href="#">Layout</a></li> <li>• <a href="#">Papierausgabe</a></li> <li>• <a href="#">Einrichtung</a></li> <li>• <a href="#">Qualität</a></li> <li>• <a href="#">Auftragsabrechnung</a></li> <li>• <a href="#">XPS</a></li> </ul>	<ul style="list-style-type: none"> <li>• <a href="#">PDF</a></li> <li>• <a href="#">PostScript</a></li> <li>• <a href="#">PCL</a></li> <li>• <a href="#">HTML</a></li> <li>• <a href="#">Bild</a></li> </ul>
Papier	<ul style="list-style-type: none"> <li>• <a href="#">Fachkonfiguration</a></li> </ul>	<ul style="list-style-type: none"> <li>• <a href="#">Medien-Konfiguration</a></li> </ul>
Kopieren	<a href="#">Kopierstandard</a>	
Faxen	<ul style="list-style-type: none"> <li>• <a href="#">Faxmodus</a></li> <li>• <a href="#">Analoge Fax-Konfiguration</a></li> </ul>	<ul style="list-style-type: none"> <li>• <a href="#">Fax-Server-Einstellungen</a></li> </ul>
E-Mail	<ul style="list-style-type: none"> <li>• <a href="#">E-Mail-Einrichtung</a></li> <li>• <a href="#">E-Mail-Standardwerte</a></li> </ul>	<ul style="list-style-type: none"> <li>• <a href="#">Web-Link einrichten</a></li> </ul>
FTP	<a href="#">FTP-Standardwerte</a>	
Netzwerk/Anschlüsse	<ul style="list-style-type: none"> <li>• <a href="#">Netzwerkübersicht</a></li> <li>• <a href="#">WLAN</a></li> <li>• <a href="#">Ethernet</a></li> <li>• <a href="#">TCP/IP</a></li> <li>• <a href="#">SNMP</a></li> <li>• <a href="#">IPSec</a></li> <li>• <a href="#">802.1x</a></li> </ul>	<ul style="list-style-type: none"> <li>• <a href="#">LPD-Konfiguration</a></li> <li>• <a href="#">HTTP/FTP-Einstellungen</a></li> <li>• <a href="#">ThinPrint</a></li> <li>• <a href="#">USB</a></li> <li>• <a href="#">Google Cloud Print</a></li> <li>• <a href="#">Wi-Fi Direct</a></li> </ul>
Sicherheit	<ul style="list-style-type: none"> <li>• <a href="#">Anmeldemethoden</a></li> <li>• <a href="#">USB-Geräte planen</a></li> <li>• <a href="#">Sicherheitsüberwachungsprotokoll</a></li> <li>• <a href="#">Anmeldebeschränkung</a></li> <li>• <a href="#">Druckeinrichtung für vertrauliche Aufträge</a></li> </ul>	<ul style="list-style-type: none"> <li>• <a href="#">Festplatte verschlüsseln</a></li> <li>• <a href="#">Temporäre Dateien löschen</a></li> <li>• <a href="#">Solutions LDAP-Einstellungen</a></li> <li>• <a href="#">Management mobiler Dienste</a></li> <li>• <a href="#">Verschiedenes</a></li> </ul>
Berichte	<ul style="list-style-type: none"> <li>• <a href="#">Menüeinstellungsseite</a></li> <li>• <a href="#">Gerät</a></li> <li>• <a href="#">Drucken</a></li> </ul>	<ul style="list-style-type: none"> <li>• <a href="#">Kurzwahlen</a></li> <li>• <a href="#">Faxen</a></li> <li>• <a href="#">Netzwerk</a></li> </ul>

<a href="#">Hilfe</a>	<ul style="list-style-type: none"> <li>• Alle Anleitungen drucken</li> <li>• Verbindungsanleitung</li> <li>• Kopieranleitung</li> <li>• E-Mail-Anleitung</li> <li>• Fax-Anleitung</li> <li>• FTP-Anleitung</li> </ul>	<ul style="list-style-type: none"> <li>• Informationsanleitung</li> <li>• Druckmedienanleitung</li> <li>• Anleitung zur Einstellung der Schwarzweißqualität</li> <li>• Umsetzungsanleitung</li> <li>• Anleitung bei Fragen zur Druckqualität</li> <li>• Verbrauchsmaterialanleitung</li> </ul>
<a href="#">Fehlerbehebung</a>	<ul style="list-style-type: none"> <li>• Seiten zum Qualitätstest drucken</li> </ul>	<ul style="list-style-type: none"> <li>• Reinigen des Scanners</li> </ul>

## Gerät

### Einstellungen

Menüeintrag	Beschreibung
<b>Anzeigesprache</b> [Sprachenliste]	Legt fest, in welcher Sprache der Text auf dem Display angezeigt wird.
<b>Land/Region</b> [Liste der Länder oder Regionen]	Identifizieren Sie das Land oder die Region, in dem bzw. in der der Drucker für den Betrieb konfiguriert wurde.
<b>Startsetup ausführen</b> Ein Aus*	Ausführen des Konfigurationsassistenten.
<b>Tastatur</b> Tastaturtyp [Sprachenliste]	Wählen Sie eine Sprache als Tastaturtyp. <b>Hinweise:</b> <ul style="list-style-type: none"> <li>• Es können möglicherweise nicht alle Tastaturtyp-Werte angezeigt werden oder Sie müssen eine bestimmte Hardware installieren, damit sie angezeigt werden.</li> <li>• Dieses Menüelement wird nur auf einigen Druckermodellen angezeigt.</li> </ul>
<b>Angezeigte Informationen</b> Angezeigter Text 1 [IP-Adresse*] Angezeigter Text 2 [Datum/Zeit*] Benutzerdefinierter Text 1 Benutzerdefinierter Text 2	Wählen Sie die auf dem Startbildschirm anzuzeigenden Informationen aus. <b>Hinweis:</b> "Benutzerdefinierter Text 1" und "Benutzerdefinierter Text 2" werden nur bei einigen Druckermodellen angezeigt.
<b>Datum und Uhrzeit</b> Konfigurieren Akt. Datum/Uhrzeit Datum und Uhrzeit manuell einstellen Datumsformat [MM-TT-JJJJ*] Zeitformat [12 Stunden AM/PM*] Zeitzone [GMT*]	Konfigurieren Sie Druckerdatum und -uhrzeit.
<b>Hinweis:</b> Ein Sternchen (*) neben einem Wert zeigt die Werksvorgabe an.	

Menüeintrag	Beschreibung
<b>Datum und Uhrzeit</b> Network Time Protocol (NTP) NTP aktivieren [Ein*] NTP-Server Authentifizierung aktiv.	Konfigurieren Sie die Einstellungen für das Network Time Protocol (NTP). <b>Hinweise:</b> <ul style="list-style-type: none"> <li>• „Authentifizierung aktivieren“ wird nur bei einigen Druckermodellen angezeigt.</li> <li>• Wenn "Authentifizierung aktivieren" auf MD5-Schlüssel eingestellt ist, werden Schlüssel-ID und Kennwort angezeigt.</li> </ul>
<b>Papierformate</b> U.S.* Metrisch	Gibt die Maßeinheit für Papierformate an. <b>Hinweis:</b> Das Land oder die Region, die während der Ersteinrichtung ausgewählt wurden, bestimmen die Anfangseinstellung für das Papierformat.
<b>Anzeigeheelligkeit</b> 20-100 % (100*)	Passen Sie die Anzeigeheelligkeit an. <b>Hinweis:</b> Dieses Menüelement wird nur auf einigen Druckermodellen angezeigt.
<b>Zugriff auf das Flash-Laufwerk</b> Aktiviert* Deaktiviert	Ermöglichen Sie den Zugriff auf das Flash-Laufwerk.
<b>Hintergrundentfernung zulassen</b> Ein* Aus	Legt fest, ob die Hintergrundentfernung zulässig ist.
<b>Erlauben Sie benutzerdefinierte Scans</b> Ein* Aus	Scant mehrere Aufträge in eine Datei.
<b>Einseitiges Flachbettscannen</b> Ein Aus*	Stellt ein, dass jeweils nur eine Seite vom Scannerglas kopiert wird.
<b>Audiofeedback</b> Tastenrückmeldung Ein* Aus	Aktivieren Sie Audiofeedback für Tastendruck, Bedienfeldinteraktionen, Aufforderungen zum Papiereinlegen und für Fehlerbenachrichtigungen. <b>Hinweis:</b> Dieses Menüelement wird nur auf einigen Druckermodellen angezeigt.
<b>Audiofeedback</b> Lautstärke 1-10 (5*)	Passen Sie die Lautstärke für die Lautsprecher des Druckers an. <b>Hinweise:</b> <ul style="list-style-type: none"> <li>• Änderungen an der Lautstärke werden angewendet, sobald die aktuelle Benutzersitzung beendet ist.</li> <li>• Dieses Menüelement wird nur auf einigen Druckermodellen angezeigt.</li> </ul>
<b>Anzeige-Zeitsperre</b> 10-300 (60*)	Stellen Sie die inaktive Zeit des Druckers in Sekunden ein, die vergehen muss, bevor das Display den Startbildschirm anzeigt oder der Drucker sich automatisch von einem Benutzerkonto abmeldet.
<b>Hinweis:</b> Ein Sternchen (*) neben einem Wert zeigt die Werksvorgabe an.	



## Druckerfernes Bedienfeld

Menüeintrag	Beschreibung
<b>Externe VNC-Verbindung</b> Nicht zulassen* Zulassen	Schließen Sie einen externen Virtual Network Computing (VNC) Client an das druckerferne Bedienfeld an.
<b>Authentifizierungstyp</b> Keine* Standardauthentifizierung	Stellen Sie den Authentifizierungstyp beim Zugriff auf den VNC-Client-Server ein. <b>Hinweis:</b> Wenn die Einstellung "Standardauthentifizierung" gewählt wurde, wird das VNC-Passwort angezeigt.
<b>Hinweis:</b> Ein Sternchen (*) neben einem Wert zeigt die Werksvorgabe an.	

## Benachrichtigungen

Menüeintrag	Beschreibung
<b>Fehler Leuchte</b> Aus Ein*	Legen Sie fest, dass die Kontrollleuchte aufleuchtet, wenn ein Fehler am Drucker auftritt. <b>Hinweis:</b> Dieses Menüelement wird nur auf einigen Druckermodellen angezeigt.
<b>Ton beim Einlegen von Papier in die ADZ</b> Aus Ein*	Aktivieren Sie einen Ton für den Einzug von Papier in die ADZ.
<b>Alarmsteuerung</b> Aus Einzel* Fortlaufend	Legen Sie fest, wie oft das Warnsignal ertönt, wenn der Drucker einen Benutzereingriff erfordert.
<b>Verbrauchsmaterial</b> Verbrauchsmaterialschätzungen anzeigen Schätzungen anzeigen* Schätzungen nicht anzeigen	Zeigt den geschätzten Status der Verbrauchsmaterialien an.
<b>Verbrauchsmaterial</b> Kassetten-Alarm Aus* Einmal Fortlaufend	Legen Sie fest, wie oft das Warnsignal ertönt, wenn der Tonerstand in der Tonerkassette niedrig ist.
<b>E-Mail-Alarm-Einrichtung</b>	Konfigurieren Sie den Drucker so, dass er eine E-Mail-Warnung an eine Liste von Kontakten schickt, wenn beim Drucker ein Benutzereingriff erforderlich wird.
<b>Fehlerverhinderung</b> Stauassistent Aus Ein*	Legen Sie fest, dass der Drucker automatisch leere Seiten oder teilweise bedruckte Seiten ausgibt, sobald eine gestaute Seite entfernt wurde.
<b>Hinweis:</b> Ein Sternchen (*) neben einem Wert zeigt die Werksvorgabe an.	

Menüeintrag	Beschreibung
<b>Fehlerverhinderung</b> Autom. fortfahren Deaktiviert 5-255 (5*)	Lassen Sie den Drucker Druckaufträge automatisch weiter verarbeiten oder drucken, nachdem bestimmte Aufmerksamkeitsbedingungen automatisch behoben wurden.
<b>Fehlerverhinderung</b> Automatischer Neustart Automatischer Neustart Neu starten, wenn inaktiv Immer neu starten* Nie neu starten	Legen Sie fest, dass der Drucker neu startet, wenn ein Fehler auftritt.
<b>Fehlerverhinderung</b> Automatischer Neustart Max. automatische Neustarts 1-20 (2*)	Legen Sie die Anzahl automatischer Neustarts fest, die der Drucker durchführen kann.
<b>Fehlerverhinderung</b> Automatischer Neustart Fenster für automatische Neustarts 1-525600 (720*)	Legen Sie die Anzahl der Sekunden fest, die vergehen müssen, bevor der Drucker einen automatischen Neustart durchführt.
<b>Fehlerverhinderung</b> Automatischer Neustart Zähler für automatische Neustarts	Zeigen Sie den schreibgeschützten Status des Neustartzählers an.
<b>Fehlerverhinderung</b> Automatischer Neustart Autom. Neustartzähler zurücks. Abbrechen Fortfahren	Setzen Sie den automatischen Neustartzähler zurück.
<b>Fehlerverhinderung</b> Fehler "Papier ist zu kurz" anz. Ein Auto-Löschen*	Legen Sie fest, dass der Drucker eine Meldung anzeigt, wenn der Fehler "Papier ist zu kurz" auftritt.  <b>Hinweis:</b> "Papier ist zu kurz" bezieht sich auf das Format des eingelegten Papiers.
<b>Fehlerverhinderung</b> Seitenschutz Aus* Ein	Stellen Sie ein, dass der Drucker die gesamte Seite in den Speicher schiebt, bevor er diese druckt.
<b>Stauinhalt-Wiederherstellung</b> Nach Stau weiter Aus Ein Automatisch*	Stellen Sie ein, dass der Drucker gestaute Seiten neu ausdruckt.
<b>Stauinhalt-Wiederherstellung</b> Nach Stau weiter - Scanner Auftragsebene Seitenebene*	Geben Sie an, wie ein Scanauftrag nach dem Beheben eines Papierstaus neu gestartet wird.
<b>Hinweis:</b> Ein Sternchen (*) neben einem Wert zeigt die Werksvorgabe an.	

## Energiemanagement

Menüeintrag	Beschreibung
<b>Energiesparm.-Profil</b> Mit ausgeschalteter Anzeige drucken Anzeige beim Drucken einschalten Drucken bei ausgeschalteter Anzeige zulassen*	Ermöglichen Sie das Drucken mit ausgeschaltetem Display.
<b>Zeitsperren</b> Energiesparmodus 1-120 Min. (15*)	Legt den Leerlaufzeitraum fest, bevor der Drucker in den Energiesparmodus wechselt.
<b>Zeitsperren</b> Ruhemodus-Zeitsperre Deaktiviert 1 Stunde 2 Stunden 3 Stunden 6 Stunden 1 Tag 2 Tage 3 Tage* 1 Woche 2 Wochen 1 Monat	Legt den Zeitraum fest, bevor der Drucker in den Ruhemodus wechselt.
<b>Zeitsperren</b> Ruhemodus-Zeitsperre auf Anschluss Ruhemodus Nicht in den Ruhemodus wechseln*	Legt fest, dass der Drucker selbst dann in den Ruhemodus wechselt, wenn eine aktive Ethernet-Verbindung besteht.
<b>Eco-Modus</b> Aus* Energie Energie/Papier Papier	Minimiert den Verbrauch von Energie, Papier oder Spezialdruckmedien. <b>Hinweis:</b> Wenn der Eco Mode auf "Energie" oder "Papier" eingestellt wird, hat das unter Umständen Auswirkungen auf die Leistung, nicht aber auf die Druckqualität.
<b>Energiemodus planen</b> Zeitpläne	Planen Sie die Aktivierung des Energiespar- oder Ruhemodus für den Drucker. <b>Hinweis:</b> Dieses Menüelement wird nur auf einigen Druckermodellen angezeigt.
<b>Hinweis:</b> Ein Sternchen (*) neben einem Wert zeigt die Werksvorgabe an.	

## An Lexmark gesendete Info

Menüeintrag	Beschreibung
<b>An Lexmark gesendete Info</b> Speichern Verbrauchsmat.- und Seitennutzung (anonym) Geräteleistung (anonym) Geräteinteraktion (anonym) Keine der oben genannten Antworten* Weitere Informationen	Senden Sie den Druckerverbrauch und Informationen zur Druckerleistung an Lexmark.  <b>Hinweis:</b> Informationssendezeit und Benutzerinformation - Die Wasserwaage wird nur dann angezeigt, wenn Sie eine der Einstellungen unter "An Lexmark gesendete Info" auswählen, außer "Keine der oben genannten".
<b>Information: Sendezeit</b> Startzeit Stopzeit	
<b>Benutzerinformation – Level</b> Anonyme Sitzung – nur zur Info* Sitzungsinformationen mit generischen Benutzerinformationen Sitzungsinformationen mit aktuellen Benutzer-IDs	
<b>Hinweis:</b> Ein Sternchen (*) neben einem Wert zeigt die Werksvorgabe an.	

## Zugriff

**Hinweis:** Dieses Menü wird nur auf einigen Druckermodellen angezeigt.

Menüeintrag	Beschreibung
<b>Tastenanschlagsintervall duplizieren</b> 0-5 (0*)	Legen Sie das Zeitintervall in Sekunden fest, in der das Gerät doppelte Tasteneingaben auf einer verbundenen Tastatur ignoriert.
<b>Verzögerung bei Tastenwiederholung</b> 0,25-5 (1*)	Legen Sie die ursprüngliche Verzögerungszeit in Sekunden fest, bevor eine Wiederholungstaste beginnt zu wiederholen.  <b>Hinweis:</b> Diese Menüoption wird nur angezeigt, wenn eine Tastatur an den Drucker angeschlossen ist.
<b>Tastenviederholgeschwindigkeit</b> 0,5-30 (30*)	Passen Sie die Anzahl von Berührungen pro Sekunde für eine Wiederholungstaste an.  <b>Hinweis:</b> Diese Menüoption wird nur angezeigt, wenn eine Tastatur an den Drucker angeschlossen ist.
<b>Anzeige-Zeitsperre verlängern</b> Aus* Ein	Lassen Sie den Benutzer an derselben Stelle bleiben und setzen Sie die Anzeige-Zeitsperre zurück, wenn Sie abläuft, anstatt zum Startbildschirm zurückzukehren.
<b>Kopfhörerlautstärke</b> 1-10 (5*)	Passen Sie die Kopfhörerlautstärke an.  <b>Hinweis:</b> Diese Menüoption wird nur angezeigt, wenn Kopfhörer an den Drucker angeschlossen sind.
<b>Hinweis:</b> Ein Sternchen (*) neben einem Wert zeigt die Werksvorgabe an.	

Menüeintrag	Beschreibung
<b>Aktivieren Sie bei angeschlossenem Kopfhörer die Sprachsteuerung</b> Aus* Ein	Aktivieren Sie die Sprachsteuerung, wenn Kopfhörer an den Drucker angeschlossen sind.
<b>Spracheingabe von Passwörtern/PINs</b> Aus* Ein	Stellen Sie den Drucker so ein, dass er Passwörter oder persönliche Identifikationsnummern laut vorliest. <b>Hinweis:</b> Diese Menüoption wird nur angezeigt, wenn Kopfhörer oder Lautsprecher an den Drucker angeschlossen sind.
<b>Sprachgeschwindigkeit</b> Sehr langsam Langsam Normal* Schnell Etwas schneller Schnell Schneller Sehr schnell Am schnellsten	Passen Sie die Sprechgeschwindigkeit für die Sprachsteuerung an. <b>Hinweis:</b> Diese Menüoption wird nur angezeigt, wenn Kopfhörer oder Lautsprecher an den Drucker angeschlossen sind.
<b>Hinweis:</b> Ein Sternchen (*) neben einem Wert zeigt die Werksvorgabe an.	

## Standardeinstellungen wiederherstellen

Menüeintrag	Beschreibung
<b>Einstellungen wiederherstellen</b> Alle Einstellungen wiederherstellen Druckereinst. zurücksetzen Netzwerkeinst. zurücksetzen Fax-Einst. zurücksetzen App-Einst. zurücksetzen	Stellen Sie die Werksvorgaben des Druckers wieder her. <b>Hinweis:</b> Der Standardwert hängt davon ab, was Sie während der Ersteinrichtung ausgewählt haben.

## Wartung

### Konfigurationsmenü

Menüeintrag	Beschreibung
<b>USB-Konfiguration</b> USB PnP 1* 2	Ändern Sie den USB-Treiber-Modus des Druckers, um dessen Kompatibilität mit einem PC zu verbessern.
<b>USB-Konfiguration</b> USB-Scan an Lokal Ein* Aus	Legen Sie fest, ob der USB-Gerätetreiber als ein einfaches USB-Gerät (einfache Schnittstelle) oder als USB-Kombinationsgerät (mehrere Schnittstellen) spezifiziert wird.
<b>Hinweis:</b> Ein Sternchen (*) neben einem Wert zeigt die Werksvorgabe an.	

Menüeintrag	Beschreibung
<b>USB-Konfiguration</b> USB-Geschwindigkeit Voll Automatisch*	Stellen Sie ein, dass der USB-Anschluss mit Full-Speed arbeitet und deaktivieren Sie dessen Hi-Speed-Funktion.
<b>Fachkonfiguration</b> Fachverbindung Automatisch* Aus	Richten Sie den Drucker so ein, dass er Fächer mit denselben Einstellungen für Papiersorte und Papierformat verbindet.
<b>Fachkonfiguration</b> Meldung "Facheinschub" anzeigen Aus Nur für unbekannte Papiergrößen* Immer	Lassen Sie die Meldung <b>Facheinschub</b> anzeigen.
<b>Fachkonfiguration</b> A5 einlegen Kurze Kante* Lange Kante	Geben Sie die Seitenausrichtung für den Papiereinzug im A5-Format an.
<b>Fachkonfiguration</b> Papieraufforderungen Automatisch* Universalzuführung Papier manuell Umschlagaufforderungen Automatisch* Universalzuführung Briefumschlag manuell	Stellen Sie die Papierzuführung ein, die der Benutzer füllt, wenn er zum Einlegen von Papier bzw. Umschlägen aufgefordert wird.  <b>Hinweis:</b> Damit "Universalzuführung" eingeblendet wird, stellen Sie im Menü "Papier" die Option "Universalzuführung konfigurieren" auf "Kassette" ein.
<b>Fachkonfiguration</b> Aktion für Aufforderungen Benutzer auffordern* Fortfahren Aktuell verwenden	Richten Sie den Drucker so ein, dass er Eingabeaufforderungen in Bezug auf Papier- bzw. Umschlagwechsel ausgibt.
<b>Berichte</b> Menüeinstellungsseite Ereignisprotokoll Ereignisprotokollzusammenfassung	Drucken Sie Berichte die Menüeinstellungen des Druckers, Status- und Ereignisprotokolle.
<b>Verbrauchsmaterialien und Zähler</b> Verlauf des Verbrauchsmaterials löschen Patronenz. Schwarz zurücks. Zähler Belichtungseinheit Schwarz zurücksetzen Wartungszähler zurücksetzen	Setzen Sie den Verbrauchsmaterial-Druckseitenzähler zurück oder lassen Sie die Gesamtzahl der gedruckten Seiten anzeigen.
<b>Druckeremulation</b> PPDS-Emulation Aus* Ein	Richten Sie den Drucker zur Erkennung und Verwendung des PPDS-Datenstroms ein.

**Hinweis:** Ein Sternchen (\*) neben einem Wert zeigt die Werksvorgabe an.

Menüeintrag	Beschreibung
<b>Faxkonfiguration</b> Fax unterst. Stromsparmmodus Stromsparmmodus deaktivieren Stromsparmmodus zulassen Automatisch*	Stellen Sie den Faxchip so ein, dass er in den Energiesparmodus wechselt, sobald der Drucker dies vorgibt.
<b>Druckkonfiguration</b> Schriftartschärfung 0 bis 150 (24*)	Legen Sie einen Höchstwert für die Punktgröße des Textes fest, unter welchem beim Drucken von Schriftartdaten Hochfrequenzbildschirme verwendet werden. Wenn Sie beispielsweise den Wert 24 festlegen, werden alle Schriftarten mit Punktgröße 24 oder weniger die Hochfrequenzbildschirme verwenden.
<b>Druckkonfiguration</b> Deckungsgrad 1-5 (3*) Dichte für Kopien 1-5 (3*)	Passen Sie die Tonerdichte beim Drucken oder Kopieren von Dokumenten an.
<b>Betriebsdauer Gerät</b> Stiller Modus Aus* Ein	Stellen Sie den Drucker so ein, dass er im "Stillen Modus" arbeitet.
<b>Betriebsdauer Gerät</b> Konsolenmenüs Aktivieren* Deaktivieren	Erlauben Sie den Zugriff auf die Menüs des Bedienfelds.
<b>Betriebsdauer Gerät</b> Sicherheitsmodus Aus* Ein	Richten Sie den Drucker für den Betrieb in einem speziellen Modus ein, in dem er trotz bekannter Probleme weiterhin versucht, so viele Funktionen wie möglich anzubieten. Wenn beispielsweise "Ein" eingestellt ist und der Duplexmotor nicht betriebsbereit ist, führt der Drucker einen einseitigen Druck durch, auch wenn ein beidseitiger Druck in Auftrag gegeben wurde.
<b>Betriebsdauer Gerät</b> Mindest-Kopierspeicher 20 MB* 30 MB 50 MB 80 MB 100 MB	Weisen Sie Speicherplatz für Kopieraufträge zu. <b>Hinweis:</b> Die Werte werden nur angezeigt, wenn der installierte DRAM mindestens doppelt so groß ist wie der angegebene Wert.
<b>Betriebsdauer Gerät</b> Benutzerdefinierten Status löschen	Löscht benutzerdefinierte Strings für standardisierte oder alternative benutzerdefinierte Nachrichten.
<b>Betriebsdauer Gerät</b> Löschen Sie alle druckerfern installierten Meldungen	Löscht Nachrichten, die druckerfern installiert wurden.
<b>Hinweis:</b> Ein Sternchen (*) neben einem Wert zeigt die Werksvorgabe an.	

Menüeintrag	Beschreibung
<b>Betriebsdauer Gerät</b> Fehlerbildschirme automatisch anzeigen Ein* Aus	Bestehende Fehlermeldungen auf dem Display anzeigen, nachdem der Drucker auf dem Startbildschirm für eine Zeit inaktiv ist, die der der Einstellung "Anzeige-Zeitsperre" entspricht.
<b>Betriebsdauer Gerät</b> Orientierung beim schnellen Pfadkopieren berücksichtigen Aus* Ein	Richten Sie den Drucker so ein, dass er die Einstellung für "Ausrichtung" im Menü "Kopieren" verwenden kann, wenn er schnelle Kopieraufträge versendet.
<b>Scannerkonfiguration</b> Manuelle Scanner-Registrierung Registrierung vordere ADZ Registrierung hintere ADZ Flachbettregistrierung	Registrieren Sie manuell Flachbett und automatische Dokumentenzuführung (ADZ), nachdem ADZ, Scannerglas oder die Steuerungsplatine ausgetauscht wurden.
<b>Scannerkonfiguration</b> Rand löschen ADZ – Rand löschen 0-6 (3*) Flachbett – Rand löschen 0-6 (3*)	Legen Sie die Größe in Millimetern des Nicht-Druckbereich um einen Scanauftrag mit ADZ oder Flachbett fest.
<b>Scannerkonfiguration</b> Scanner deaktivieren Aktiviert* Deaktiviert ADZ deaktiviert	Deaktivieren Sie den Scanner, falls er nicht ordnungsgemäß funktioniert.
<b>Scannerkonfiguration</b> Manuelle Scanner-Registrierung Druckschnelltest	Drucken Sie eine Testseite, die die Einstellungen für den Scannerrand zeigt.
<b>Scannerkonfiguration</b> Tiff Byte-Reihenfolge CPU-Byte-Reihenfolge* Little-Endian Big-Endian	Ermitteln Sie die Byte Reihenfolge einer TIFF-formatierten Scanausgabe.
<b>Scannerkonfiguration</b> Exact Tiff Rows Per Strip Ein* Aus	Ermitteln Sie den RowsPerStrip Tag-Wert für eine TIFF-formatierte Scanausgabe.
<b>Hinweis:</b> Ein Sternchen (*) neben einem Wert zeigt die Werksvorgabe an.	



## Löschen außer Betrieb

Menüeintrag	Beschreibung
<b>Löschen außer Betrieb</b> Zuletzt bereinigter Speicher Zuletzt bereinigte Festplatte	Zeigen Sie Informationen zum Zeitpunkt der letzten Bereinigung des Druckerspeichers oder der Festplatte an. <b>Hinweis:</b> Die letzte Bereinigung der Festplatte wird nur bei Druckern angezeigt, in denen eine Festplatte installiert ist.
<b>Löschen außer Betrieb</b> Alle Infos im permanenten Speicher bereinigen Alle Festplatteninformationen bereinigen Alle Drucker- und Netzwerkeinst. löschen	Löschen Sie alle Einstellungen und Anwendungen, die im Druckerspeicher oder auf der Festplatte gespeichert sind. <b>Hinweis:</b> Die Option "Alle Informationen auf der Festplatte bereinigen" wird nur auf Druckern angezeigt, auf denen eine Festplatte installiert ist.

## Sichtbare Startbildschirmsymbole

Menü	Beschreibung
<b>Sichtbare Startbildschirmsymbole</b> Kopieren E-Mail Faxen Status/Material Auftragswarteschlange Sprache ändern Adressbuch Lesezeichen Angehaltene Aufträge USB FTP Scanprofile App-Profile Scan Center	Legen Sie fest, welche Symbole auf dem Startbildschirm angezeigt werden sollen. <b>Hinweis:</b> Die Symbole können je nach Anpassungseinstellungen für den Startbildschirm, Verwaltungskonfiguration und aktiven embedded solutions unterschiedlich aussehen.

## Druckerinformationen

Menüeintrag	Beschreibung
<b>Bestandsetikett</b>	Zeigt die Seriennummer des Druckers an.
<b>Standort des Druckers</b>	Identifiziert den Druckerstandort. Die maximale Länge beträgt 63 Zeichen.
<b>Kontakt</b>	Personalisieren Sie den Druckernamen. Die maximale Länge beträgt 63 Zeichen.
<b>Konfigurationsdatei in USB exportieren</b>	Exportiert Konfigurationsdateien auf ein Flash-Laufwerk.
<b>Kompr. Logdat. an USB export.</b>	Exportiert komprimierte Logdateien auf ein Flash-Laufwerk.

# Drucken

## Layout

Menüeintrag	Beschreibung
<b>Seiten</b> Einseitig* Beidseitiges Drucken	Geben Sie an, ob das Papier ein- oder beidseitig bedruckt werden soll.
<b>Stil "Umblättern"</b> Lange Kante* Kurze Kante	Bestimmt, welche Seite des Papiers (Lange Kante oder Kurze Kante) gebunden wird, wenn beidseitig gedruckt wird. <b>Hinweis:</b> Je nachdem, welche Option aktiviert wurde, versetzt der Drucker automatisch jede gedruckte Information auf der Seite, damit der Auftrag korrekt gebunden wird.
<b>Leere Seiten</b> Drucken Nicht drucken*	Leere Seiten in einen Druckauftrag ausdrucken.
<b>Sortieren</b> Aus [1,1,1,2,2,2]* Ein [1,2,1,2,1,2]	Die Reihenfolge der Seiten eines Druckauftrags beibehalten, insbesondere beim Drucken mehrerer Exemplare eines Druckauftrags.
<b>Trennseiten</b> Keine* Zwischen Kopien Zwischen Aufträgen Zwischen Seiten	Beim Drucken mehrere leere Trennblätter einfügen.
<b>Trennseitenquelle</b> Fach [x] (1*) Universalzuführung	Legt fest, aus welchem Papiereinzug die Trennseite zugeführt wird. <b>Hinweis:</b> Die Universalzuführung ist nur auf einigen Druckermodellen verfügbar.
<b>Seiten pro Seite</b> Aus* 2 Blätter pro Seite 3 Blätter pro Seite 4 Blätter pro Seite 6 Blätter pro Seite 9 Blätter pro Seite 12 Blätter pro Seite 16 Blätter pro Seite	Drucken Sie mehrseitige Bilder auf einem Blatt Papier.
<b>Seiten pro Seite (Anordnung)</b> Horizontal* Umgekehrt horizontal Vertikal Umgekehrt vertikal	Legen Sie beim Mehrseitendruck die Position der Seitenbilder fest, wenn Sie "Seiten pro Seite" verwenden. <b>Hinweis:</b> Die Position hängt von der Anzahl der Seitenbilder sowie von deren Ausrichtung ab.
<b>Hinweis:</b> Ein Sternchen (*) neben einem Wert zeigt die Werksvorgabe an.	

Menüeintrag	Beschreibung
<b>Seiten pro Seite (Ausrichtung)</b> Automatisch* Querformat Hochformat	Legen Sie beim Mehrseitendruck die Ausrichtung der Dokumente fest, wenn Sie "Seiten pro Seite" verwenden.
<b>Seiten pro Seite (Rand)</b> Keine* Fest	Drucken Sie einen Rahmen um die einzelnen Seitenbilder bei der Verwendung von "Seiten pro Seite".
<b>Kopien</b> 1-9999 (1*)	Geben Sie die Anzahl der Kopien für jeden Druckauftrag an.
<b>Druckbereich</b> Normal* An Seite anpassen Ganze Seite	Legen Sie den bedruckbaren Bereich auf einem Blatt Papier fest.
<b>Hinweis:</b> Ein Sternchen (*) neben einem Wert zeigt die Werksvorgabe an.	

## Papierausgabe

Menüeintrag	Beschreibung
<b>Heftauftrag</b> Aus* 1 Heftklammer, links oben 2-f. Heft. li. 1 Heftklammer, rechts oben 2-f. Heft. o. 1 Heftklammer, links unten 2 Heftklammern, unten 1 Heftklammer, rechts unten 2 Heftklammern, rechts	Legen Sie die Heftklammernposition für alle Druckaufträge fest. <b>Hinweis:</b> Diese Menüoption wird nur angezeigt, wenn ein Hefter-Finisher installiert ist.
<b>Hefter-Test</b> Start	Stellen Sie fest, ob der Hefter-Finisher einwandfrei funktioniert. <b>Hinweis:</b> Diese Menüoption wird nur angezeigt, wenn ein Hefter-Finisher installiert ist.
<b>Locher</b> Aus* Ein	Lochen Sie die Kante des Ausdrucks. <b>Hinweis:</b> Diese Menüoption wird nur angezeigt, wenn ein Hefter-/Locher-Finisher installiert ist.
<b>Lochmodus</b> 2 Löcher 3 Löcher 4 Löcher	Richten Sie den Locher-Modus für die Druckausgabe ein. <b>Hinweise:</b> <ul style="list-style-type: none"> <li>"3 Löcher" ist die Werksvorgabe in den USA. Die internationale Werksvorgabe lautet "4 Löcher".</li> <li>Diese Menüoption wird nur angezeigt, wenn ein Hefter-/Locher-Finisher installiert ist.</li> </ul>
<b>Hinweis:</b> Ein Sternchen (*) neben einem Wert zeigt die Werksvorgabe an.	

Menüeintrag	Beschreibung
<b>Versetzt stapeln</b> Keine* Zwischen Kopien Zwischen Aufträgen	Versetzen Sie die Ausgabe eines Druckauftrags oder jeder Kopie eines Druckauftrags. <b>Hinweise:</b> <ul style="list-style-type: none"> <li>• Mit "Zwischen Kopien" wird jedes Exemplar eines Druckauftrags versetzt gestapelt, sofern für "Sortieren" "Ein [1,2,1,2,1,2]" festgelegt wurde. Wenn für "Sortieren" "Aus [1,1,1,1,2,2,2]" eingestellt ist, wird jeder Satz gedruckter Seiten versetzt gestapelt, beispielsweise alle Seiten 1 und alle Seiten 2.</li> <li>• Mit "Zwischen Aufträgen" wird für den gesamten Druckauftrag unabhängig von der Anzahl gedruckter Exemplare dieselbe versetzte Position festgelegt.</li> <li>• Diese Menüoption wird nur angezeigt, wenn ein Hefter-Finisher installiert ist.</li> </ul>
<b>Hinweis:</b> Ein Sternchen (*) neben einem Wert zeigt die Werksvorgabe an.	

## Einrichtung

Menüeintrag	Beschreibung
<b>Druckersprache</b> PCL-Emulation PS-Emulation*	Legt die Druckersprache fest. <b>Hinweis:</b> Wenn eine Standarddruckersprache festgelegt wird, kann ein Softwareprogramm trotzdem Druckaufträge in einer anderen Druckersprache senden.
<b>Druckauftrag wartet</b> Aus* Ein	Halten Sie Druckaufträge zurück, die bestimmte Verbrauchsmaterialien benutzen, sodass Aufträge, die die fehlende Verbrauchsmaterialien nicht benutzen, gedruckt werden können. <b>Hinweis:</b> Diese Menüoption wird nur angezeigt, wenn eine ordnungsgemäß funktionierende Festplatte installiert ist.
<b>Zeitsperre für Auftrag zurückhalten</b> 0-255 (30*)	Legen Sie fest, wie viele Sekunden der Drucker auf einen Benutzereingriff wartet, bevor Aufträge aufgrund von nicht verfügbaren Ressourcen angehalten und dann andere Aufträge aus der Druckerwarteschlange gedruckt werden. <b>Hinweis:</b> Diese Menüoption wird nur angezeigt, wenn eine ordnungsgemäß funktionierende Festplatte installiert ist.
<b>Laden in</b> RAM* Datenträger	Geben Sie an, wo alle permanente Ressourcen (z. B. Schriftarten und Makros) gespeichert werden sollen, die auf den Drucker heruntergeladen wurden. <b>Hinweis:</b> Diese Menüoption wird nur angezeigt, wenn eine ordnungsgemäß funktionierende Festplatte installiert ist.
<b>Ressourcen speichern</b> Aus* Ein	Legen Sie fest, wie der Drucker mit geladenen Ressourcen verfahren soll (z. B. Schriftarten und Makros), wenn ein Druckauftrag eingeht, für den der verfügbare Speicher nicht ausreicht. <b>Hinweise:</b> <ul style="list-style-type: none"> <li>• Bei der Einstellung von "Aus" behält der Drucker die geladenen Ressourcen nur so lange, bis der Speicher anderweitig benötigt wird. Mit der inaktiven Druckersprache verbundene Ressourcen werden gelöscht.</li> <li>• Bei der Einstellung von "Ein" behält der Drucker alle dauerhaft permanent heruntergeladenen Ressourcen für alle Sprachschalter. Falls erforderlich, zeigt der Drucker an, wenn der Speicher mit Meldungen belegt ist, anstatt permanente Ressourcen zu löschen.</li> </ul>
<b>Hinweis:</b> Ein Sternchen (*) neben einem Wert zeigt die Werksvorgabe an.	

Menüeintrag	Beschreibung
<b>Alle Druckaufträge drucken</b> Alphabetisch* Letzter zuerst Ältester zuerst	Legt die Reihenfolge fest, in der vertrauliche und angehaltene Druckaufträge gedruckt werden, wenn die Option "Gesamte Reihenfolge drucken" ausgewählt wurde. <b>Hinweis:</b> Diese Menüoption wird nur angezeigt, wenn eine ordnungsgemäß funktionierende Festplatte installiert ist.
<b>Hinweis:</b> Ein Sternchen (*) neben einem Wert zeigt die Werksvorgabe an.	

## Qualität

Menüeintrag	Beschreibung
<b>Auflösung</b> 600 dpi* 1200 Bildqualität 2400 Bildqualität 1200 dpi 300 dpi	Legen Sie die Auflösung für den Text und die Bilder auf der Druckausgabe fest. <b>Hinweis:</b> Die Auflösung wird durch die Punkte pro Zoll oder die Bildqualität angegeben.
<b>Pixel-Erhöhung</b> Aus* Schriften Horizontal Vertikal Beide Richtungen	Ermöglichen Sie für ein klareres Druckbild das Drucken von mehr Pixeln in Gruppen, um so die Qualität von Text und Bildern zu verbessern.
<b>Tonerauftrag</b> 1 bis 10 (8*)	Ermitteln Sie die Helligkeit bzw. Dunkelheit von Textbildern.
<b>Halbton</b> Normal* Details	Verbessert die Druckausgabe mit weicheren Linien mit schärferem Rand.
<b>Helligkeit</b> -6 bis 6 (0*)	Passt die Helligkeit der Druckausgabe an.
<b>Kontrast</b> 0 bis 5 (0*)	Passt den Kontrast der Druckausgabe an.
<b>Grauanpassung</b> Aus Automatisch*	Einstellen der Kontrastanpassung für Bilder.
<b>Hinweis:</b> Ein Sternchen (*) neben einem Wert zeigt die Werksvorgabe an.	

## Auftragsabrechnung

**Hinweis:** Dieses Menü wird nur angezeigt, wenn eine ordnungsgemäß funktionierende Festplatte installiert ist.

Menüeintrag	Beschreibung
<b>Auftragsabrechnung</b> Aus* Ein	Stellen Sie den Drucker darauf ein, ein Protokoll der empfangenen Druckaufträge zu erstellen.
<b>Intervall für Abrechnungsprotokoll</b> Täglich Wöchentlich Monatlich*	Legen Sie fest, wie oft der Drucker eine Protokolldatei erstellen soll.
<b>Protokollaktion am Ende des Intervalls</b> Keine* Aktuelles Protokoll per E-Mail senden Aktuelles Protokoll per E-Mail senden und löschen Aktuelles Protokoll auf Webseite stellen Aktuelles Protokoll auf Webseite stellen und löschen	Legen Sie fest, wie der Drucker reagieren soll, wenn der Intervallschwellenwert überschritten wird. <b>Hinweis:</b> Der unter "Intervall für Abrechnungsprotokoll" definierte Wert legt fest, wann die Aktion ausgeführt wird.
<b>Protokoll fast voll</b> Aus* Ein	Gibt die maximale Größe der Protokolldatei an, bevor der Scanner die Protokollaktion "fast voll" ausführt.
<b>Protokollaktion fast voll</b> Keine* Aktuelles Protokoll per E-Mail senden Aktuelles Protokoll per E-Mail senden und löschen Ältestes Protokoll per E-Mail senden und löschen Aktuelles Protokoll auf Webseite stellen Aktuelles Protokoll auf Webseite stellen und löschen Ältestes Protokoll auf Webseite stellen und löschen Aktuelles Protokoll löschen Ältestes Protokoll löschen Alle außer aktuelles Protokoll löschen Alle Protokolle löschen	Legen Sie fest, wie der Drucker reagieren soll, wenn die Festplatte fast voll ist. <b>Hinweis:</b> Der unter "Protokoll fast voll" definierte Wert legt fest, wann die Aktion ausgeführt wird.
<b>Protokollaktion voll</b> Keine* Aktuelles Protokoll per E-Mail senden und löschen Ältestes Protokoll per E-Mail senden und löschen Aktuelles Protokoll auf Webseite stellen und löschen Ältestes Protokoll auf Webseite stellen und löschen Aktuelles Protokoll löschen Ältestes Protokoll löschen Alle außer aktuelles Protokoll löschen Alle Protokolle löschen	Legen Sie fest, wie der Drucker reagieren soll, wenn die Festplattenauslastung den Maximalwert (100 MB) erreicht.
<b>URL zum Protokollschreiben</b>	Legen Sie fest, wo der Drucker die Auftragsabrechnungsprotokolle ablegen soll.
<b>E-Mail-Adresse zum Senden von Protokollen</b>	Gibt die E-Mail-Adresse an, an die der Drucker Auftragsabrechnungsprotokolle sendet.
<b>Hinweis:</b> Ein Sternchen (*) neben einem Wert zeigt die Werksvorgabe an.	

Menüeintrag	Beschreibung
<b>Protokolldatei-Präfix</b>	Geben Sie das gewünschte Präfix für den Protokolldateinamen an. <b>Hinweis:</b> Der im Menü "TCP/IP" definierte aktuelle Hostname wird als Standardpräfix für die Protokolldatei verwendet.
<b>Hinweis:</b> Ein Sternchen (*) neben einem Wert zeigt die Werksvorgabe an.	

## XPS

Menüeintrag	Beschreibung
<b>Fehlerseiten drucken</b> Aus* Ein	Drucken Sie eine Testseite, die Informationen über die Fehler sowie die XML-Kennzeichnungsfehler enthält.
<b>Minimale Linienbreite</b> 1-30 (2*)	Legen Sie die Mindeststrichbreite für alle in 1200 dpi gedruckten Aufträge fest.
<b>Hinweis:</b> Ein Sternchen (*) neben einem Wert zeigt die Werksvorgabe an.	

## PDF

Menüeintrag	Beschreibung
<b>Größe anpassen</b> Aus* Ein	Skaliert den Seiteninhalt auf das ausgewählte Papierformat.
<b>Anmerkungen</b> Nicht drucken* Drucken	Legen Sie fest, ob Anmerkungen in der PDF-Datei gedruckt werden sollen.
<b>Hinweis:</b> Ein Sternchen (*) neben einem Wert zeigt die Werksvorgabe an.	

## PostScript

Menüeintrag	Beschreibung
<b>PS-Fehler drucken</b> Ein Aus*	Druckt eine Testseite aus mit der Definition des PostScript-Fehlers.
<b>Minimale Linienbreite</b> 1-30 (2*)	Legen Sie die Mindeststrichbreite für alle in 1200 dpi gedruckten Aufträge fest.
<b>PS-Startmodus sperren</b> Ein Aus*	Deaktiviert die SysStart-Datei.
<b>Hinweis:</b> Ein Sternchen (*) neben einem Wert zeigt die Werksvorgabe an.	

Menüeintrag	Beschreibung
<b>Schriftpriorität</b> Resident* Flash/Datenträger	Festlegen der Reihenfolge, in der Schriftarten gesucht werden. <b>Hinweise:</b> <ul style="list-style-type: none"> <li>• Bei der Einstellung "Resident" durchsucht der Drucker zunächst den Druckerspeicher nach der erforderlichen Schriftart, bevor er im Flash-Speicher danach sucht.</li> <li>• Bei der Einstellung "Flash/Festplatte" durchsucht der Drucker zunächst den Flash-Speicher nach der erforderlichen Schriftart, bevor er im Druckerspeicher danach sucht.</li> <li>• Diese Menüoption wird nur angezeigt, wenn ein Flash-Speicher installiert wurde.</li> </ul>
<b>Wartezeit Sperre</b> Deaktiviert 15-65535 (40*)	Legen Sie fest, dass der Drucker auf den Empfang zusätzlicher Daten wartet, bevor er einen Auftrag abbricht.
<b>Hinweis:</b> Ein Sternchen (*) neben einem Wert zeigt die Werksvorgabe an.	

## PCL

Menüeintrag	Beschreibung
<b>Schriftartquelle</b> Resident* Datenträger Herunterladen Flash Alle	Wählen Sie die Quelle aus, in der die Standardschriftartauswahl enthalten ist. <b>Hinweise:</b> <ul style="list-style-type: none"> <li>• Flash- und Festplattenoptionen werden nur auf einigen Druckermodellen angezeigt.</li> <li>• Stellen Sie sicher, dass Flash- und Festplattenoptionen nicht lese- oder schreibgeschützt sind, um diese anzuzeigen.</li> </ul>
<b>Schriftartname</b> [Liste der verfügbaren Schriftarten]	Wählen Sie eine Schriftart aus der angegebenen Schriftartquelle aus.
<b>Zeichensatz</b> [Liste der verfügbaren Symbolsätze]	Festlegen des Zeichensatzes für die einzelnen Schriftartnamen. <b>Hinweis:</b> Unter Zeichensatz versteht man einen Satz von alphabetischen und numerischen Zeichen, Interpunktionszeichen und Sonderzeichen. Zeichensätze unterstützen die verschiedenen Anforderungen für Texte in verschiedenen Sprachen oder für bestimmte Fachgebiete, wie z. B. mathematische Symbole für wissenschaftliche Texte.
<b>Teilung</b> 0,08-100 (10*)	Legt die Teilung der Schriftart für skalierbare Schriftarten mit einheitlichem Zeichenabstand fest. <b>Hinweis:</b> Die Teilung bezieht sich auf die Anzahl der Zeichen mit festem Abstand pro horizontalem Zoll.
<b>Ausrichtung</b> Hochformat* Querformat	Festlegen der Ausrichtung von Text und Grafiken auf der Seite.
<b>Hinweis:</b> Ein Sternchen (*) neben einem Wert zeigt die Werksvorgabe an.	



Menüeintrag	Beschreibung
<b>Zeilen pro Seite</b> 1-255	Legen Sie die Anzahl der Textzeilen für jede über den PCL®-Datenstrom gedruckte Seite fest.  <b>Hinweise:</b> <ul style="list-style-type: none"> <li>• Diese Menüoption aktiviert den vertikalen Vorschub. Dieser veranlasst, dass die Anzahl an erforderlichen Zeilen zwischen den Standardrändern der Seite gedruckt wird.</li> <li>• 60 ist die Werksvorgabe in den USA. Die internationale Werksvorgabe lautet "64".</li> </ul>
<b>PCL5 Minimale Linienbreite</b> 1-30 (2*)	Legen Sie die ursprüngliche Mindeststrichbreite fest.  <b>Hinweise:</b>
<b>PCLXL Minimale Linienbreite</b> 1-30 (2*)	<ul style="list-style-type: none"> <li>• Mit 1200 dpi gedruckte Aufträge verwenden den Wert direkt.</li> <li>• Mit 4800 CQ gedruckte Aufträge verwenden die Hälfte des Werts.</li> </ul>
<b>A4-Breite</b> 198 mm* 203 mm	Stellen Sie die Breite der logischen Seite für das Format A4 ein.  <b>Hinweis:</b> Die logische Seite ist der Abstand auf der physischen Seite, auf der Daten gedruckt werden.
<b>Auto WR nach ZV</b> Aus* Ein	Stellen Sie ein, dass der Drucker nach einem Steuerbefehl zum Zeilenvorschub automatisch einen Wagenrücklauf durchführt.  <b>Hinweis:</b> Der Wagenrücklauf ist eine Vorrichtung, die dem Drucker befiehlt, die Position des Cursors an die erste Position auf der derselben Zeile zu rücken.
<b>Auto ZV nach WR</b> Aus* Ein	Stellen Sie ein, dass der Drucker nach einem Steuerbefehl zum Wagenrücklauf automatisch einen Zeilenvorschub durchführt.
<b>Fachumkehrung</b> Uni.Zufuhr-Zuordnung Aus* Keine 0-201 Fach [x] Zuordnung Aus* Keine 0-201 Manuelle Papier-Zuordnung Aus* Keine 0-201 Manuelle Briefumschlag-Zuordnung Aus* Keine 0-201	Konfigurieren Sie den Drucker für die Zusammenarbeit mit Druckertreibern oder Anwendungen, die andere Zuordnungen von Zuführungen und Papierfächern verwenden.
<b>Fachumkehrung</b> Werksvorgaben anzeigen Standardeinstellungen wiederherstellen	Zeigen Sie die Werksvorgabewerte für die einzelnen Papiereinzüge an.
<b>Hinweis:</b> Ein Sternchen (*) neben einem Wert zeigt die Werksvorgabe an.	

Menüeintrag	Beschreibung
<b>Fachumkehrung</b> Standardeinstellungen wiederherstellen	Setzen Sie alle Fächerzuordnungen auf die Werksvorgaben zurück.
<b>Druckzeitsperre</b> Deaktiviert 1-255 (90*)	Legen Sie fest, dass der Drucker einen Druckauftrag beendet, nachdem er für die angegebene Zeit (in Sekunden) im Leerlauf war.
<b>Hinweis:</b> Ein Sternchen (*) neben einem Wert zeigt die Werksvorgabe an.	

## HTML

Menüeintrag	Beschreibung
<b>Schriftartname</b> [Liste der Schriftarten] (Times*)	Legen Sie die Schriftart für HTML-Dokumente fest.
<b>Schriftgröße</b> 1 – 255 (12*)	Geben Sie die für den HTML-Dokumente zu verwendende Schriftgröße an.
<b>Skalieren</b> 1–400 % (100*)	Skalieren Sie HTML-Dokumente.
<b>Ausrichtung</b> Hochformat* Querformat	Legt die Seitenausrichtung für HTML-Dokumente fest.
<b>Randgröße</b> 8-255 mm (19*)	Legt den Seitenrand für HTML-Dokumente fest.
<b>Hintergrund</b> Nicht drucken Drucken*	Drucken Sie Hintergrundinformationen oder Grafiken für HTML-Dokumente.
<b>Hinweis:</b> Ein Sternchen (*) neben einem Wert zeigt die Werksvorgabe an.	

## Bild

Menüeintrag	Beschreibung
<b>Autom. anpassen</b> Ein Aus*	Wählen Sie das beste verfügbare Papierformat und die gewünschte Ausrichtung für ein Bild aus. <b>Hinweis:</b> Bei Auswahl von "Ein" überschreibt diese Menüoption die Skalierungs- und Ausrichtungseinstellungen für das Bild.
<b>Invertieren</b> Aus* Ein	Invertiert Schwarzweißbilder. <b>Hinweis:</b> Diese Menüoption kann bei GIF- oder JPEG-Grafikformaten nicht verwendet werden.
<b>Hinweis:</b> Ein Sternchen (*) neben einem Wert zeigt die Werksvorgabe an.	

Menüeintrag	Beschreibung
<b>Skalieren</b> Oben links verankern Beste Anpassung* Mittig verankern Höhe/Breite anpassen Höhe anpassen Breite anpassen	Passen Sie das Bild optimal an den Druckbereich an. <b>Hinweis:</b> Wenn die Option "Autom. anpassen" auf "Ein" gesetzt ist, wird als Skalierung automatisch "Beste Anpassung" festgelegt.
<b>Ausrichtung</b> Hochformat* Querformat Umgekehrtes Hochformat Umgekehrtes Querformat	Festlegen der Ausrichtung von Text und Grafiken auf der Seite.
<b>Hinweis:</b> Ein Sternchen (*) neben einem Wert zeigt die Werksvorgabe an.	

## Papier

### Fachkonfiguration

Menüeintrag	Beschreibung
<b>Standardeinzug</b> Fach [x] (1*) Universalzuführung Papier manuell Briefumschlag manuell	Legen Sie den Papiereinzug für alle Druckaufträge fest. <b>Hinweis:</b> "Universalzuführung" wird nur eingeblendet, wenn "Universalzuführung konfigurieren" auf "Kassette" eingestellt ist.
<b>Papierformat/-sorte</b> Fach [x] Universalzuführung Papier manuell Briefumschlag manuell	Geben Sie das Papierformat oder die Papiersorte an, die in die jeweilige Papierquelle eingelegt wird.
<b>Universal-Zufuhr konfigurieren</b> Zuführung* Manuell Zuerst	Legen Sie fest, wann der Drucker Papier aus der Universalzuführung einziehen soll. <b>Hinweise:</b> <ul style="list-style-type: none"> <li>• Wenn diese Option auf "Kassette" eingestellt ist, verwendet der Drucker die Universalzuführung wie ein Fach.</li> <li>• Wenn sie auf "Manuelle Zufuhr" eingestellt ist, verwendet der Drucker die Universalzuführung wie eine manuelle Zuführung.</li> <li>• Bei Auswahl der Einstellung "Zuerst" zieht der Drucker Papier aus der Universalzuführung ein, bis diese leer ist, unabhängig von dem für den Druckauftrag angeforderten Papiereinzug oder Papierformat.</li> </ul>
<b>Hinweis:</b> Ein Sternchen (*) neben einem Wert zeigt die Werksvorgabe an.	

Menüeintrag	Beschreibung
<b>Ersatzformat</b> Aus Statement/A5 Letter/A4 Aufgelistete*	Legen Sie fest, dass der Drucker ein angegebenes Papierformat durch ein anderes ersetzt, wenn das angeforderte Papierformat in keinem der Papiereinzüge eingelegt ist.  <b>Hinweise:</b> <ul style="list-style-type: none"> <li>• Bei Auswahl von "Aus" wird der Benutzer aufgefordert, das angeforderte Papierformat einzulegen.</li> <li>• "Statement/A5" druckt Dokumente im Format A5 auf Statement-Papier und Aufträge im Statement-Format auf A5-Papier, wenn Papier im Format A5 eingelegt wird.</li> <li>• "Letter/A4" druckt Dokumente im Format A4 auf Letter-Papier und Aufträge im Letter auf A4-Papier, wenn Papier im Letter-Format eingelegt wird.</li> <li>• "Aufgelistete" ersetzt "Letter/A4".</li> </ul>
<b>Hinweis:</b> Ein Sternchen (*) neben einem Wert zeigt die Werksvorgabe an.	

## Medien-Konfiguration

### Universaleinrichtung

Menüeintrag	Beschreibung
<b>Maßeinheiten</b> Zoll Millimeter	Geben Sie die Maßeinheit für das Papierformat "Universal" an.  <b>Hinweis:</b> "Zoll" ist die Werksvorgabe in den USA. Die internationale Werksvorgabe lautet "Millimeter".
<b>Hochformatbreite</b> 3 bis 14,17 Zoll (8,50*) 76-359,91 mm (216*)	Einstellen der Hochformatbreite des Papierformats "Universal".
<b>Hochformathöhe</b> 3 bis 14,17 Zoll (14*) 76-359,91 mm (356*)	Einstellen der Hochformathöhe des Papierformats "Universal".
<b>Einzugsrichtung</b> Kurze Kante* Lange Kante	Stellen Sie ein, dass der Drucker das Papier entweder über die kurze Kante oder die lange Kante einzieht.  <b>Hinweis:</b> "Lange Kante" wird nur angezeigt, wenn die längste Kante kürzer als die maximal unterstützte Breite ist.
<b>Hinweis:</b> Ein Sternchen (*) neben einem Wert zeigt die Werksvorgabe an.	

## Benutzerdefinierte Scangröße

Menüeintrag	Beschreibung
<b>Benutzerdefiniertes Scan-Format [x]</b> Name Scangröße Breite 1-8,50 Zoll (8,50*) 25-216 mm (216*) Höhe 1-14 Zoll (14*) 25-356 mm (297*) Ausrichtung Hochformat* Querformat 2 Scans pro Seite Aus* Ein	Weisen Sie der Scangröße einen Namen zu und konfigurieren Sie die Scaneinstellungen.

## Druckmedien

Menüeintrag	Beschreibung
Normal	Geben Sie die Struktur und das Gewicht des eingelegten Papiers an.
Karten	Treffen Sie unter folgenden Optionen Ihre Auswahl:
Folie	Papierstruktur
Recyclingpapier	Glatt
Etiketten	Normal*
Feinpostpapier	Rau
Briefumschlag	Papiergewicht
Briefumschlag rau	Leichtes Papier
Briefbogen	Normal*
Vorgedruckt	Schweres Papier
Farbpapier	
Leichtes Papier	
Schweres Papier	
Rau/Baumwolle	
Benutzersorte [x]	

**Hinweis:** Ein Sternchen (\*) neben einem Wert zeigt die Werksvorgabe an.

# Kopieren

## Kopierstandard

Menüeintrag	Beschreibung
<b>Inhaltstyp</b> Text Text/Foto* Foto Grafiken	Verbessern Sie das Ausgabeergebnis ausgehend von den Inhalten des Originaldokuments.
<b>Inhaltsquelle</b> Schwarzweiß-Laser* Farblaser Tintenstrahl Foto/Film Zeitschrift Zeitung Drücken Sie Andere	Verbessern Sie das Ausgabeergebnis ausgehend von der Quelle des Originaldokuments.
<b>Seiten</b> Einseitig – Einseitig* Einseitig – Beidseitig Beidseitig – Einseitig Beidseitig – Beidseitig	Legen Sie das Scanverhalten ausgehend vom Originaldokument fest.
<b>Trennseiten</b> Keine* Zwischen Kopien Zwischen Aufträgen Zwischen Seiten	Legen Sie fest, ob leere Trennseiten eingefügt werden sollen.
<b>Trennseitenquelle</b> Fach [x] (1*) Universalzuführung	Legt fest, aus welchem Papiereinzug die Trennseite zugeführt wird.
<b>Seiten pro Seite</b> Aus* 2 Seiten im Hochformat 4 Seiten im Hochformat 2 Seiten im Querformat 4 Seiten im Querformat	Geben Sie die Anzahl der Bilder an, die auf eine Seite eines Blattes Papier gedruckt werden sollen.
<b>Seitenränder drucken</b> Aus* Ein	Legen Sie beim Drucken mehrerer Seiten auf einem Blatt einen Rahmen um jedes einzelne Bild.
<b>Sortieren</b> Aus [1,1,2,2,2] Ein [1,2,1,2,1,2]*	Drucken Sie mehrere Kopien in Folge.
<b>Hinweis:</b> Ein Sternchen (*) neben einem Wert zeigt die Werksvorgabe an.	

Menüeintrag	Beschreibung
<b>"Kopieren von" Größe</b> [Liste der Papierformate]	Legen Sie das Papierformat des Originaldokuments fest. <b>Hinweise:</b> <ul style="list-style-type: none"> <li>• "Letter" ist die Werksvorgabe in den USA. Die internationale Werksvorgabe lautet "A4".</li> <li>• Die Menüoptionen können je nach Druckermodell variieren.</li> </ul>
<b>"Kopieren nach" Quelle</b> Fach [x] (1*) Universalzuführung Autoformat Übereinstimmung	Geben Sie den Papiereinzug für den Kopierauftrag an.
<b>Helligkeit</b> -4 bis 4 (0*)	Passen Sie die Deckung des gescannten Bildes an.
<b>Anzahl an Kopien</b> 1-9999 (1*)	Festlegen der Anzahl der Kopien.
<b>Kopf-/Fußzeile</b> Oben links Oben Mitte Oben rechts Unten links Unten Mitte Unten rechts	Anwenden einer Kopf- oder Fußzeile auf der Druckausgabe.
<b>Schablonen</b> Vertraulich Kopieren Draft Dringend Benutzerdefiniert Aus*	Gibt den überlagernden Text an, der auf jeder Seite des Kopierauftrags gedruckt wird.
<b>Benutzerdefinierte Schablone</b>	Geben Sie einen benutzerdefinierten überlagernden Text an.
<b>Hinweis:</b> Ein Sternchen (*) neben einem Wert zeigt die Werksvorgabe an.	

## Erweiterte Bildfunktionen

Menüeintrag	Beschreibung
<b>Color Dropout (Blindfarbenunterdrückung)</b> Keine* Rot Grün Blau  <b>Standardschwellenwert Rot</b> 0-255 (128*)  <b>Standardschwellenwert Grün</b> 0-255 (128*)  <b>Standardschwellenwert Blau</b> 0-255 (128*)	Geben Sie an, welche Farbe beim Scannen unterdrückt wird, und passen Sie die Einstellung für diejenige Farbe an.
<b>Kontrast</b> Beste Einstellung: Inhalt* 0 1 2 3 4 5	Gibt den Kontrast des Ausgabedokuments an.
<b>Hintergrundentfernung</b> Hintergrund-Erkennung Stand	Passt den sichtbaren Hintergrund auf einem gescannten Bild an.
<b>Automatisch zentrieren</b> Aus* Ein	Richten Sie den Inhalt automatisch auf die Seitenmitte aus.
<b>Mirror Image (Spiegelbild)</b> Aus* Ein	Erstellt ein spiegelverkehrtes Bild des Originaldokuments.
<b>Negativbild des Dokuments</b> Aus* Ein	Erstellt ein Negativbild des Originaldokuments.
<b>Shadow Detail (Schattendetails)</b> -4 bis 4 (0*)	Passt die sichtbaren Schattendetails auf einem gescannten Bild an.
<b>Kante zu Kante scannen</b> Aus* Ein	Ermöglicht das Scannen des Originaldokuments von Kante zu Kante.
<b>Schärfe</b> 1-5 (3*)	Passen Sie die Schärfe des gescannten Bildes an.
<b>Hinweis:</b> Ein Sternchen (*) neben einem Wert zeigt die Werksvorgabe an.	



## Admin-Steuerung

Menüeintrag	Beschreibung
<b>Folientrennseiten</b> Aus Ein*	Fügt eine Trennseite zwischen den Folien ein.
<b>Vorrangskopien zulassen</b> Aus Ein*	Unterbrechen Sie einen Druckauftrag, um eine Seite oder ein Dokument zu kopieren.
<b>Benutzerdefinierte Scans</b> Aus* Ein	Aktivieren Sie standardmäßig das benutzerdefinierte Scannen.
<b>Speichern als Kurzwahl zulassen</b> Aus Ein*	Speichert benutzerdefinierte Kopiereinstellungen als Kurzwahlen.
<b>Beispielkopie</b>	Druckt eine Beispielkopie.
<b>Hinweis:</b> Ein Sternchen (*) neben einem Wert zeigt die Werksvorgabe an.	

## Faxen

### Faxmodus

Menüeintrag	Beschreibung
<b>Faxmodus</b> Analog* Faxserver Deaktiviert	Wählen Sie einen Faxmodus aus.
<b>Hinweis:</b> Ein Sternchen (*) neben einem Wert zeigt die Werksvorgabe an.	

### Analoge Fax-Konfiguration

#### Allgemeine Fax-Einstellungen

Menüeintrag	Beschreibung
<b>Faxname</b>	Identifizieren Sie Ihr Faxgerät.
<b>Faxnummer</b>	Identifizieren Sie Ihre Faxnummer.
<b>Fax-ID</b> Faxname Faxnummer*	Benachrichtigen Sie Faxempfänger über Ihren Faxnamen oder Ihre Faxnummer.
<b>Hinweis:</b> Ein Sternchen (*) neben einem Wert zeigt die Werksvorgabe an.	

Menüeintrag	Beschreibung
<b>Manuelles Fax aktivieren</b> Aus* Ein	Stellt den Drucker auf manuellen Faxbetrieb ein. <b>Hinweise:</b> <ul style="list-style-type: none"> <li>• Diese Menüoption wird nicht angezeigt, wenn Faxtransport auf T.38 oder G711 festgelegt ist.</li> <li>• Für diese Menüoption werden ein Leitungssplitter und ein Telefonhörer benötigt.</li> <li>• Verwenden Sie eine Standardtelefonleitung, um einen eingehenden Faxe auftrag anzunehmen und eine Faxnummer zu wählen.</li> <li>• Um direkt zur Funktion "Manuelles Fax" zu gelangen, drücken Sie # und 0 auf dem Ziffernblock.</li> </ul>
<b>Speicherverwendung</b> Alles auf Empfang Großteil auf Empfang Zu gleichen Teilen* Großteil auf Senden Alles auf Senden	Weisen Sie eine bestimmte Menge des internen Druckerspeichers der Faxfunktion zu. <b>Hinweis:</b> Diese Menüoption verhindert Pufferspeicher-Bedingungen und fehlgeschlagene Faxe.
<b>Faxe abbrechen</b> Zulassen* Nicht zulassen	Brechen Sie ausgehende Faxe ab, bevor sie gesendet werden, oder brechen Sie eingehende Faxe ab, bevor Sie der Druckvorgang abgeschlossen ist.
<b>Anrufer-ID</b> Aus Ein* Alternativ	Lassen Sie sich die Telefonnummer des Faxabsenders anzeigen.
<b>Verschlüsselung der Faxnummer</b> Aus* Von links Von rechts	Legen Sie das Format für die Verschlüsselung einer ausgehenden Faxnummer fest.
<b>Zu maskierende Zeichen</b> 0-58 (0*)	Gibt die Anzahl der Stellen an, die in der Nummer eines ausgehenden Faxes verschlüsselt werden sollen.
<b>Erkennung für angeschlossene Leitung aktivieren</b> Aus Ein*	Stellen Sie fest, ob eine Telefonleitung an den Drucker angeschlossen ist. <b>Hinweise:</b> <ul style="list-style-type: none"> <li>• Die Erkennung erfolgt beim Einschalten des Druckers und vor jedem Aufruf.</li> <li>• Diese Menüoption wird nicht angezeigt, wenn Faxtransport auf T.38 eingestellt ist.</li> </ul>
<b>Erkennung für Leitung in falscher Anschlussdose aktivieren</b> Aus* Ein	Stellen Sie fest, ob eine Telefonleitung an den richtigen Anschluss für den Drucker angeschlossen ist. <b>Hinweise:</b> <ul style="list-style-type: none"> <li>• Die Erkennung erfolgt beim Einschalten des Druckers und vor jedem Aufruf.</li> <li>• Diese Menüoption wird nicht angezeigt, wenn Faxtransport auf T.38 eingestellt ist.</li> </ul>
<b>Hinweis:</b> Ein Sternchen (*) neben einem Wert zeigt die Werksvorgabe an.	

Menüeintrag	Beschreibung
<b>Support für verwendete Erweiterung aktivieren</b> Aus Ein*	Stellen Sie fest, ob eine Telefonleitung von einem anderen Gerät verwendet wird, wie z. B. von einem anderen Telefon über dieselbe Leitung.  <b>Hinweise:</b> <ul style="list-style-type: none"> <li>• Diese Menüoption wird nach dem Einschalten des Druckers fortlaufend überwacht.</li> <li>• Diese Menüoption wird nicht angezeigt, wenn Faxtransport auf T.38 eingestellt ist.</li> </ul>
<b>Faxkompatibilität optimieren</b>	Konfigurieren Sie die Drucker-Faxfunktion für eine optimale Kompatibilität mit anderen Faxgeräten.
<b>Hinweis:</b> Ein Sternchen (*) neben einem Wert zeigt die Werksvorgabe an.	

## Faxversand-Einstellungen

Menüeintrag	Beschreibung
<b>Auflösung</b> Standard* Fein Super Fine Ultra Fine	Legen Sie die Auflösung des gescannten Bildes fest.  <b>Hinweis:</b> Eine höhere Auflösung erhöht die Dauer der Faxübertragungen und den Speicherbedarf.
<b>Originalformat</b> [Liste der Papierformate]	Geben Sie die Größe des Originaldokuments an.  <b>Hinweis:</b> Gemischte Formate ist die Werksvorgabe in den USA. Die internationale Werksvorgabe lautet "A4".
<b>Ausrichtung</b> Hochformat* Querformat	Geben Sie die Seitenausrichtung des Originaldokuments an.
<b>Seiten</b> Aus* Lange Kante Kurze Kante	Geben Sie die Seitenausrichtung von Text und Grafiken beim Scannen eines beidseitigen Dokuments ein.
<b>Inhaltstyp</b> Text* Text/Foto Foto Grafiken	Verbessern Sie das Ausgabeergebnis ausgehend von den Inhalten des Originaldokuments.
<b>Inhaltsquelle</b> Schwarzweiß-Laser* Farblaser Tintenstrahl Foto/Film Zeitschrift Zeitung Drücken Sie Andere	Verbessern Sie das Ausgabeergebnis ausgehend von der Quelle des Originaldokuments.
<b>Hinweis:</b> Ein Sternchen (*) neben einem Wert zeigt die Werksvorgabe an.	

Menüeintrag	Beschreibung
<b>Helligkeit</b> -4 bis 4 (0*)	Passen Sie die Deckung des gescannten Bildes an.
<b>Nebenstellenanschluss</b> Aus* Ein	Richten Sie den Drucker so ein, dass er die Faxnummer wählt, ohne auf das Freizeichen zu warten. <b>Hinweis:</b> Private Branch Exchange Automatisierte (PABX) ist ein Telefonnetzwerk, in dem Teilnehmern über eine einzelne Zugangsnummer mehrere Leitungen für ausgehende Anrufe angeboten werden können.
<b>Wählmodus</b> Ton* Impuls	Geben Sie den Wählmodus für eingehende oder ausgehende Faxe an.
<b>Hinweis:</b> Ein Sternchen (*) neben einem Wert zeigt die Werksvorgabe an.	

### Erweiterte Bildfunktionen

Menüeintrag	Beschreibung
<b>Farbausgleich</b> -4 bis 4 (0*)	Passen Sie die für jede Farbe verwendete Toner Menge an.
<b>Color Dropout (Blindfarbenunterdrückung)</b> Keine* Rot Grün Blau <b>Standardschwellenwert Rot</b> 0-255 (128*) <b>Standardschwellenwert Grün</b> 0-255 (128*) <b>Standardschwellenwert Blau</b> 0-255 (128*)	Geben Sie an, welche Farbe beim Scannen unterdrückt wird, und passen Sie die Einstellung für diejenige Farbe an.
<b>Kontrast</b> Beste Einstellung: Inhalt* 0 1 2 3 4 5	Geben Sie den Kontrast der Ausgabe an.
<b>Hintergrundentfernung</b> Hintergrund-Erkennung Inhaltsbasiert* Fest Stand -4 bis 4 (0*)	Passt den sichtbaren Hintergrund auf einem gescannten Bild an. <b>Hinweis:</b> Wenn Sie die Hintergrundfarbe aus dem Originaldokument entfernen möchten, stellen Sie die Hintergrund-Erkennung auf "inhaltsbasiert" ein. Wenn Sie Bildrauschen aus einem Foto entfernen möchten, stellen Sie die Hintergrund-Erkennung auf "Fest" ein.
<b>Hinweis:</b> Ein Sternchen (*) neben einem Wert zeigt die Werksvorgabe an.	

Menüeintrag	Beschreibung
<b>Mirror Image (Spiegelbild)</b> Aus* Ein	Erstellt ein spiegelverkehrtes Bild des Originaldokuments.
<b>Negativbild des Dokuments</b> Aus* Ein	Erstellt ein Negativbild des Originaldokuments.
<b>Shadow Detail (Schattendetails)</b> -4 bis 4 (0*)	Passt die sichtbaren Schattendetails auf einem gescannten Bild an.
<b>Kante zu Kante scannen</b> Aus* Ein	Ermöglicht das Scannen des Originaldokuments von Kante zu Kante.
<b>Schärfe</b> 1 bis 5 (3*)	Passen Sie den Kontrast des gescannten Bildes an.
<b>Temperatur</b> -4 bis 4 (0*)	Legen Sie fest, ob die erzeugte Ausgabe mehr ins Blau oder mehr ins Rot gehen soll.
<b>Hinweis:</b> Ein Sternchen (*) neben einem Wert zeigt die Werksvorgabe an.	

## Admin-Steuerung

Menüeintrag	Beschreibung
<b>Automatische Wahlwiederholung</b> 0 – 9 (5*)	Passen Sie die Anzahl der Wahlwiederholungsversuche basierend auf den Aktivitätsniveaus der empfangenden Faxgeräte an.
<b>Neuwahl-Intervall</b> 1-200 Min. (3*)	Erhöhen Sie die Zeit zwischen den Wahlwiederholungsversuchen und damit auch die Chance für den erfolgreichen Faxversand.
<b>ECM aktivieren</b> Aus Ein*	Aktivieren Sie den Fehlerkorrekturmodus für Faxe. <b>Hinweis:</b> ECM erkennt und korrigiert Fehler im Fax-Übertragungsprozess, die durch das Rauschen der Telefonleitung und eine schwache Signalstärke verursacht werden.
<b>Fax-Scans aktivieren</b> Aus Ein*	Faxen Sie Dateien, die auf dem Drucker gescannt wurden.
<b>Faxtreiber</b> Aus Ein*	Ermöglichen Sie dem Druckertreiber, Faxe zu versenden.
<b>Speichern als Kurzwahl zulassen</b> Aus Ein*	Speichert Faxnummern als Kurzbefehle im Drucker.
<b>Hinweis:</b> Ein Sternchen (*) neben einem Wert zeigt die Werksvorgabe an.	

Menüeintrag	Beschreibung
<b>Max. Geschwindigkeit</b> 33600* 14400 9600 4800 2400	Stellen Sie die maximale Geschwindigkeit für dem Faxversand ein.
<b>Benutzerdefinierte Scans</b> Aus* Ein	Aktivieren Sie standardmäßig das benutzerdefinierte Scannen. <b>Hinweis:</b> Diese Menüoption wird nur angezeigt, wenn eine Festplatte installiert ist.
<b>Scanvorschau</b> Aus* Ein	Lassen Sie eine Vorschau des Scans auf dem Display anzeigen. <b>Hinweis:</b> Diese Menüoption wird nur angezeigt, wenn eine Festplatte installiert ist.
<b>Farbfaxscan aktivieren</b> Standardmäßig deaktiviert* Standardmäßig aktiviert Nie verwenden Immer verwenden	Aktivieren Sie Farbscans für das Faxen.
<b>Farbfaxe autom. in S/W-Faxe umwandeln</b> Aus Ein*	Konvertiert alle ausgehenden farbigen Faxe in Schwarzweiß.
<b>Bestätigen Sie die Faxnummer</b> Aus* Ein	Bitten Sie den Benutzer, die Faxnummer zu bestätigen.
<b>Vorwahl</b>	Geben Sie eine Vorwahl ein.
<b>Vorwahlregeln</b> Vorwahlregel [x]	Legt eine Vorwahlregel fest.
<b>Hinweis:</b> Ein Sternchen (*) neben einem Wert zeigt die Werksvorgabe an.	

## Einstellungen für den Faxempfang

Menüeintrag	Beschreibung
<b>Auf Übertragung wartender Faxauftrag</b> Keine* Toner Toner und Verbrauchsmaterialien	Entfernt Faxaufträge, die bestimmte nicht verfügbare Ressourcen erfordern, aus der Druckerwarteschlange.
<b>Klingelzeichen</b> 1-25 (3*)	Legen Sie die Anzahl der Rufzeichen für eingehende Faxe fest.
<b>Automatisch verkleinern</b> Ein* Aus	Passen Sie die Größe eingehender Faxe an die Seite an.
<b>Hinweis:</b> Ein Sternchen (*) neben einem Wert zeigt die Werksvorgabe an.	

Menüeintrag	Beschreibung
<b>Papierzuführung</b> Fach [x] Universalzuführung Automatisch*	Geben Sie den Papiereinzug für das Drucken eingehender Faxe an.
<b>Seiten</b> Ein Aus*	Beidseitiges Bedrucken von Papier.
<b>Trennseiten</b> Aus* Vor dem Auftrag Nach dem Auftrag	Legen Sie fest, ob leere Trennseiten eingefügt werden sollen.
<b>Trennseitenquelle</b> Fach [x] (1*) Universalzuführung	Legt fest, aus welchem Papiereinzug die Trennseite zugeführt wird.
<b>Ablage</b> Standardablage* Ablage [x]	Geben Sie das Ausgabefach für empfangene Faxe an.
<b>Fax-Fußzeile</b> Ein Aus*	Druckt die Übertragungsinformationen eines eingehenden Faxes am Ende jeder Seite.
<b>Zeitstempel der Faxfußzeile</b> Empfangen* Drucken	Drucken Sie den Zeitstempel am Ende jeder Seite eines eingehenden Faxes.
<b>Faxe zurückhalten</b> Fax-Haltemodus Aus* Immer ein Manuell Planmäßig	Hält empfangene Faxe zurück, bis sie zum Drucken freigegeben werden.
<b>Hinweis:</b> Ein Sternchen (*) neben einem Wert zeigt die Werksvorgabe an.	

### Admin-Steuerung

Menüeintrag	Beschreibung
<b>Faxempfang aktivieren</b> Ein* Aus	Konfigurieren Sie den Drucker für den Empfang von Faxen.
<b>Anrufer-ID aktivieren</b> Aus Ein*	Lassen Sie die Nummer anzeigen, von der aus das eingehende Fax gesendet wird.
<b>Spam-Faxe blockieren</b> Ein Aus*	Sperrern Sie eingehende Faxe von Geräten ohne Angabe der Stations-ID oder Fax-ID.
<b>Hinweis:</b> Ein Sternchen (*) neben einem Wert zeigt die Werksvorgabe an.	

Menüeintrag	Beschreibung
<b>Spam-Faxliste</b> Spam-Fax hinzufügen	Geben Sie die Telefonnummern an, die Sie blockieren möchten.
<b>Automatische Antwort</b> Alle Ruftöne* Nur einfacher Rufton Nur doppelter Rufton Nur dreifacher Rufton Nur einfacher oder doppelter Rufton Nur einfacher oder dreifacher Rufton Nur doppelter oder dreifacher Rufton	Stellen Sie eine eindeutige Klingelmelodie für eingehende Faxnachrichten ein.
<b>Autom. Antwort</b> Ein* Aus	Konfigurieren Sie den Drucker für den automatischen Faxempfang.
<b>Manueller Antwortcode</b> 0-9 (9*)	Geben Sie manuell einen Code über die Telefontastatur ein, um Faxe anzunehmen.  <b>Hinweise:</b> <ul style="list-style-type: none"> <li>• Diese Menüoption wird nur angezeigt, wenn der Drucker die Telefonleitung nutzt.</li> <li>• Diese Menüoption wird nur angezeigt, wenn Sie den Drucker auf manuellen Faxempfang einstellen.</li> </ul>
<b>Faxweiterleitung</b> Drucken Drucken und weiterleiten Weiterleiten*	Geben Sie an, wie empfangener Faxe weitergeleitet werden sollen.
<b>Weiterleiten an</b> Ziel [x] Typ Kurzwahlnummer	Geben Sie an, wohin empfangener Faxe weitergeleitet werden sollen.
<b>Bestätigungs-E-Mail</b>	Senden Sie eine Bestätigungs-E-Mail, wenn die Faxweiterleitung erfolgreich war.  <b>Hinweis:</b> Die Bestätigungs-E-Mail wird nur beim Weiterleiten an FTP- oder Netzwerkfreigabebziele gesendet.
<b>Max. Geschwindigkeit</b> 33600* 14400 9600 4800 2400	Stellen Sie die maximale Geschwindigkeit für die Faxübertragung ein.
<b>Hinweis:</b> Ein Sternchen (*) neben einem Wert zeigt die Werksvorgabe an.	



## Faxdeckblatt

Menüeintrag	Beschreibung
<b>Faxdeckblatt</b> Standardmäßig deaktiviert* Standardmäßig aktiviert Nie verwenden Immer verwenden	Konfigurieren Sie die Einstellungen für das Fax-Deckblatt.
<b>Feld "An" einschließen</b> Aus* Ein	
<b>Feld "Von" einschließen</b> Aus* Ein	
<b>Stellen Sie in</b>	
<b>Mit Feld "Nachricht"</b> Aus* Ein	
<b>Nachricht:</b>	
<b>Mit Logo</b> Aus* Ein	
<b>Mit Fußzeile [x]</b> Aus* Ein	
<b>Fußzeile [x]</b>	
<b>Hinweis:</b> Ein Sternchen (*) neben einem Wert zeigt die Werksvorgabe an.	

## Einstellungen für das Faxprotokoll

Menüeintrag	Beschreibung
<b>Übertragungsprotokoll</b> Protokoll drucken* Protokoll nicht drucken Nur bei Fehler drucken	Drucken Sie ein Protokoll für erfolgreiche Faxübertragungen bzw. Übertragungsfehler.
<b>Empfangsfehler-Protokoll</b> Nie drucken* Bei Fehler drucken	Drucken Sie ein Protokoll für Fehler beim Faxempfang.
<b>Protokolle automatisch drucken</b> Ein* Aus	Drucken Sie alle Faxaktivitäten.
<b>Hinweis:</b> Ein Sternchen (*) neben einem Wert zeigt die Werksvorgabe an.	

Menüeintrag	Beschreibung
<b>Protokoll-Papiereinzug</b> Fach [x] (*) Universalzuführung	Geben Sie die Papierzuführung an, die für das Ausdrucken von Protokollen verwendet wird.
<b>Protokollanzeige</b> Remote-Faxname* Gewählte Nummer	Identifizieren Sie den Absender durch Remotefax-Name oder die Faxnummer.
<b>Auftragsprotokoll aktivieren</b> Ein* Aus	Zeigen Sie eine Zusammenfassung alle Faxaufträge an.
<b>Faxruf-Protokoll aktivieren</b> Ein* Aus	Zeigen Sie eine Zusammenfassung des Faxeinwahlverlaufs an.
<b>Protokoll - Papierablage</b> Standardablage* Ablage [x]	Geben Sie die Ablage für gedruckte Protokolle an.
<b>Hinweis:</b> Ein Sternchen (*) neben einem Wert zeigt die Werksvorgabe an.	

## Lautsprechereinstellungen

Menüeintrag	Beschreibung
<b>Lautsprechermodus</b> Immer aus Immer ein Ein bis Verbindungsherstellung*	Stellen Sie den Modus für den Fax-Lautsprecher ein.
<b>Lautsprecherlautstärke</b> Niedrig* Hoch	Passen Sie die Lautstärke des Faxlautsprechers an.
<b>Ruftonlautstärke</b> Aus Ein*	Aktivieren Sie die Ruftonlautstärke.
<b>Hinweis:</b> Ein Sternchen (*) neben einem Wert zeigt die Werksvorgabe an.	

## Fax-Server-Einstellungen

### Allgemeine Fax-Einstellungen

Menüeintrag	Beschreibung
<b>'An'-Format</b>	Geben Sie einen Faxempfänger an. <b>Hinweis:</b> Wenn Sie die Faxnummer verwenden möchten, geben Sie das Zeichen für Zahl (#) vor einer Zahl ein.
<b>Rückantwort an</b>	Geben Sie eine Antwortadresse zum Senden von Faxen an.
<b>Hinweis:</b> Ein Sternchen (*) neben einem Wert zeigt die Werksvorgabe an.	

Menüeintrag	Beschreibung
<b>Betreff</b>	Geben Sie Faxbetreff und Nachricht ein.
<b>Meldung</b>	
<b>Analogen Empfang aktivieren</b> Aus* Ein	Konfigurieren Sie den Drucker für den Empfang von analogen Faxen.
<b>Hinweis:</b> Ein Sternchen (*) neben einem Wert zeigt die Werksvorgabe an.	

## E-Mail-Einstellungen für den Faxserver

Menüeintrag	Beschreibung
<b>Primäres SMTP-Gateway</b>	Geben Sie die IP-Adresse oder den Hostnamen des primären Simple Mail Transfer Protocol (SMTP)-Servers für den E-Mail-Versand ein.
<b>Primärer SMTP-Gateway-Anschluss</b> 1-65535 (25*)	Geben Sie die Anschlussnummer des primären SMTP-Servers ein.
<b>Sekundäres SMTP-Gateway</b>	Geben Sie die Server-IP-Adresse oder den Hostnamen Ihres sekundären oder Backup-SMTP-Servers ein.
<b>Sekundärer SMTP-Gateway-Port</b> 1-65535 (25*)	Geben Sie die Anschlussnummer Ihres sekundären oder Backup-SMTP-Servers ein.
<b>SMTP-Zeitsperre</b> 5-30 (30*)	Stellen Sie die Uhrzeit ein, ehe das Zeitlimit des Druckers abgelaufen ist, wenn der SMTP-Server nicht antwortet.
<b>Rückantwort an</b>	Geben Sie eine Antwortadresse zum Senden von Faxen an.
<b>Immer SMTP-Standardantwortadresse verwenden</b> Aus Ein*	Geben Sie eine SMTP-Antwortadresse zum Senden von Faxen an.
<b>SSL/TLS verwenden</b> Deaktiviert* Verhandeln Erforderlich	Legen Sie fest, ob der Faxversand über einen verschlüsselten Link erfolgen soll.
<b>Trusted Certificate erforderlich</b> Aus Ein*	Geben Sie ein vertrauenswürdiges Zertifikat beim Zugriff auf den SMTP-Servers an.
<b>SMTP-Server-Authentifizierung</b> Keine Authentifizierung erforderlich* Anmeldung/Normal NTLM CRAM-MD5 Digest-MD5 Kerberos 5	Stellen Sie den Authentifizierungstyp für den SMTP-Server ein.
<b>Vom Gerät initiierte E-Mail</b> Keine* SMTP-Daten (Gerät) verw.	Legen Sie fest, ob für vom Gerät initiierte E-Mails Authentifizierungsinformationen erforderlich sind.
<b>Hinweis:</b> Ein Sternchen (*) neben einem Wert zeigt die Werksvorgabe an.	

Menüeintrag	Beschreibung
<b>Vom Benutzer initiierte E-Mail</b> Keine* SMTP-Daten (Gerät) verw. Benutzer-ID und Passwort verwenden. E-Mail-Adresse und Kennwort verwenden Benutzer auffordern	Legen Sie fest, ob Authentifizierungsinformationen sind erforderlich für Benutzer initiierte E-Mail.
<b>Anmeldeinf. des Active Directory verw.</b> Aus Ein*	Aktivieren Sie die Benutzeranmeldeinformationen und Gruppendestinationen für die Verbindung mit dem SMTP-Server.
<b>Geräte-ID</b>	Geben Sie die Benutzer-ID und das Passwort für die Verbindung mit dem SMTP-Servers ein.
<b>Gerätepasswort</b>	
<b>Kerberos 5 REALM</b>	Geben Sie den Bereich für das Kerberos 5-Authentifizierungsprotokoll an.
<b>NTLM-Domäne</b>	Geben Sie den Domänennamen für das NTLM-Sicherheitsprotokolls an.
<b>Fehler "SMTP Server nicht eingerichtet" deaktivieren</b> Aus* Ein	Blenden Sie die Fehlermeldung "SMTP-Server nicht eingerichtet" aus.
<b>Hinweis:</b> Ein Sternchen (*) neben einem Wert zeigt die Werksvorgabe an.	

## Scaneinstellungen für den Faxserver

Menüeintrag	Beschreibung
<b>Bildformat</b> TIFF (.tif) PDF (.pdf)* XPS (.xps) TXT (.txt) RTF (.rtf) DOCX (.docx)	Geben Sie das Ausgabeformat für das gescannte Bild an.
<b>Inhaltstyp</b> Text Text/Foto* Foto Grafiken	Verbessern Sie das Ausgabeergebnis ausgehend von den Inhalten des Originaldokuments.
<b>Hinweis:</b> Ein Sternchen (*) neben einem Wert zeigt die Werksvorgabe an.	

Menüeintrag	Beschreibung
<b>Inhaltsquelle</b> Black and White Laser Farblaser* Tintenstrahl Foto/Film Zeitschrift Zeitung Drücken Sie Andere	Verbessern Sie das Ausgabeergebnis ausgehend von der Quelle des Originaldokuments.
<b>Faxauflösung</b> Standard* Fein Super Fine Ultra Fine	Verringern Sie die Faxauflösung.
<b>Helligkeit</b> 1 – 9 (5*)	Stellen Sie die Deckung der Ausgabe an.
<b>Ausrichtung</b> Hochformat* Querformat	Festlegen der Ausrichtung von Text und Grafiken auf der Seite.
<b>Originalformat</b> [Liste der Papierformate]	Legen Sie das Papierformat des Originaldokuments fest. <b>Hinweise:</b> <ul style="list-style-type: none"> <li>• Gemischte Formate ist die Werksvorgabe in den USA. Die internationale Werksvorgabe lautet "A4".</li> <li>• Die Konfiguration kann je nach Ihrem Druckermodell variieren.</li> </ul>
<b>Mehrseitige TIFF-Bilder verwenden</b> Aus Ein*	Wählen Sie zwischen ein- und mehrseitigen TIFF-Dateien aus.
<b>Hinweis:</b> Ein Sternchen (*) neben einem Wert zeigt die Werksvorgabe an.	

## E-Mail

### E-Mail-Einrichtung

Menüeintrag	Beschreibung
<b>Primäres SMTP-Gateway</b>	Geben Sie den primären SMTP-Gateway oder den Hostnamen des primären SMTP-Servers für den E-Mail-Versand ein.
<b>Primärer SMTP-Gateway-Anschluss</b> 1-65535 (25*)	Geben Sie die Anschlussnummer des primären SMTP-Servers ein.
<b>Sekundäres SMTP-Gateway</b>	Geben Sie die Server-IP-Adresse oder den Hostnamen Ihres sekundären oder Backup-SMTP-Servers ein.
<b>Hinweis:</b> Ein Sternchen (*) neben einem Wert zeigt die Werksvorgabe an.	

Menüeintrag	Beschreibung
<b>Sekundärer SMTP-Gateway-Port</b> 1-65535 (25*)	Geben Sie die Anschlussnummer Ihres sekundären oder Backup-SMTP-Servers ein.
<b>SMTP-Zeitsperre</b> 5-30 Sekunden (30*)	Stellen Sie die Uhrzeit ein, ehe das Zeitlimit des Druckers abgelaufen ist, wenn der SMTP-Server nicht antwortet.
<b>Rückantwort an</b>	Geben Sie in der E-Mail eine Antwortadresse an.
<b>Immer SMTP-Standardantwortadresse verwenden</b> Ein* Aus	Verwenden Sie immer die standardmäßige Antwortadresse im Feld "SMTP-Server".
<b>SSL/TLS verwenden</b> Deaktiviert* Verhandeln Erforderlich	Legen Sie fest, ob der E-Mail-Versand über einen verschlüsselten Link erfolgen soll.
<b>Trusted Certificate erforderlich</b> Aus Ein*	Fordern Sie ein vertrauenswürdigen Zertifikat beim Zugriff auf den SMTP-Server an.
<b>SMTP-Server-Authentifizierung</b> Keine Authentifizierung erforderlich* Anmeldung/Normal NTLM CRAM-MD5 Digest-MD5 Kerberos 5	Stellen Sie den Authentifizierungstyp für den SMTP-Server ein.
<b>Vom Gerät initiierte E-Mail</b> Keine* SMTP-Daten (Gerät) verw.	Legen Sie fest, ob für vom Gerät initiierte E-Mails Authentifizierungsinformationen erforderlich sind.
<b>Vom Benutzer initiierte E-Mail</b> Keine* SMTP-Daten (Gerät) verw. Benutzer-ID und Passwort verwenden. E-Mail-Adresse und Kennwort verwenden Benutzer auffordern	Legen Sie fest, ob Authentifizierungsinformationen sind erforderlich für Benutzer initiierte E-Mail.
<b>Anmeldeinf. des Active Directory verw.</b> Aus Ein*	Aktivieren Sie die Benutzeranmeldeinformationen und Gruppenbezeichnungen für die Verbindung mit dem SMTP-Server.
<b>Geräte-ID</b>	Geben Sie die Benutzer-ID und das Passwort für die Verbindung mit dem SMTP-Servers ein.
<b>Gerätepasswort</b>	
<b>Kerberos 5 REALM</b>	Geben Sie den Bereich für das Kerberos 5-Authentifizierungsprotokoll an.
<b>NTLM-Domäne</b>	Geben Sie den Domänennamen für das NTLM-Sicherheitsprotokolls an.
<b>Hinweis:</b> Ein Sternchen (*) neben einem Wert zeigt die Werksvorgabe an.	

Menüeintrag	Beschreibung
<b>Fehler "SMTP Server nicht eingerichtet" deaktivieren</b> Aus* Ein	Blenden Sie die Fehlermeldung "SMTP-Server nicht eingerichtet" aus.
<b>Hinweis:</b> Ein Sternchen (*) neben einem Wert zeigt die Werksvorgabe an.	

## E-Mail-Standardwerte

Menüeintrag	Beschreibung
<b>Betreff</b> <b>Meldung</b>	Geben Sie E-Mail-Betreff und Nachricht an.
<b>Dateiname</b>	Geben Sie den Dateinamen für das gescannte Bild an.
<b>Format</b> PDF (.pdf)* TIFF (.tif) JPEG (.jpg) XPS (.xps) TXT (.txt) RTF (.rtf) DOCX (.docx)	Geben Sie das Ausgabeformat für das gescannte Bild an.
<b>Globale OCR-Einstell.</b> Erkannte Sprachen Automatisches Drehen Entflecken Automatische Kontrastverbesserung	Konfigurieren Sie die Einstellungen für OCR (optische Zeichenerkennung) <b>Hinweis:</b> Diese Menüoption wird nur angezeigt, wenn Sie eine OCR-Lösung erworben und installiert haben.
<b>Hinweis:</b> Ein Sternchen (*) neben einem Wert zeigt die Werksvorgabe an.	

Menüeintrag	Beschreibung
<b>Einstellungen PDF</b> PDF-Version 1,3 1,4 1,5* 1,6 1,7 Archiv. Version A-1a* A-1b Hochkomprimiert Aus* Ein Sicher Aus* Ein Durchsuchbar Aus* Ein Archivarisch (PDF/A) Aus* Ein	Stellen Sie das PDF-Format des gescannten Bildes ein.
<b>Inhaltstyp</b> Text Text/Foto* Foto Grafiken	Verbessern Sie das Ausgabeergebnis ausgehend von den Inhalten des Originaldokuments.
<b>Inhaltsquelle</b> Schwarzweiß-Laser* Farblaser Tintenstrahl Foto/Film Zeitschrift Zeitung Drücken Sie Andere	Verbessern Sie das Ausgabeergebnis ausgehend vom Originaldokument.
<b>Farbe</b> Schwarzweiß Grau Farbe* Auto	Legen Sie die Farbe beim Scannen eines Bildes fest.
<b>Hinweis:</b> Ein Sternchen (*) neben einem Wert zeigt die Werksvorgabe an.	



Menüeintrag	Beschreibung
<b>Auflösung</b> 75 dpi 150 dpi* 200 dpi 300 dpi 400 dpi 600 dpi	Legen Sie die Auflösung des gescannten Bildes fest.
<b>Helligkeit</b> -4 bis 4 (0*)	Passen Sie die Deckung des gescannten Bildes an.
<b>Ausrichtung</b> Hochformat* Querformat	Festlegen der Ausrichtung von Text und Grafiken auf der Seite.
<b>Originalformat</b> [Liste der Papierformate]	Legen Sie das Papierformat des Originaldokuments fest. <b>Hinweis:</b> Die Werksvorgabe lautet "Gemischte Formate".
<b>Seiten</b> Aus* Lange Kante Kurze Kante	Geben Sie die Seitenausrichtung von Text und Grafiken beim Scannen eines beidseitigen Dokuments ein.
<b>Hinweis:</b> Ein Sternchen (*) neben einem Wert zeigt die Werksvorgabe an.	

### Erweiterte Bildfunktionen

Menüeintrag	Beschreibung
<b>Farbausgleich</b> Cyan zu Rot -4 bis 4 (0*) Magenta zu Grün -4 bis 4 (0*) Gelb zu Blau -4 bis 4 (0*)	Passen Sie die Farbintensität beim Scannen an.
<b>Color Dropout (Blindfarbenunterdrückung)</b> Color Dropout (Blindfarbenunterdrückung) Keine* Rot Grün Blau Standardschwellenwert Rot 0-255 (128*) Standardschwellenwert Grün 0-255 (128*) Standardschwellenwert Blau 0-255 (128*)	Geben Sie an, welche Farbe beim Scannen unterdrückt wird, und passen Sie die Einstellung für diejenige Farbe an.
<b>Hinweis:</b> Ein Sternchen (*) neben einem Wert zeigt die Werksvorgabe an.	

Menüeintrag	Beschreibung
<b>Automatische Farberkennung</b> Farbempfindlichkeit 1-9 (5*) Bereichsempfindlichkeit 1-9 (5*) Bittiefe für E-Mail 1 Bit* 8 Bit	Legen Sie die Menge der Farbe fest, die der Drucker auf dem Originaldokument erkennt. <b>Hinweis:</b> Diese Menüoption wird nur angezeigt, wenn für Farbe "Automatisch" festgelegt ist.
<b>JPEG-Qualität</b> Optimale Einstellung für Inhalt* 5 – 95	Stellen Sie die Qualität eines gescannten Bildes im JPEG-Format ein. <b>Hinweise:</b> <ul style="list-style-type: none"> <li>• "5" reduziert zwar die Dateigröße, aber die Bildqualität wird herabgesetzt.</li> <li>• "95" liefert die beste Bildqualität, erzeugt aber sehr große Dateien.</li> </ul>
<b>Kontrast</b> Optimale Einstellung für Inhalt* 0 1 2 3 4 5	Gibt den Kontrast des Ausgabedokuments an.
<b>Hintergrundentfernung</b> Hintergrund-Erkennung Inhaltsbasiert* Fest Stand -4 bis 4 (0*)	Passt den sichtbaren Hintergrund auf einem gescannten Bild an. <b>Hinweis:</b> Wenn Sie die Hintergrundfarbe aus dem Originaldokument entfernen möchten, stellen Sie die Hintergrund-Erkennung auf "inhaltsbasiert" ein. Wenn Sie Bildrauschen aus einem Foto entfernen möchten, stellen Sie die Hintergrund-Erkennung auf "Fest" ein.
<b>Mirror Image (Spiegelbild)</b> Aus* Ein	Erstellt ein spiegelverkehrtes Bild des Originaldokuments.
<b>Negativbild des Dokuments</b> Aus* Ein	Erstellt ein Negativbild des Originaldokuments.
<b>Shadow Detail (Schattendetails)</b> -4 bis 4 (0*)	Passt die sichtbaren Schattendetails auf einem gescannten Bild an.
<b>Kante zu Kante scannen</b> Aus* Ein	Ermöglicht das Scannen des Originaldokuments von Kante zu Kante.
<b>Schärfe</b> 1-5 (3*)	Passen Sie die Schärfe des gescannten Bildes an.
<b>Temperatur</b> -4 bis 4 (0*)	Legen Sie fest, ob die erzeugte Ausgabe mehr ins Blau oder mehr ins Rot gehen soll.
<b>Hinweis:</b> Ein Sternchen (*) neben einem Wert zeigt die Werksvorgabe an.	

Menüeintrag	Beschreibung
<b>Leere Seiten</b> Entfernen leerer Seiten Empfindlichkeit bei leeren Seiten	Legen Sie fest, ob leere Seiten eingebunden werden sollen.
<b>Hinweis:</b> Ein Sternchen (*) neben einem Wert zeigt die Werksvorgabe an.	

## Admin-Steuerung

Menüeintrag	Beschreibung
<b>Max. E-Mail-Größe</b> 0-65535 (0*)	Legen Sie die maximal zulässige Dateigröße für jede E-Mail fest.
<b>Größen-Fehlermeldung</b>	Legen Sie eine Fehlermeldung fest, die der Drucker sendet, wenn eine E-Mail die zulässige Dateigröße überschreitet. <b>Hinweis:</b> Sie können maximal 1024 Zeichen eingeben.
<b>Adressen beschränken</b>	Beschränken Sie den E-Mail-Versand auf die angegebene Liste von Domännennamen. <b>Hinweis:</b> Setzen Sie ein Komma zwischen den einzelnen Domännennamen.
<b>Kopie an mich</b> Nie angezeigt* Standardmäßig aktiviert Standardmäßig deaktiviert Immer ein	Senden Sie eine Kopie der E-Mail an sich selbst.
<b>E-Mail-Empfänger begrenzen</b> Aus* Ein	Schränken Sie die Anzahl der E-Mail-Empfänger ein.
<b>Cc:/Bcc/: verwenden</b> Aus* Ein	Aktivieren Sie Carbon Copy (cc) und Blindkopie (bc) für E-Mails.
<b>Mehrseitige TIFF-Bilder verwenden</b> Ein* Aus	Wählen Sie zwischen ein- und mehrseitigen TIFF-Dateien.
<b>TIFF-Kompression</b> LZW* JPEG	Legen Sie eine Komprimierungsoption für TIFF-Dateien fest.
<b>Text-Standard</b> 5-95 (75*)	Stellen Sie die Qualität von Text auf einem gescannten Bild ein.
<b>Text/Foto-Standard</b> 5-95 (75*)	Stellen Sie die Qualität von Text oder Fotos auf einem gescannten Bild ein.
<b>Foto-Standard</b> 5-95 (50*)	Stellen Sie die Qualität von Fotos auf einem gescannten Bild ein.
<b>Hinweis:</b> Ein Sternchen (*) neben einem Wert zeigt die Werksvorgabe an.	

Menüeintrag	Beschreibung
<b>Übertragungsprotokoll</b> Protokoll drucken* Protokoll nicht drucken Nur bei Fehler drucken	Drucken Sie ein Protokoll für die erfolgreiche E-Mail-Übertragung.
<b>Protokoll-Papiereinzug</b> Fach [x] (1*) Universalzuführung	Geben Sie die Papierzuführung an, die für das Ausdrucken von Protokollen verwendet wird.
<b>Benutzerdefinierte Scans</b> Aus* Ein	Aktivieren Sie standardmäßig das benutzerdefinierte Scannen. <b>Hinweis:</b> Diese Menüoption wird nur angezeigt, wenn eine Festplatte installiert ist.
<b>Scanvorschau</b> Aus Ein*	Lassen Sie eine Vorschau des gescannten Bildes auf dem Display anzeigen. <b>Hinweis:</b> Diese Menüoption wird nur angezeigt, wenn eine ordnungsgemäß funktionierende Festplatte installiert ist.
<b>Speichern als Kurzwahl zulassen</b> Aus Ein*	Speichert E-Mail-Adressen als Kurzwahlen. <b>Hinweis:</b> Wenn diese Option auf "Aus" gesetzt wurde, wird die Schaltfläche "Speichern als Kurzwahl" nicht auf dem E-Mail-Zielbildschirm angezeigt.
<b>Versand von E-Mails "Gesendet als"</b> Anhang* Web-Link	Geben Sie an, wie Bilder in E-Mails versendet werden.
<b>E-Mail-Informationen nach dem Senden zurücksetzen</b> Aus Ein*	Stellen Sie die standardmäßigen E-Mail-Informationen wieder her, nachdem Sie eine E-Mail versendet haben.
<b>Hinweis:</b> Ein Sternchen (*) neben einem Wert zeigt die Werksvorgabe an.	

## Web-Link einrichten

Menüeintrag	Beschreibung
<b>Server</b>	Stellen Sie den Drucker für das Senden von E-Mails als Web-Link ein.
<b>Anmeldung</b>	
<b>Kennwort</b>	
<b>Pfad</b>	
<b>Dateiname</b>	
<b>Web-Link</b>	

# FTP

## FTP-Standardwerte

Menüeintrag	Beschreibung
<b>Format</b> PDF (.pdf)* TIFF (.tif) JPEG (.jpg) XPS (.xps) TXT (.txt) RTF (.rtf) DOCX (.docx)	Geben Sie das Ausgabeformat für das gescannte Bild an. <b>Hinweis:</b> Die Menüoptionen können je nach Druckermodell variieren.
<b>Globale OCR-Einstell.</b> Erkannte Sprachen Automatisches Drehen Entflecken Automatische Kontrastverbesserung	Konfigurieren Sie die Einstellungen für OCR (optische Zeichenerkennung) <b>Hinweis:</b> Dieses Menü wird nur angezeigt, wenn Sie eine OCR-Lösung erworben und installiert haben.
<b>Einstellungen PDF</b> PDF-Version 1,3 1,4 1,5* 1,6 1,7 Archiv. Version A-1a* A-1b Hochkomprimiert Aus* Ein Sicher Aus* Ein Durchsuchbar Aus* Ein Archivarisch (PDF/A) Aus* Ein	Stellen Sie das PDF-Format für das gescannte Bild ein.
<b>Inhaltstyp</b> Text Text/Foto* Grafiken Foto	Verbessern Sie das Ausgabeergebnis ausgehend von den Inhalten des Originaldokuments.
<b>Hinweis:</b> Ein Sternchen (*) neben einem Wert zeigt die Werksvorgabe an.	

Menüeintrag	Beschreibung
<b>Inhaltsquelle</b> Black and White Laser Farblaser* Tintenstrahl Foto/Film Zeitschrift Zeitung Drücken Sie Andere	Verbessern Sie das Ausgabeergebnis ausgehend von der Quelle des Originaldokuments.
<b>Farbe</b> Schwarzweiß Grau Farbe* Auto	Legen Sie die Farbe beim Scannen eines Bildes fest.
<b>Auflösung</b> 75 dpi 150 dpi* 200 dpi 300 dpi 400 dpi 600 dpi	Legen Sie die Auflösung des gescannten Bildes fest.
<b>Helligkeit</b> -4 bis 4 (0*)	Passen Sie die Deckung des gescannten Bildes an.
<b>Ausrichtung</b> Hochformat* Querformat	Festlegen der Ausrichtung von Text und Grafiken auf der Seite.
<b>Originalformat</b> [Liste der Papierformate]	Legen Sie das Papierformat des Originaldokuments fest. <b>Hinweise:</b> <ul style="list-style-type: none"> <li>• "Letter" ist die Werksvorgabe in den USA. Die internationale Werksvorgabe lautet "A4".</li> <li>• Die Menüoptionen können je nach Druckermodell variieren.</li> </ul>
<b>Seiten</b> Aus* Lange Kante Kurze Kante	Geben Sie die Seitenausrichtung von Text und Grafiken beim Scannen eines beidseitigen Dokuments ein.
<b>Dateiname</b>	Geben Sie den Dateinamen des gescannten Bildes an.
<b>Hinweis:</b> Ein Sternchen (*) neben einem Wert zeigt die Werksvorgabe an.	

## Erweiterte Bildfunktionen

Menüeintrag	Beschreibung
<b>Farbausgleich</b> Cyan zu Rot -4 bis 4 (0*) Magenta zu Grün -4 bis 4 (0*) Gelb zu Blau -4 bis 4 (0*)	Passen Sie die Farbintensität beim Scannen an.
<b>Color Dropout (Blindfarbenunterdrückung)</b> Color Dropout (Blindfarbenunterdrückung) Keine* Rot Grün Blau Standardschwellenwert Rot 0-255 (128*) Standardschwellenwert Grün 0-255 (128*) Standardschwellenwert Blau 0-255 (128*)	Geben Sie an, welche Farbe beim Scannen unterdrückt wird, und passen Sie die Einstellung für diejenige Farbe an.
<b>Automatische Farberkennung</b> Farbempfindlichkeit 1-9 (5*) Bereichsempfindlichkeit 1-9 (5*) FTP-Bittiefe 1 Bit* 8 Bit	Legen Sie die Menge der Farbe fest, die der Drucker auf dem Originaldokument erkennt.  <b>Hinweis:</b> Diese Menüoption wird nur angezeigt, wenn für Farbe "Automatisch" festgelegt ist.
<b>JPEG-Qualität</b> Optimale Einstellung für Inhalt* 5 – 95	Legen Sie die Qualität eines Bildes im JPEG-Format fest.  <b>Hinweise:</b> <ul style="list-style-type: none"> <li>• "5" reduziert zwar die Dateigröße, aber die Bildqualität wird herabgesetzt.</li> <li>• "90" liefert die beste Bildqualität, erzeugt aber sehr große Dateien.</li> </ul>
<b>Kontrast</b> Optimale Einstellung für Inhalt* 0 1 2 3 4 5	Gibt den Kontrast des Ausgabedokuments an.
<b>Hinweis:</b> Ein Sternchen (*) neben einem Wert zeigt die Werksvorgabe an.	

Menüeintrag	Beschreibung
<b>Hintergrundentfernung</b> Hintergrund-Erkennung Inhaltsbasiert* Fest Stand -4 bis 4 (0*)	Passt den sichtbaren Hintergrund auf einem gescannten Bild an. <b>Hinweis:</b> Wenn Sie die Hintergrundfarbe aus dem Originaldokument entfernen möchten, stellen Sie die Hintergrund-Erkennung auf "inhaltsbasiert" ein. Wenn Sie Bildrauschen aus einem Foto entfernen möchten, stellen Sie die Hintergrund-Erkennung auf "Fest" ein.
<b>Mirror Image (Spiegelbild)</b> Aus* Ein	Erstellt ein spiegelverkehrtes Bild des Originaldokuments.
<b>Negativbild des Dokuments</b> Aus* Ein	Erstellt ein Negativbild des Originaldokuments.
<b>Shadow Detail (Schattendetails)</b> -4 bis 4 (0*)	Passt die sichtbaren Schattendetails auf einem gescannten Bild an.
<b>Kante zu Kante scannen</b> Aus* Ein	Ermöglicht das Scannen des Originaldokuments von Kante zu Kante.
<b>Schärfe</b> 1-5 (3*)	Passen Sie die Schärfe des gescannten Bildes an.
<b>Temperatur</b> -4 bis 4 (0*)	Legen Sie fest, ob die erzeugte Ausgabe mehr ins Blau oder mehr ins Rot gehen soll.
<b>Leere Seiten</b> Entfernen leerer Seiten Empfindlichkeit bei leeren Seiten	Legen Sie fest, ob leere Seiten eingebunden werden sollen.
<b>Hinweis:</b> Ein Sternchen (*) neben einem Wert zeigt die Werksvorgabe an.	

## Admin-Steuerung

Menüeintrag	Beschreibung
<b>Text-Standard</b> 5-95 (75*)	Stellen Sie die Qualität von Text auf einem gescannten Bild ein.
<b>Text/Foto-Standard</b> 5-95 (75*)	Stellen Sie die Qualität eines Textes oder Fotos auf einem gescannten Bild ein.
<b>Foto-Standard</b> 5-95 (50*)	Stellen Sie die Qualität eines Fotos auf einem gescannten Bild ein.
<b>Mehrseitige TIFF-Bilder verwenden</b> Ein* Aus	Wählen Sie zwischen ein- und mehrseitigen TIFF-Dateien.
<b>TIFF-Kompression</b> LZW* JPEG	Legen Sie eine Komprimierungsoption für TIFF-Dateien fest.
<b>Hinweis:</b> Ein Sternchen (*) neben einem Wert zeigt die Werksvorgabe an.	



Menüeintrag	Beschreibung
<b>Übertragungsprotokoll</b> Protokoll drucken* Protokoll nicht drucken Nur bei Fehler drucken	Drucken Sie ein Protokoll für die erfolgreiche FTP-Scan-Übertragung.
<b>Protokoll-Papiereinzug</b> Fach [x] (1*) Universalzuführung	Geben Sie die Papierzuführung an, die für das Ausdrucken von FTP-Protokollen verwendet wird.
<b>Benutzerdefinierte Scans</b> Aus* Ein	Aktivieren Sie standardmäßig das benutzerdefinierte Scannen. <b>Hinweis:</b> Diese Menüoption wird nur angezeigt, wenn eine Festplatte installiert ist.
<b>Scanvorschau</b> Aus Ein*	Lassen Sie eine Vorschau des Scans auf dem Display anzeigen. <b>Hinweis:</b> Diese Menüoption wird nur angezeigt, wenn eine Festplatte installiert ist.
<b>Speichern als Kurzwahl zulassen</b> Aus Ein*	Speichert benutzerdefinierte FTP-Einstellungen als Kurzwahlen.
<b>Hinweis:</b> Ein Sternchen (*) neben einem Wert zeigt die Werksvorgabe an.	

## USB-Laufwerk

### Scan auf Flash-Laufwerk

Menüeintrag	Beschreibung
<b>Format</b> PDF (.pdf)* TIFF (.tif) JPEG (.jpg) XPS (.xps) TXT (.txt) RTF (.rtf) DOCX (.docx)	Geben Sie das Ausgabeformat für das gescannte Bild. <b>Hinweis:</b> Die Einstellungen können je nach Ihrem Druckermodell variieren.
<b>Globale OCR-Einstell.</b> Erkannte Sprachen Automatisches Drehen Entflecken Automatische Kontrastverbesserung	Konfigurieren Sie die Einstellungen für OCR (optische Zeichenerkennung) <b>Hinweis:</b> Dieses Menü wird nur angezeigt, wenn Sie eine OCR-Lösung erworben und installiert haben.
<b>Hinweis:</b> Ein Sternchen (*) neben einem Wert zeigt die Werksvorgabe an.	

Menüeintrag	Beschreibung
<b>Einstellungen PDF</b> PDF-Version 1,3 1,4 1,5* 1,6 1,7 Archiv. Version A-1a* A-1b Hochkomprimiert Aus* Ein Sicher Aus* Ein Durchsuchbar Aus* Ein Archivarisch (PDF/A) Aus* Ein	Stellen Sie das PDF-Format für das gescannte Bild ein.
<b>Inhaltstyp</b> Text Text/Foto* Grafiken Foto	Verbessern Sie das Ausgabeergebnis ausgehend von den Inhalten des Originaldokuments.
<b>Inhaltsquelle</b> Black and White Laser Farblaser* Tintenstrahl Foto/Film Zeitschrift Zeitung Drücken Sie Andere	Verbessern Sie das Ausgabeergebnis ausgehend von der Quelle des Originaldokuments.
<b>Farbe</b> Schwarzweiß Grau Farbe* Auto	Legen Sie die Farbe beim Scannen eines Bildes fest.
<b>Hinweis:</b> Ein Sternchen (*) neben einem Wert zeigt die Werksvorgabe an.	

Menüeintrag	Beschreibung
<b>Auflösung</b> 75 dpi 150 dpi* 200 dpi 300 dpi 400 dpi 600 dpi	Legen Sie die Auflösung des gescannten Bildes fest.
<b>Helligkeit</b> 1-9 (5*)	Passen Sie die Deckung des gescannten Bildes an.
<b>Ausrichtung</b> Hochformat* Querformat	Festlegen der Ausrichtung von Text und Grafiken auf der Seite.
<b>Originalformat</b> [Liste der Papierformate]	Legen Sie das Papierformat des Originaldokuments fest.  <b>Hinweise:</b> <ul style="list-style-type: none"> <li>• "Letter" ist die Werksvorgabe in den USA. Die internationale Werksvorgabe lautet "A4".</li> <li>• Die Menüoptionen können je nach Druckermodell variieren.</li> </ul>
<b>Seiten</b> Aus* Lange Kante Kurze Kante	Geben Sie die Seitenausrichtung von Text und Grafiken beim Scannen eines beidseitigen Dokuments ein.
<b>Dateiname</b>	Geben Sie den Dateinamen des gescannten Bildes an.
<b>Hinweis:</b> Ein Sternchen (*) neben einem Wert zeigt die Werksvorgabe an.	

### Erweiterte Bildfunktionen

Menüeintrag	Beschreibung
<b>Farbausgleich</b> Cyan zu Rot -4 bis 4 (0*) Magenta zu Grün -4 bis 4 (0*) Gelb zu Blau -4 bis 4 (0*)	Passen Sie die Farbintensität beim Scannen an.
<b>Hinweis:</b> Ein Sternchen (*) neben einem Wert zeigt die Werksvorgabe an.	

Menüeintrag	Beschreibung
<b>Color Dropout (Blindfarbenunterdrückung)</b> Color Dropout (Blindfarbenunterdrückung) Keine* Rot Grün Blau Standardschwellenwert Rot 0-255 (128*) Standardschwellenwert Grün 0-255 (128*) Standardschwellenwert Blau 0-255 (128*)	Geben Sie an, welche Farbe beim Scannen unterdrückt wird, und passen Sie die Einstellung für diejenige Farbe an.
<b>Automatische Farberkennung</b> Farbempfindlichkeit 1-9 (5*) Bereichsempfindlichkeit 1-9 (5*) Bittiefe für E-Mail 1 Bit* 8 Bit	Legen Sie die Menge der Farbe fest, die der Drucker auf dem Originaldokument erkennt.  <b>Hinweis:</b> Diese Menüoption wird nur angezeigt, wenn für Farbe "Automatisch" festgelegt ist.
<b>JPEG-Qualität</b> Optimale Einstellung für Inhalt* 5 – 95	Legen Sie die Qualität eines Bildes im JPEG-Format fest.  <b>Hinweise:</b> <ul style="list-style-type: none"> <li>• "5" reduziert zwar die Dateigröße, aber die Bildqualität wird herabgesetzt.</li> <li>• "90" liefert die beste Bildqualität, erzeugt aber sehr große Dateien.</li> </ul>
<b>Kontrast</b> Optimale Einstellung für Inhalt* 0 1 2 3 4 5	Gibt den Kontrast des Ausgabedokuments an.
<b>Hintergrundentfernung</b> Hintergrund-Erkennung Inhaltsbasiert* Fest Stand -4 bis 4 (0*)	Passt den sichtbaren Hintergrund auf einem gescannten Bild an.  <b>Hinweis:</b> Wenn Sie die Hintergrundfarbe aus dem Originaldokument entfernen möchten, stellen Sie die Hintergrund-Erkennung auf "inhaltsbasiert" ein. Wenn Sie Bildrauschen aus einem Foto entfernen möchten, stellen Sie die Hintergrund-Erkennung auf "Fest" ein.
<b>Mirror Image (Spiegelbild)</b> Aus* Ein	Erstellt ein spiegelverkehrtes Bild des Originaldokuments.
<b>Hinweis:</b> Ein Sternchen (*) neben einem Wert zeigt die Werksvorgabe an.	

Menüeintrag	Beschreibung
<b>Negativbild des Dokuments</b> Aus* Ein	Erstellt ein Negativbild des Originaldokuments.
<b>Shadow Detail (Schattendetails)</b> -4 bis 4 (0*)	Passt die sichtbaren Schattendetails auf einem gescannten Bild an.
<b>Kante zu Kante scannen</b> Aus* Ein	Ermöglicht das Scannen des Originaldokuments von Kante zu Kante.
<b>Schärfe</b> 1-5 (3*)	Passen Sie die Schärfe des gescannten Bildes an.
<b>Temperatur</b> -4 bis 4 (0*)	Legen Sie fest, ob die erzeugte Ausgabe mehr ins Blau oder mehr ins Rot gehen soll.
<b>Leere Seiten</b> Entfernen leerer Seiten Empfindlichkeit bei leeren Seiten	Legen Sie fest, ob leere Seiten eingebunden werden sollen.
<b>Hinweis:</b> Ein Sternchen (*) neben einem Wert zeigt die Werksvorgabe an.	

### Admin-Steuerung

Menüeintrag	Beschreibung
<b>Text-Standard</b> 5-95 (75*)	Stellen Sie die Qualität von Text auf einem gescannten Bild ein.
<b>Text/Foto-Standard</b> 5-95 (75*)	Stellen Sie die Qualität von Text oder Fotos auf einem gescannten Bild ein.
<b>Foto-Standard</b> 5-95 (75*)	Stellen Sie die Qualität von Fotos auf einem gescannten Bild ein.
<b>Mehrseitige TIFF-Bilder verwenden</b> Ein* Aus	Wählen Sie zwischen ein- und mehrseitigen TIFF-Dateien.
<b>TIFF-Kompression</b> LZW* JPEG	Legen Sie die Komprimierung für TIFF-Dateien fest.
<b>Benutzerdefinierte Scans</b> Aus* Ein	Aktivieren Sie standardmäßig das benutzerdefinierte Scannen. <b>Hinweis:</b> Diese Menüoption wird nur angezeigt, wenn eine Festplatte installiert ist.
<b>Scanvorschau</b> Aus Ein*	Lassen Sie eine Vorschau des Scans auf dem Display anzeigen. <b>Hinweis:</b> Diese Menüoption wird nur angezeigt, wenn eine Festplatte installiert ist.
<b>Hinweis:</b> Ein Sternchen (*) neben einem Wert zeigt die Werksvorgabe an.	

## Druck von Flash-Laufwerk

Menüeintrag	Beschreibung
<b>Anzahl an Kopien</b> 1-9999 (1*)	Angeben der Kopieanzahl.
<b>Papierzuführung</b> Fach [x] (1*) Universalzuführung Papier manuell Briefumschlag manuell	Geben Sie den Papiereinzug für den Druckauftrag an.
<b>Sortieren</b> Aus [1,1,1,2,2,2] Ein [1,2,1,2,1,2]*	Drucken Sie mehrere Kopien in Folge.
<b>Seiten</b> Einseitig* Beidseitig	Geben Sie an, ob das Papier ein- oder beidseitig bedruckt werden soll.
<b>Stil "Umblättern"</b> Lange Kante* Kurze Kante	Bestimmt, welche Seite des Papiers (Lange Kante oder Kurze Kante) gebunden wird, wenn beidseitig gedruckt wird.  <b>Hinweis:</b> Je nachdem, welche Option aktiviert wurde, versetzt der Drucker automatisch jede gedruckte Information auf der Seite, damit der Auftrag korrekt gebunden wird.
<b>Seiten pro Seite</b> Aus* 2 Seiten 3 Seiten 4 Seiten 6 Seiten 9 Seiten 12 Seiten 16 Seiten	Drucken Sie mehrseitige Bilder auf einem Blatt Papier.
<b>Seiten pro Seite (Anordnung)</b> Horizontal* Umgekehrt horizontal Umgekehrt vertikal Vertikal	Legen Sie beim Mehrseitendruck die Position der Seitenbilder fest, wenn Sie "Seiten pro Seite" verwenden.  <b>Hinweis:</b> Die Position hängt von der Anzahl der Seitenbilder sowie von deren Ausrichtung ab.
<b>Seiten pro Seite (Ausrichtung)</b> Automatisch* Querformat Hochformat	Legen Sie beim Mehrseitendruck die Ausrichtung der Dokumente fest, wenn Sie "Seiten pro Seite" verwenden.
<b>Seiten pro Seite (Rand)</b> Keine* Fest	Drucken Sie einen Rahmen um die einzelnen Seitenbilder bei der Verwendung von "Seiten pro Seite".
<b>Hinweis:</b> Ein Sternchen (*) neben einem Wert zeigt die Werksvorgabe an.	

Menüeintrag	Beschreibung
<b>Trennseiten</b> Aus* Zwischen Kopien Zwischen Aufträgen Zwischen Seiten	Legen Sie fest, ob leere Trennseiten eingefügt werden sollen.
<b>Trennseitenquelle</b> Fach [x] (1*) Universalzuführung	Legt fest, aus welchem Papiereinzug die Trennseite zugeführt wird. <b>Hinweis:</b> Damit "Universalzuführung" eingeblendet wird, stellen Sie im Menü "Papier" die Option "Universalzuführung konfigurieren" auf "Kassette" ein.
<b>Leere Seiten</b> Nicht drucken* Drucken	Legen Sie fest, ob leere Seiten in einen Druckauftrag eingefügt werden.
<b>Hinweis:</b> Ein Sternchen (*) neben einem Wert zeigt die Werksvorgabe an.	

## Netzwerk/Anschlüsse

### Netzwerkübersicht

Menüeintrag	Beschreibung
<b>Aktiver Adapter</b> Automatisch* Standard-Netzwerk	Geben Sie die Art der Netzwerkverbindung an.
<b>Netzwerkstatus</b>	Zeigen Sie den Verbindungsstatus des Druckernetzwerks an.
<b>Netzwerkstatus am Drucker anzeigen</b> Ein* Aus	Zeigen Sie den Netzwerkstatus auf dem Display an.
<b>Geschwindigkeit, Duplex</b>	Zeigen Sie die Geschwindigkeit der momentan aktiven Netzwerkkarte an.
<b>IPv4</b>	Zeigen Sie die IPv4-Adresse an.
<b>Alle IPv6-Adressen</b>	Zeigen Sie alle IPv6-Adressen an.
<b>Druckserver zurücksetzen</b>	Setzen Sie alle aktiven Netzwerkverbindungen zum Drucker zurück. <b>Hinweis:</b> Diese Einstellung entfernt alle Netzwerk-Konfigurationseinstellungen.
<b>Netzwerk-Auftrags-Zeitsperre</b> Aus Ein* (90 Sekunden)	Legen Sie den Zeitraum fest, bevor der Drucker einen Netzwerk-Druckauftrag abbricht.
<b>Deckblatt</b> Aus* Ein	Drucken Sie ein Deckblatt.
<b>Anschlussbereich für Scannen an PC</b> 9751:12000*	Geben Sie einen gültigen Anschlussbereich für Drucker an, die durch eine Firewall geschützt sind, die Anschlüsse blockiert.
<b>Hinweis:</b> Ein Sternchen (*) neben einem Wert zeigt die Werksvorgabe an.	

## WLAN

**Hinweis:** Dieses Menü ist nur bei Druckern verfügbar, die mit einem Wi-Fi-Netzwerk verbunden sind, oder bei Druckern mit einem WLAN-Adapter.

Menüeintrag	Beschreibung
<b>Installation mit mobiler App</b>	Konfigurieren Sie die Wi-Fi-Verbindung mit Lexmark Mobile Assistant.
<b>Installation auf Druckerbedienfeld</b> Netzwerk auswählen Wi-Fi-Netzwerk hinzufügen Netzwerkname Netzwerkmodus Infrastruktur WLAN-Sicherheitsmodus Deaktiviert* WEP WPA2/WPA – Personal WPA2 – Personal 802.1x - RADIUS	Konfigurieren Sie die Wi-Fi-Verbindung über das Bedienfeld. <b>Hinweis:</b> 802.1x - RADIUS kann nur über den Embedded Web Server geändert werden.
<b>Wi-Fi Protected Setup</b> Automatische WPS-Erkennung Aus Ein* Tastendruck-Methode starten Start durch PIN-Eingabe	Richten Sie ein Wi-Fi-Netzwerk ein, und aktivieren Sie die Netzwerksicherheit. <b>Hinweise:</b> <ul style="list-style-type: none"> <li>• Automatische WPS-Erkennung wird nur angezeigt, wenn der WLAN-Sicherheitsmodus auf "WEP" eingestellt ist.</li> <li>• Durch "Tastendruck-Methode starten" wird der Drucker mit einem Wi-Fi-Netzwerk verbunden, indem innerhalb einer bestimmten Zeitspanne Tasten am Drucker und am Zugriffspunkt (WLAN-Router) gedrückt werden.</li> <li>• Durch "Start durch PIN-Eingabe" wird der Drucker mit einem Wi-Fi-Netzwerk verbunden, indem eine PIN für den Drucker in die WLAN-Einstellungen des Zugriffspunkts eingegeben wird.</li> </ul>
<b>Netzwerkmodus</b> BSS-Typ Infrastruktur*	Geben Sie den Netzwerkmodus an.
<b>Wi-Fi Direct aktivieren</b> Ein Aus*	Aktivieren Sie mit Wi-Fi Direct kompatible Geräte, um sie direkt mit dem Drucker zu verbinden.
<b>Kompatibilität</b> 802.11b/g/n (2,4 GHz)* 802.11a/b/g/n/ac (2,4 GHz/5 GHz) 802.11a/n/ac (5 GHz)	Geben Sie die Standardeinstellung für das Wi-Fi-Netzwerk an. <b>Hinweis:</b> 802.11a/b/g/n/ac (2,4 GHz/5 GHz) und 802.11a/n/ac (5 GHz) werden nur angezeigt, wenn eine Wi-Fi-Option installiert ist.
<b>WLAN-Sicherheitsmodus</b> Deaktiviert* WEP WPA2/WPA-Personal WPA2-Personal 802.1x - RADIUS	Wählen Sie den Sicherheitsmodus, um den Drucker mit Wi-Fi-Geräten zu verbinden. <b>Hinweis:</b> 802.1x - RADIUS kann nur über den Embedded Web Server geändert werden.



Menüeintrag	Beschreibung
<b>WEP-Authentifizierungsmodus</b> Automatisch* Öffnen Freigegeben	Stellen Sie den Wireless Encryption Protocol (WEP)-Typ des Drucker ein. <b>Hinweis:</b> Diese Menüoption wird nur angezeigt, wenn der WLAN-Sicherheitsmodus auf "WEP" eingestellt ist.
<b>WEP-Schlüssel festlegen</b>	Legen Sie ein WEP-Kennwort für eine sichere Wi-Fi-Verbindung fest.
<b>WPA2/WPA Personal</b> AES	Aktivieren Sie die Wi-Fi-Sicherheit mithilfe des Wi-Fi Protected Access (WPA). <b>Hinweis:</b> Diese Menüoption wird nur angezeigt, wenn der WLAN-Sicherheitsmodus auf "WPA2/WPA-Personal" eingestellt ist.
<b>Pre-Shared-Schlüssel festlegen</b>	Legen Sie das Kennwort für eine sichere Wi-Fi-Verbindung fest.
<b>WPA2-Personal</b> AES	Aktivieren Sie die Wi-Fi-Sicherheit mithilfe des WPA2. <b>Hinweis:</b> Diese Menüoption wird nur angezeigt, wenn der WLAN-Sicherheitsmodus auf "WPA2-Personal" eingestellt ist.
<b>802.1x-Verschlüsselungsmodus</b> WPA+ WPA2*	Aktivieren Sie die Wi-Fi-Sicherheit mit der Standardoption 802.1x. <b>Hinweise:</b> <ul style="list-style-type: none"> <li>• Diese Menüoption wird nur angezeigt, wenn der WLAN-Sicherheitsmodus auf "802.1x – RADIUS" eingestellt ist.</li> <li>• 802.1x - RADIUS kann nur über den Embedded Web Server geändert werden.</li> </ul>
<b>IPv4</b> DHCP aktivieren Ein* Aus Statische IP-Adresse festlegen IP-Adresse Netzmaske Gateway	Aktivieren und konfigurieren Sie die IPv4-Einstellungen im Drucker.
<b>IPv6</b> IPv6 aktivieren Ein* Aus DHCPv6 aktivieren Ein Aus* Stateless Address Autokonfiguration Ein* Aus DNS-Serveradresse Manuell zugewiesene IPv6-Adresse Manuell zugewiesener IPv6-Router Adresspräfix Alle IPv6-Adressen Alle IPv6-Router-Adressen	Aktivieren und konfigurieren Sie die IPv6-Einstellungen im Drucker.

Menüeintrag	Beschreibung
<b>Netzwerkadresse</b> UAA LAA	Zeigt die Netzwerkadressen an.
<b>PCL-SmartSwitch</b> Aus Ein*	Konfigurieren Sie den Drucker so, dass er ungeachtet der Standardsprache des Druckers automatisch zur PCL-Emulation wechselt, wenn ein Druckauftrag dies erfordert.  <b>Hinweis:</b> Wenn "PCL-SmartSwitch" ausgeschaltet ist, werden die eingehenden Daten vom Drucker nicht geprüft, und die im Menü "Konfiguration" festgelegte Standarddruckersprache wird verwendet.
<b>PS-SmartSwitch</b> Aus Ein*	Konfigurieren Sie den Drucker so, dass er ungeachtet der Standardsprache des Druckers automatisch zur PS-Emulation wechselt, wenn ein Druckauftrag dies erfordert.  <b>Hinweis:</b> Wenn "PS-SmartSwitch" ausgeschaltet ist, werden die eingehenden Daten vom Drucker nicht geprüft, und die im Menü "Konfiguration" festgelegte Standarddruckersprache wird verwendet.
<b>Job-Pufferung</b> Ein Aus*	Speichert Druckaufträge vorübergehend auf der Festplatte des Druckers, bevor die Aufträge gedruckt werden.  <b>Hinweis:</b> Diese Menüoption wird nur angezeigt, wenn eine Festplatte installiert ist.
<b>MAC-Binär-PS</b> Automatisch* Ein Aus	Konfiguriert den Drucker für die Verarbeitung von binären Macintosh-PostScript-Druckaufträgen.  <b>Hinweise:</b> <ul style="list-style-type: none"> <li>• Bei "Ein" werden unformatierte binäre PostScript-Druckaufträge verarbeitet.</li> <li>• Bei "Aus" werden Druckaufträge unter Verwendung des Standardprotokolls gefiltert.</li> </ul>

## Ethernet

Menüeintrag	Beschreibung
<b>Netzwerkgeschwindigkeit</b>	Lassen Sie die Geschwindigkeit eines aktiven WLAN-Adapters anzeigen.
<b>IPv4</b> DHCP aktivieren Ein* Aus	Aktivieren Sie das Dynamic Host Configuration Protocol (DHCP).  <b>Hinweis:</b> DHCP ist ein Standardprotokoll, mit dem ein Server dynamisch IP-Adressen und Konfigurationsinformationen an Kunden vergeben kann.
<b>IPv4</b> Statische IP-Adresse festlegen IP-Adresse Netzmaske Gateway	Geben Sie die statische IP-Adresse des Druckers an.
<b>IPv6 aktivieren</b> Ein* Aus	Aktivieren Sie IPv6 im Drucker.
<b>Hinweis:</b> Ein Sternchen (*) neben einem Wert zeigt die Werksvorgabe an.	

Menüeintrag	Beschreibung
<b>DHCPv6 aktivieren</b> Ein Aus*	Führen Sie DHCPv6 in einem IPv6-Netzwerk aus.
<b>Stateless Address Autokonfiguration</b> Ein* Aus	Legen Sie über diese Option fest, dass der Netzwerkadapter die von einem Router zur Verfügung gestellten automatischen IPv6-Adressenkonfigurationseinträge akzeptiert.
<b>DNS-Adresse</b> <b>Manuell zugewiesene IPv6-Adresse</b> <b>Manuell zugewiesener IPv6-Router</b> <b>Adresspräfix</b> 0-128 (64*)	Legen Sie die DNS-Serveradresse, die IP-Adresse und den Router nach IPv6-Netzwerk fest.
<b>Alle IPv6-Adressen</b> <b>Alle IPv6-Router-Adressen</b>	Lassen Sie alle in einem IPv6-Netzwerk verwendeten IP- und Router-Adressen anzeigen.
<b>Netzwerkadresse</b> UAA LAA	Lassen Sie die MAC-Adressen (Media Access Control = Medienzugriffssteuerung) des Druckers anzeigen: Die lokal verwaltete Adresse (Locally Administered Address, LAA) und die unveränderbare zugewiesene Adresse (Universally Administered Address, UAA). <b>Hinweis:</b> Sie können die LAA des Drucker manuell ändern.
<b>PCL-SmartSwitch</b> Ein* Aus	Konfigurieren Sie den Drucker so, dass er ungeachtet der Standardsprache des Druckers automatisch zur PCL-Emulation wechselt, wenn ein Druckauftrag dies erfordert. <b>Hinweis:</b> Wenn "PCL-SmartSwitch" ausgeschaltet ist, werden die eingehenden Daten vom Drucker nicht geprüft, und die im Menü "Konfiguration" festgelegte Standarddruckersprache wird verwendet.
<b>PS-SmartSwitch</b> Ein* Aus	Konfigurieren Sie den Drucker so, dass er ungeachtet der Standardsprache des Druckers automatisch zur PS-Emulation wechselt, wenn ein Druckauftrag dies erfordert. <b>Hinweis:</b> Wenn "PS-SmartSwitch" ausgeschaltet ist, werden die eingehenden Daten vom Drucker nicht geprüft, und die im Menü "Konfiguration" festgelegte Standarddruckersprache wird verwendet.
<b>MAC-Binär-PS</b> Automatisch* Ein Aus	Konfiguriert den Drucker für die Verarbeitung von binären Macintosh-PostScript-Druckaufträgen. <b>Hinweise:</b> <ul style="list-style-type: none"> <li>• Bei "Ein" werden unformatierte binäre PostScript-Druckaufträge verarbeitet.</li> <li>• Bei "Aus" werden Druckaufträge unter Verwendung des Standardprotokolls gefiltert.</li> </ul>
<b>Energieeffizientes Ethernet</b> Ein* Aus	Reduzieren Sie den Stromverbrauch, wenn der Drucker keine Daten vom Ethernet-Netzwerk empfängt.
<b>Hinweis:</b> Ein Sternchen (*) neben einem Wert zeigt die Werksvorgabe an.	

## TCP/IP

**Hinweis:** Dieses Menü wird nur für Netzwerkdrucker und mit Druckservern verbundene Drucker angezeigt.

Menüeintrag	Beschreibung
<b>Hostnamen festlegen</b>	Legen Sie den aktuellen TCP/IP-Hostnamen fest.
<b>Domänenname</b>	Legen Sie den Domännennamen fest.
<b>Aktualisierung des NTP-Servers durch DHCP/BOOTP zulassen</b> Ein* Aus	Lassen Sie zu, dass die DHCP/BOOTP Kunden die NTP-Einstellungen des Druckers aktualisieren.
<b>Konfigurationsfreier Name</b>	Geben Sie einen Dienstenamen für das Zeroconf-Netzwerk an.
<b>Auto-IP aktivieren</b> Ein* Aus	Weisen Sie automatisch eine IP-Adresse zu.
<b>DNS-Adresse</b>	Geben Sie die Server-Adresse des aktuellen Domain Name Systems (DNS) ein.
<b>Ersatz-DNS-Adresse</b>	Geben Sie die Ersatz-DNS-Serveradressen an.
<b>Ersatz-DNS-Adresse 2</b>	
<b>Ersatz-DNS-Adresse 3</b>	
<b>Domänen-Suchfolge</b>	Geben Sie eine Liste von Domännennamen zum Auffinden des Druckers und seiner Ressourcen ein, die sich in unterschiedlichen Domänen im Netzwerk befinden.
<b>DDNS aktivieren</b> Ein* Aus	Aktualisieren Sie die dynamischen DNS-Einstellungen.
<b>DDNS-TTL</b>	Geben Sie die aktuellen DDNS-Einstellungen an.
<b>Standard-TTL</b>	
<b>DDNS-Aktualisierungszeit</b>	
<b>mDNS aktivieren</b> Aus Ein*	Aktualisieren Sie die Multicast-DNS-Einstellungen.
<b>WINS-Adresse</b>	Geben Sie eine Serveradresse für den Windows Internet Name Service (WINS) ein.
<b>BOOTP aktivieren</b> Aus* Ein	Lassen Sie den BOOTP eine Drucker-IP-Adresse zuweisen.
<b>Eingeschränkte Serverliste</b>	Geben Sie eine IP-Adresse für die TCP-Verbindungen ein. <b>Hinweise:</b> <ul style="list-style-type: none"> <li>• Setzen Sie ein Komma zwischen die einzelnen IP-Adressen.</li> <li>• Sie können bis zu 50 IP-Adressen ergänzen.</li> </ul>
<b>Hinweis:</b> Ein Sternchen (*) neben einem Wert zeigt die Werksvorgabe an.	

Menüeintrag	Beschreibung
<b>Optionen für die eingeschränkte Serverliste</b> Blockieren aller Ports* Nur Drucken blockieren Nur Drucken und HTTP blockieren	Legen Sie fest, wie die IP-Adressen in der Liste auf die Druckerfunktionen zugreifen können.
<b>MTU</b>	Legen Sie einen Parameter für die Maximale Transmission Unit (MTU) für TCP-Verbindungen fest.
<b>Raw Print-Anschluss</b> 1-65535 (9100*)	Geben Sie eine RAW Portnummer für Drucker in einem Netzwerk an.
<b>Ausgehender Datenverkehr – maximale Geschwindigkeit</b> Aus* 100 zu 1000000	Aktivieren Sie die maximale Übertragungsrate des Druckers.
<b>Höhere TLS-Sicherheit</b> Ein Aus*	Verbessern Sie Druckerdatenschutz und Datenintegrität.
<b>Hinweis:</b> Ein Sternchen (*) neben einem Wert zeigt die Werksvorgabe an.	

## SNMP

**Hinweis:** Dieses Menü wird nur bei Netzwerkdruckern oder Druckern angezeigt, die an Druckserver angeschlossen sind.

Menüeintrag	Beschreibung
<b>SNMP-Versionen 1 und 2c</b> Aktiviert Aus Ein* SNMP-Einstellung zulassen Aus Ein* AÜP-MIB aktivieren Aus Ein* SNMP-Gemeinschaft	Konfigurieren Sie die Versionen 1 und 2c des Simple Network Management Protocol (SNMP) für die Installation von Druckertreibern und Anwendungen.
<b>Hinweis:</b> Ein Sternchen (*) neben einem Wert zeigt die Werksvorgabe an.	

Menüeintrag	Beschreibung
<b>SNMP Version 3</b> Aktiviert Aus Ein* Anmeldeinf. mit Lese-/Schreibzugr. festlegen Benutzername Kennwort Nur-Lese-Anmeldeinformationen festlegen Benutzername Kennwort Authentifizierungs-Hash MD5 SHA1* Mindest-Authentifizierungsstufe Keine Authentifizierung, kein Datenschutz Authentifizierung, kein Datenschutz Authentifizierung, Datenschutz* Datenschutz-Algorithmus DES AES-128*	Konfigurieren Sie die Version 3 des SNMP zur Installation und Aktualisierung der Druckersicherheit.
<b>Hinweis:</b> Ein Sternchen (*) neben einem Wert zeigt die Werksvorgabe an.	

## IPSec

**Hinweis:** Dieses Menü wird nur bei Netzwerkdruckern oder Druckern angezeigt, die an Druckserver angeschlossen sind.

Menüeintrag	Beschreibung
<b>IPSec aktivieren</b> Aus* Ein	Aktivieren Sie das IP-Sicherheitsprotokoll (IPSec).
<b>Grundkonfiguration</b> Standard* Kompatibilität Sicher	Richten Sie die IPSec-Grundkonfiguration ein. <b>Hinweis:</b> Diese Menüoption wird nur angezeigt, wenn für "IPSec aktivieren" die Einstellung "Ein" gewählt wurde.
<b>DH-Gruppenvorschlag (Diffie-Hellman)</b> modp2048 (14)* modp3072 (15) modp4069 (16) modp6144 (17) modp8192 (18)	Legen Sie die IPSec-Verschlüsselung fest. <b>Hinweis:</b> Diese Menüoption wird nur angezeigt, wenn die Grundkonfiguration auf "Kompatibilität" gesetzt ist.
<b>Hinweis:</b> Ein Sternchen (*) neben einem Wert zeigt die Werksvorgabe an.	

Menüeintrag	Beschreibung
<b>Laufzeit IKE SA (Stunden)</b> 1 2 4 8 24*	Legen Sie die Wartezeit fest, bis ein neuer Authentifizierungsschlüssel generiert wird.  <b>Hinweis:</b> Diese Menüoptionen werden nur angezeigt, wenn die Grundkonfiguration auf "Sicher" gesetzt ist.
<b>Laufzeit IPSec SA (Stunden)</b> 1 2 4 8 24*	
<b>Vorgeschlagener Verschlüsselungsmodus</b> 3DES AES*	Geben Sie die Verschlüsselung und Authentifizierungsmethoden an, um eine sichere Verbindung herzustellen.  <b>Hinweis:</b> Diese Menüoptionen werden nur angezeigt, wenn die Grundkonfiguration auf "Kompatibilität" gesetzt ist.
<b>Vorgeschlagene Authentifizierungsmethode</b> SHA1 SHA256* SHA512	
<b>IPSec-Gerätezertifikat</b>	Geben Sie ein IPSec Zertifikat aus.  <b>Hinweis:</b> Diese Menüoption wird nur angezeigt, wenn die Grundkonfiguration auf "Kompatibilität" gesetzt ist.
<b>Mit vorläufigem gemeinsamem Schlüssel authentifizierte Verbindungen</b> Host [x] Adresse Schlüssel	Konfigurieren Sie die authentifizierte Verbindungen des Druckers.  <b>Hinweis:</b> Diese Menüoptionen werden nur angezeigt, wenn für "IPSec aktivieren" die Einstellung "Ein" gewählt wurde.
<b>Mit Zertifikat authentifizierte Verbindungen</b> Host [x] Adresse [/Subnetz] Adresse [/Subnetz]	
<b>Hinweis:</b> Ein Sternchen (*) neben einem Wert zeigt die Werksvorgabe an.	

## 802.1x

**Hinweis:** Dieses Menü wird nur bei Netzwerkdruckern oder Druckern angezeigt, die an Druckserver angeschlossen sind.

Menüeintrag	Beschreibung
<b>Aktiv</b> Aus* Ein	Erlauben Sie, dass der Drucker eine Verbindung zu Netzwerken herstellt, die vor dem Zugriff eine Authentifizierung erfordern.  <b>Hinweis:</b> Greifen Sie auf den Embedded Web Server zu, um die Einstellungen für diese Menüoption zu konfigurieren.
<b>Hinweis:</b> Ein Sternchen (*) neben einem Wert zeigt die Werksvorgabe an.	

## LPD-Konfiguration

**Hinweis:** Dieses Menü wird nur bei Netzwerkdruckern oder Druckern angezeigt, die an Druckserver angeschlossen sind.

Menüeintrag	Beschreibung
<b>LPD-Zeitsperre</b> 0-65535 Sekunden (90*)	Stellen Sie einen Wert für die automatische Abschaltung ein, damit das LPD-Programm (Line Printer Daemon) nicht unbegrenzte Zeit auf hängende oder ungültige Druckaufträge wartet.
<b>LPD-Deckblatt</b> Aus* Ein	Drucken Sie ein Deckblatt für alle LPD-Druckaufträge aus. <b>Hinweis:</b> Ein Deckblatt ist die erste Seite eines Druckauftrags. Es wird zur Trennung von Druckaufträgen und zur Identifizierung des Urhebers der Druckanforderung verwendet.
<b>LPD-Folgeseite</b> Aus* Ein	Drucken Sie eine Folgeseite für alle LPD-Druckaufträge aus. <b>Hinweis:</b> Eine Folgeseite ist die letzte Seite eines Druckauftrags.
<b>LPD-Wagenrücklaufkonvertierung</b> Aus* Ein	Aktivieren Sie "Wagenrücklaufkonvertierung". <b>Hinweis:</b> Der Wagenrücklauf ist eine Vorrichtung, die dem Drucker befiehlt, die Position des Cursors an die erste Position auf der derselben Zeile zu rücken.
<b>Hinweis:</b> Ein Sternchen (*) neben einem Wert zeigt die Werksvorgabe an.	

## HTTP/FTP-Einstellungen

**Hinweis:** Dieses Menü wird nur für Netzwerkdrucker und mit Druckservern verbundene Drucker angezeigt.

Menüeintrag	Beschreibung
<b>HTTP-Server aktivieren</b> Aus Ein*	Greifen Sie auf den Embedded Web Server zu, um den Drucker zu überwachen und zu verwalten.
<b>HTTPS aktivieren</b> Aus Ein*	Konfigurieren Sie die Einstellungen für das Protokoll HyperText Transfer Protocol Secure (HTTPS).
<b>FTP/TFTP aktivieren</b> Aus Ein*	Versenden Sie E-Mails mit FTP.
<b>Lokale Domänen</b>	Geben Sie Domännennamen für HTTP- und FTP-Server ein. <b>Hinweis:</b> Dieses Menüelement wird nur auf einigen Druckermodellen angezeigt.
<b>Hinweis:</b> Ein Sternchen (*) neben einem Wert zeigt die Werksvorgabe an.	



Menüeintrag	Beschreibung
<b>IP-Adresse - HTTP-Proxy</b>	Konfigurieren Sie die HTTP- und FTP-Server-Einstellungen. <b>Hinweis:</b> Diese Menüelemente werden nur auf einigen Druckermodellen angezeigt.
<b>IP-Adresse - FTP-Proxy</b>	
<b>HTTP IP-Standardanschluss</b> 1-65535 (80*)	
<b>HTTPS-Gerätezertifikat</b>	
<b>FTP IP-Standardanschluss</b> 1-65535 (21*)	
<b>Zeitsperre für HTTP/FTP-Anforderungen</b> 1-299 (30*)	Legen Sie den Zeitraum fest, bevor der Server die Verbindung stoppt.
<b>Wiederholversuche für HTTP/FTP-Anforderungen</b> 1-299 (3*)	Legen Sie die Anzahl der Einwahlversuche beim HTTP/FTP-Server fest.
<b>Hinweis:</b> Ein Sternchen (*) neben einem Wert zeigt die Werksvorgabe an.	

## ThinPrint

Menüeintrag	Beschreibung
<b>ThinPrint aktivieren</b> Aus Ein*	Drucken Sie mit ThinPrint.
<b>Anschlussnummer</b> 4000-4999 (4000*)	Stellen Sie die Port-Nummer für den ThinPrint-Server ein.
<b>Bandbreite (Bit/Sek.)</b> 0* 100-1.000.000	Legen Sie die Geschwindigkeit fest, mit der Daten in einer ThinPrint-Umgebung übertragen werden.
<b>Paketgröße (KByte)</b> 0-64000 (0*)	Legen Sie die Paketgröße für die Datenübertragung fest.
<b>Hinweis:</b> Ein Sternchen (*) neben einem Wert zeigt die Werksvorgabe an.	

## USB

Menüeintrag	Beschreibung
<b>PCL-SmartSwitch</b> Aus Ein*	Konfiguriert den Drucker so, dass er ungeachtet der Standardsprache des Druckers zur PCL-Emulation wechselt, wenn ein über einen USB-Anschluss empfangener Druckauftrag dies erfordert. <b>Hinweis:</b> Wenn "PCL-SmartSwitch" ausgeschaltet ist, werden die eingehenden Daten vom Drucker nicht geprüft und es wird die im Menü "Konfiguration" festgelegte Standarddruckersprache verwendet.
<b>Hinweis:</b> Ein Sternchen (*) neben einem Wert zeigt die Werksvorgabe an.	

Menüeintrag	Beschreibung
<b>PS-SmartSwitch</b> Aus Ein*	Konfiguriert den Drucker so, dass er ungeachtet der Standardsprache des Druckers zur PS-Emulation wechselt, wenn ein über einen USB-Anschluss empfangener Druckauftrag dies erfordert.  <b>Hinweis:</b> Wenn "PS-SmartSwitch" ausgeschaltet ist, werden die eingehenden Daten vom Drucker nicht geprüft und es wird die im Menü "Konfiguration" festgelegte Standarddruckersprache verwendet.
<b>NPA-Modus</b> Ein Automatisch* Aus	Stellen Sie ein, dass der Drucker die spezielle Verarbeitung durchführt, die für die bidirektionale Kommunikation erforderlich ist, und dabei die Konventionen des NPA-Protokolls (Network Printing Alliance) erfüllt.  <b>Hinweis:</b> Der Drucker wird nach dem Ändern der Einstellung neu gestartet.
<b>MAC-Binär-PS</b> Ein Automatisch* Aus	Konfiguriert den Drucker für die Verarbeitung von binären Macintosh-PostScript-Druckaufträgen.  <b>Hinweise:</b> <ul style="list-style-type: none"> <li>• Bei "Ein" werden unformatierte binäre PostScript-Druckaufträge verarbeitet.</li> <li>• Bei "Aus" werden Druckaufträge unter Verwendung des Standardprotokolls gefiltert.</li> </ul>
<b>USB-Anschluss aktivieren</b> Aus Ein*	Standard-USB-Anschluss aktivieren.
<b>Hinweis:</b> Ein Sternchen (*) neben einem Wert zeigt die Werksvorgabe an.	

## Google Cloud Print

Menüeintrag	Beschreibung
<b>Registrierung</b> Anmelden	Registrieren Sie den Drucker beim Google Cloud-Server.
<b>Optionen</b> Google Cloud Print aktivieren Aus Ein*	Drucken Sie direkt aus Ihrem Google-Konto heraus.
<b>Optionen</b> Lokale Suche aktivieren Aus Ein*	Ermöglichen Sie eine höhere Bandbreite für die Datenübertragung.
<b>Optionen</b> SSL Peer-Bestätigung aktivieren Aus Ein*	Überprüfen Sie die Authentizität des Peer-Zertifikats für eine Verbindung mit Ihrem Google-Konto.
<b>Optionen</b> Immer als Bild drucken Aus* Ein	Aktivieren Sie die Funktion "Immer als Bild drucken".
<b>Hinweis:</b> Ein Sternchen (*) neben einem Wert zeigt die Werksvorgabe an.	

## Wi-Fi Direct

**Hinweis:** Dieses Menü wird nur angezeigt, wenn ein direktes Wi-Fi-Netzwerk als aktives Netzwerk eingestellt ist.

Menüeintrag	Beschreibung
<b>SSID</b>	Geben Sie den Service Set Identifier (SSID) des Wi-Fi-Netzwerks ein.
<b>Pre-Shared-Schlüssel festlegen</b>	Legen Sie für den Pre-Shared-Schlüssel die Authentifizierung und Validierung von Benutzern über eine Wi-Fi-Verbindung fest.
<b>PSK a. Installationss. anz.</b> Aus Ein*	Zeigen Sie den Pre-Shared-Schlüssel auf einer Netzwerk-Konfigurationsseite an.
<b>IP-Adresse des Gruppenbesitzers</b>	Geben Sie die IP-Adresse des Gruppenbesitzers an.
<b>Tastendruckanforderungen autom. best.</b> Aus* Ein	Akzeptieren Sie Anfragen, um die Verbindung zum Netzwerk automatisch herzustellen. <b>Hinweis:</b> Das automatische Akzeptieren von Clients ist nicht sicher.
<b>Hinweis:</b> Ein Sternchen (*) neben einem Wert zeigt die Werksvorgabe an.	

# Sicherheit

## Anmeldemethoden

### Berechtigungen verw.

Menüeintrag	Beschreibung
<b>Funktionszugriff</b> Zugriff auf das Adressbuch in Apps Adressbuch bearbeiten Kurzwahlen verwalten Profile erstellen Lesezeichen verwalten Druck von Flash-Laufwerk Scan auf Flash-Laufwerk Kopierfunktion Color Dropout (Blindfarbenunterdrückung) E-Mail-Funktion Faxfunktion FTP-Funktion Zurückgeh. Faxe freigeben Zugriff auf angeh. Druckaufträge Benutzerprofile Aufträge am Gerät abrechnen Sprache ändern Internet Printing Protocol (IPP) Scans fernstarten S/W-Druck	Steuern Sie den Zugriff auf die Druckerfunktionen.
<b>Verwaltungsmenüs</b> Menü "Sicherheit" Menü "Netzwerk/Anschlüsse" Menü "Papier" Menü "Berichte" Menüs "Funktionskonfiguration" Menü "Verbrauchsmaterial" Menü Optionskarte SE-Menü Menü "Gerät"	Steuern Sie den Zugriff auf die Menüeinstellungen des Druckers.
<b>Geräteverwaltung</b> Remote-Verwaltung Firmware-Aktualisierungen Konfiguration der Anwendungen Bedienerkonsole sperren Alle Druckereinstellungen importieren/exportieren Löschen außer Betrieb	Steuern Sie den Zugriff auf die Verwaltungsoptionen des Druckers.

Menüeintrag	Beschreibung
<b>Apps</b> Neue Apps Diashow Hintergrundbild ändern Bildsch.sch. Ausweiskopie Scan Center Scan Center Benutzerdefinition 1 Scan Center Benutzerdefinition 2 Scan Center Benutzerdefinition 3 Scan Center Benutzerdefinition 4 Scan Center Benutzerdefinition 5 Scan Center Benutzerdefinition 6 Scan Center Benutzerdefinition 7 Scan Center Benutzerdefinition 8 Scan Center Benutzerdefinition 9 Scan Center Benutzerdefinition 10 Formulare und Favoriten	Kontrollieren Sie den Zugriff auf Druckeranwendungen.

## Lokale Konten

Menüeintrag	Beschreibung
<b>Gruppen/Berechtigungen verw.</b> Gruppe hinzufügen Zugriffssteuerungen import. Funktionszugriff Verwaltungsmenüs Geräteverwaltung Apps Alle Benutzer Zugriffssteuerungen import. Funktionszugriff Verwaltungsmenüs Geräteverwaltung Apps Admin	Kontrollieren Sie den Zugriff von Gruppen oder Benutzern auf die Druckerfunktionen, Anwendungen und Sicherheitseinstellungen.

Menüeintrag	Beschreibung
<b>Benutzer hinzufügen</b> Benutzername/Passwort Benutzername Kennwort PIN	Erstellen Sie lokale Konten zur Verwaltung des Zugangs zu den Druckerfunktionen.
<b>Konten mit Ben.name/Kennwort</b> Benutzer hinzufügen	
<b>Benutzerkontonamen</b> Benutzer hinzufügen	
<b>Kennwortkonten</b> Benutzer hinzufügen	
<b>PIN-Konten</b> Benutzer hinzufügen	

## USB-Geräte planen

Menüeintrag	Beschreibung
<b>Zeitpläne</b> Neuen Plan hinzufügen	Planen Sie den Zugriff auf den USB-Anschluss.

## Sicherheitsüberwachungsprotokoll

Menüeintrag	Beschreibung
<b>Überwachung aktivieren</b> Aus* Ein	Notieren Sie die Ereignisse im Sicherheitsüberwachungsprotokoll und im Remote-Syslog.
<b>Remote-Syslog aktivieren</b> Aus* Ein	Senden Sie Überwachungsprotokolle an einen Remote-Server.
<b>Remote Syslog Server</b>	Geben Sie den Remote-Syslog-Server an.
<b>Remote Syslog Port</b> 1-65535 (514*)	Geben Sie den Remote Syslog Port an.
<b>Remote Syslog Methode</b> Normaler UDP* Stunnel	Geben Sie eine Syslog-Methode zur Übertragung protokollierter Ereignisse an einen Remote-Server an.
<b>Hinweis:</b> Ein Sternchen (*) neben einem Wert zeigt die Werksvorgabe an.	

Menüeintrag	Beschreibung
<b>Remote-Syslog-Einrichtung</b> 0 – Kernel-Meldungen 1 – Meldungen auf Benutzerebene 2 – Mailsystem 3 – System-Daemons 4 – Sicherheits-/Autorisierungsmeldungen 5 – Meldungen, die intern von Syslogs generiert wurden 6 – Line Printer-Subsystem 7 – Netzwerknachrichten-Subsystem 8 – UUCP-Subsystem 9 – Uhrzeit-Daemon 10 – Sicherheits-/Autorisierungsmeldungen 11 – FTP-Daemon 12 – NTP-Subsystem 13 – Protokollüberwachung 14 – Protokollwarnung 15 – Uhrzeit-Daemon 16 – lokale Verwendung 0 (local0) 17 – lokale Verwendung 1 (local1) 18 – lokale Verwendung 2 (local2) 19 – lokale Verwendung 3 (local3) 20 – lokale Verwendung 4 (local4) 21 – lokale Verwendung 5 (local5) 22 – lokale Verwendung 6 (local6) 23 – lokale Verwendung 7 (local7)	Geben Sie einen Einrichtungs-Code ein, den der Drucker beim Senden von protokollierten Ereignissen an einen Remote-Server verwendet.
<b>Schweregrad zu protokollierender Ereignisse</b> 0 – Notfall 1 – Warnung 2 – Kritisch 3 – Fehler 4 – Warnung* 5 – Hinweis 6 – Information 7 – Debug	Geben Sie die Abschalt-Prioritätsstufe für das Protokollieren von Meldungen und Ereignissen an.
<b>Remote Syslog n. prot. Ereignisse</b> Aus* Ein	Senden Sie alle Ereignisse, unabhängig vom Schweregrad, an den Remote-Server.
<b>Administrator-E-Mail-Adresse</b>	Senden Sie eine E-Mail-Benachrichtigung über protokollierte Ereignisse an den Administrator.
<b>E-Mail-Warnung Protokoll gelöscht</b> Aus* Ein	Senden Sie eine E-Mail-Benachrichtigung an den Administrator, wenn ein Protokolleintrag gelöscht wird.
<b>E-Mail-Warnung Protokoll überschrieben</b> Aus* Ein	Senden Sie eine E-Mail-Benachrichtigung an den Administrator, wenn das Protokoll voll ist und beginnt, die ältesten Einträge zu überschreiben.
<b>Hinweis:</b> Ein Sternchen (*) neben einem Wert zeigt die Werksvorgabe an.	

Menüeintrag	Beschreibung
<b>Verhalten wenn Protokoll voll</b> Älteste Einträge überschreiben* Protokoll per E-Mail senden und löschen	Beheben Sie die Probleme mit dem Protokollspeicher, wenn der für das Protokoll zugewiesene Speicher voll ist.
<b>E-Mail-Warnung bei % voll</b> Aus* Ein	Senden Sie eine E-Mail-Benachrichtigung an den Administrator, wenn der für das Protokoll zugewiesene Speicher voll ist.
<b>% voll – Warn-Level</b> 1-99 (90*)	
<b>E-Mail-Warnung Protokoll exportiert</b> Aus* Ein	Senden Sie eine E-Mail-Benachrichtigung an den Administrator, wenn ein Protokolleintrag exportiert wird.
<b>E-Mail-Warnung Protokolleinstellungen geändert</b> Aus* Ein	Senden Sie eine E-Mail-Benachrichtigung an den Administrator, wenn "Überwachung aktivieren" eingestellt ist.
<b>Art des Zeilenumbruchs</b> ZV (\n)* WR (\r) WRZV (\r\n)	Legen Sie fest, wie die Protokolldatei das Ende jeder Zeile abschließt.
<b>Exporte digital signieren</b> Aus* Ein	Fügen Sie jeder exportierten Protokolldatei eine digitale Signatur an.
<b>Protokoll löschen</b>	Löschen Sie alle Überwachungsprotokolle.
<b>Protokoll exportieren</b> Syslog (RFC 5424) Syslog (RFC 3164) CSV	Exportieren Sie das Sicherheitsprotokoll auf ein Flash-Laufwerk.
<b>Hinweis:</b> Ein Sternchen (*) neben einem Wert zeigt die Werksvorgabe an.	

## Anmeldeinschränkung

Menüeintrag	Beschreibung
<b>Anmeldefehler</b> 1-10 (3*)	Legen Sie die Anzahl der fehlgeschlagenen Anmeldeversuche fest, bevor der Benutzer gesperrt wird.
<b>Fehlerzeitraum</b> 1-60 Min. (5*)	Legen Sie den Zeitraum zwischen den fehlgeschlagenen Anmeldeversuchen fest, bevor der Benutzer gesperrt wird.
<b>Sperrdauer</b> 1-60 Min. (5*)	Legen Sie die Dauer der Sperrung fest.
<b>Zeitsperre für die Web-Anmeldung</b> 1-120 Min. (10*)	Legen Sie die Verzögerung fest für eine druckerferne Anmeldung fest, bevor der Benutzer automatisch abgemeldet wird.
<b>Hinweis:</b> Ein Sternchen (*) neben einem Wert zeigt die Werksvorgabe an.	



## Druckeinrichtung für vertrauliche Aufträge

Menüeintrag	Beschreibung
<b>Max. ungültige PINs</b> 2 – 10	Beschränken Sie die Anzahl ungültiger PIN-Eingaben. <b>Hinweise:</b> <ul style="list-style-type: none"> <li>• Der Wert Null setzt diese Einstellung außer Kraft.</li> <li>• Ist der Grenzwert erreicht, werden die Druckaufträge für diesen Benutzernamen und diese PIN gelöscht.</li> <li>• Diese Menüoption wird nur angezeigt, wenn eine Festplatte installiert ist.</li> </ul>
<b>Ablauffrist für vertrauliche Aufträge</b> Aus* 1 Stunde 4 Stunden 24 Stunden 1 Woche	Legen Sie den Ablaufszeitraum für vertrauliches Drucken fest. <b>Hinweise:</b> <ul style="list-style-type: none"> <li>• Wenn diese Menüoption geändert wird, während sich vertrauliche Druckaufträge im RAM oder auf der Festplatte befinden, wird die Ablauffrist für diese Druckaufträge nicht auf den neuen Standardwert geändert.</li> <li>• Wenn der Drucker ausgeschaltet wird, werden alle vertraulichen Druckaufträge im Speicher des Druckers gelöscht.</li> </ul>
<b>Ablauffrist für Druckwiederholung</b> Aus* 1 Stunde 4 Stunden 24 Stunden 1 Woche	Legen Sie die Ablauffrist für einen Druckauftrag fest, den Sie wiederholen möchten.
<b>Ablauffrist für zu überprüfende Aufträge</b> Aus* 1 Stunde 4 Stunden 24 Stunden 1 Woche	Legen Sie die Ablauffrist so fest, dass der Drucker eine Kopie für den Benutzer zur Qualitätsprüfung ausdruckt, bevor er die restlichen Exemplare druckt.
<b>Ablauffrist für reservierten Druck</b> Aus* 1 Stunde 4 Stunden 24 Stunden 1 Woche	Legen Sie die zeitliche Begrenzung für das Speichern von Druckaufträgen fest, die erst später gedruckt werden können.
<b>Anhalten aller Aufträge erfordern</b> Aus* Ein	Stellen Sie ein, dass der Drucker alle Druckaufträge anhält.
<b>Doppelte Dokumente beibehalten</b> Aus* Ein	Legen Sie fest, dass der Drucker andere Dokumente mit dem gleichen Namen druckt, ohne dass Druckaufträge überschrieben werden.
<b>Hinweis:</b> Ein Sternchen (*) neben einem Wert zeigt die Werksvorgabe an.	

## Festplatte verschlüsseln

**Hinweis:** Dieses Menü wird nur angezeigt, wenn eine ordnungsgemäß funktionierende Festplatte installiert ist.

Menüeintrag	Beschreibung
<b>Status</b> Aktiviert Deaktiviert	Stellen Sie fest, ob die Festplattenverschlüsselung aktiviert ist.
<b>Verschlüsselung starten</b>	Beugen Sie dem Verlust vertraulicher Daten für den Fall vor, dass der Drucker oder dessen Festplatte einmal gestohlen werden sollte. <b>Hinweis:</b> Durch Aktivieren der Festplattenverschlüsselung wird der gesamte Inhalt der Festplatte gelöscht. Sichern Sie bei Bedarf wichtige Daten aus dem Drucker, bevor Sie die mit der Verschlüsselung beginnen.

## Temporäre Dateien löschen

Menüeintrag	Beschreibung
<b>In Onboard-Speicher gesp.</b> Aus* Ein	Löschen Sie alle Dateien im Druckerspeicher.
<b>Auf Festplatte gesp.</b> Löschen einfach* Löschen dreifach Löschen siebenf.	Löschen Sie alle auf der Druckerfestplatte gespeicherten Dateien.
<b>Hinweis:</b> Ein Sternchen (*) neben einem Wert zeigt die Werksvorgabe an.	

## Solutions LDAP-Einstellungen

Funktion	Beschreibung
<b>LDAP-Verweisen folgen</b> Aus* Ein	Durchsuchen Sie die verschiedenen Server in der Domäne nach dem angemeldeten Benutzerkonto.
<b>LDAP-Zertifizierungsüberprüfung</b> Nein* Ja	Aktivieren Sie die Verifizierung von LDAP-Zertifikaten.

## Management mobiler Dienste

Funktion	Beschreibung
<b>AirPrint</b> Drucken Scannen Faxen	Aktivieren Sie die Funktionen in der AirPrint-Softwarefunktion.

## Verschiedenes

Menüeintrag	Beschreibung
<b>Geschützte Funktionen</b> Zeigen* Ausblenden	Alle Funktionen zeigen, die von Function Access Control (FAC) geschützt werden, unabhängig von der Sicherheitsberechtigung des Benutzers. <b>Hinweis:</b> FAC verwaltet den Zugang zu bestimmten Menüs und Funktionen oder deaktiviert sie vollständig.
<b>Druckberechtigung</b> Aus* Ein	Veranlassen Sie, dass sich der Benutzer vor dem Drucken anmelden muss.
<b>Anmeldung für Standard-Druckbereich</b>	Stellen Sie die Standard-Anmeldung für die Druckberechtigung ein.
<b>Sicherheits-Reset-Jumper</b> Gastzugriff aktivieren* Keine Auswirkung	Legen Sie das Verhalten des Sicherheits-Hardwarejumpers fest. <b>Hinweise:</b> <ul style="list-style-type: none"> <li>• Der Jumper befindet sich neben einem Sperrsymbol auf der Steuerungsplatine.</li> <li>• Das Aktivieren des "Gast"-Zugangs gibt Benutzern, die nicht angemeldet sind, die volle Zugriffsteuerung.</li> <li>• "Keine Auswirkung" bedeutet, dass die Zurücksetzung keine Auswirkung auf die Sicherheitskonfiguration des Druckers hat.</li> </ul>
<b>Minimale Passwort-Länge</b> 0-32 (0*)	Geben Sie die Mindestanzahl von Zeichen ein, die für ein Passwort zulässig ist.
<b>Hinweis:</b> Ein Sternchen (*) neben einem Wert zeigt die Werksvorgabe an.	

## Berichte

### Menüeinstellungsseite

Menüeintrag	Beschreibung
<b>Menüeinstellungsseite</b>	Drucken Sie einen Bericht aus, der die Druckereinstellungen, Einstellungen und Konfigurationen enthält.

### Gerät

Menüeintrag	Beschreibung
<b>Geräteinformationen</b>	Drucken Sie einen Bericht, der Informationen über den Drucker enthält.
<b>Gerätetestistik</b>	Drucken Sie einen Bericht, der Informationen über die Verwendung des Druckers und den Verbrauchsmaterialstatus enthält.
<b>Profilliste</b>	Drucken Sie eine Liste der im Drucker gespeicherten Profile.

## Drucken

Menüeintrag	Beschreibung
<b>Schriften drucken</b> PCL-Schriftarten PS-Schriftarten	Drucken von Mustern und Informationen der Schriftarten, die in jeder Druckersprache zur Verfügung stehen.
<b>Verzeichnis drucken</b>	Drucken Sie die Ressourcen, die auf dem Flash-Laufwerk oder der Druckerfestplatte gespeichert sind. <b>Hinweis:</b> Diese Menüoption wird nur angezeigt, wenn ein Flash-Laufwerk oder eine Druckerfestplatte installiert ist.

## Kurzwahlen

Menüeintrag	Beschreibung
<b>Alle Kurzbefehle</b>	Drucken Sie einen Bericht, der die Kurzwahlen auflistet, die im Drucker gespeichert sind.
<b>Fax-Kurzwahlen</b>	
<b>Kopie-Kurzwahlen</b>	
<b>E-Mail-Kurzwahlen</b>	
<b>FTP-Kurzwahlen</b>	
<b>Netzwerkordner-Verknüpfungen</b>	

## Faxen

Menüeintrag	Beschreibung
<b>Faxauftrag-Protokoll</b>	Drucken Sie einen Bericht zu den 200 letzten fertiggestellten Faxaufträgen. <b>Hinweis:</b> Diese Menüoption wird nur angezeigt, wenn "Auftragsprotokoll aktivieren" im Menü auf "Ein" festgelegt ist.
<b>Fax-Anruf-Protokoll</b>	Druckt einen Bericht zu den letzten 100 unbeantworteten, empfangenen und blockierten Anrufen. <b>Hinweis:</b> Diese Menüoption wird nur angezeigt, wenn "Auftragsprotokoll aktivieren" im Menü auf "Ein" festgelegt ist.

## Netzwerk

Menüeintrag	Beschreibung
<b>Netzwerk-Konfigurationsseite</b>	Drucken Sie eine Seite, die das konfigurierte Netzwerk und die WLAN-Einstellungen auf dem Drucker anzeigt. <b>Hinweis:</b> Diese Menüoption wird nur für Netzwerkdrucker und an Druckserver angeschlossene Drucker angezeigt.

## Hilfe

Menüeintrag	Beschreibung
Alle Anleitungen drucken	Druckt alle Anleitungen
Druckmedienanleitung	Enthält Informationen zum Einlegen von Papier und Spezialdruckmedien
Kopieranleitung	Enthält Informationen zum Erstellen von Kopien und zur Konfiguration der Einstellungen
E-Mail-Anleitung	Enthält Informationen zum Senden von E-Mails und zur Konfiguration der Einstellungen
Fax-Anleitung	Enthält Informationen zum Senden von Faxen und zur Konfiguration der Einstellungen
Scananleitung	Enthält Informationen zum Scannen von Dokumenten und zur Konfiguration der Einstellungen
Anleitung bei Fragen zur Druckqualität	Enthält Informationen zum Beheben von Druckqualitätsproblemen
Anleitung zur Einstellung der Schwarzweißqualität	Enthält Informationen zu Einstellungen für die Druckqualität bei Schwarzweiß-Aufträgen.
Informationsanleitung	Enthält zusätzliche Informationsquellen über den Drucker
Verbindungsanleitung	Enthält Informationen zum Anschließen des Druckers als lokaler Drucker (USB) oder Netzwerkdrucker
Umsetzungsanleitung	Enthält Informationen zum Verschieben, Auffinden, oder Transportieren des Druckers
Verbrauchsmaterialanleitung	Bietet Informationen zum Bestellen von Zubehör

## Fehlerbehebung

### Fehlerbehebung

Menüeintrag	Beschreibung
<b>Seiten zum Qualitätstest drucken</b>	Drucken Sie Testseiten, um Druckqualitätsmängel zu identifizieren und zu beheben.
<b>Reinigen des Scanners</b>	Drucken Sie die Anweisungen zum Reinigen des Scanners aus.

## Drucken der Seite mit den Menüeinstellungen

Berühren Sie auf dem Startbildschirm die Option **Einstellungen** > **Berichte** > **Menüeinstellungsseite**.

# Sichern des Druckers

## Ermitteln des Sicherheitssteckplatzes

Der Drucker verfügt über eine Sicherheitssperrfunktion. Der Drucker kann mit einem gängigen, für Laptops geeigneten Sicherheitsschloss an seinem Standort gesichert werden (Anbringungsort siehe Abbildung).

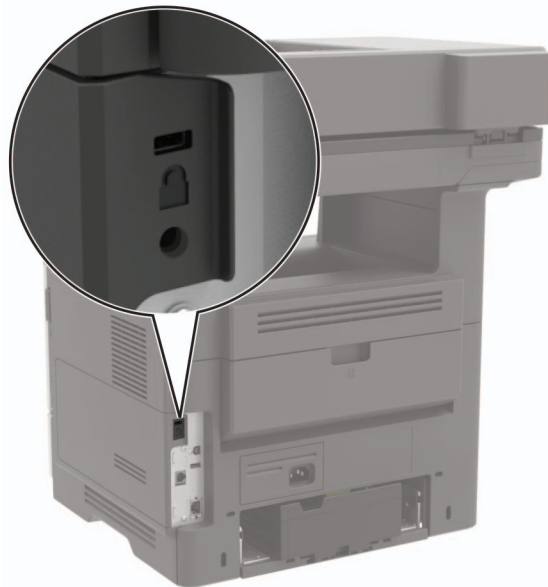

## Löschen des Druckerspeichers

Zum Löschen flüchtiger Speicher oder in Ihrem Drucker zwischengespeicherter Daten schalten Sie den Drucker aus.

Zum Löschen nicht flüchtiger Speicher oder einzelner Einstellungen, Geräte- und Netzwerkeinstellungen, Sicherheitseinstellungen und eingebetteter Lösungen gehen Sie wie folgt vor:

- 1 Berühren Sie auf dem Startbildschirm die Option **Einstellungen > Gerät > Wartung > Löschen (außer Betrieb)**.
- 2 Aktivieren Sie das Kontrollkästchen **Alle Infos im permanenten Speicher bereinigen**, und berühren Sie dann **Löschen**.
- 3 Befolgen Sie die Anweisungen auf dem Display.

## Löschen des Druckerfestplattenspeichers

- 1 Berühren Sie auf dem Startbildschirm die Option **Einstellungen > Gerät > Wartung > Löschen (außer Betrieb)**.
- 2 Aktivieren Sie das Kontrollkästchen **Alle Festplatteninformationen bereinigen**, und berühren Sie dann **Löschen**.

**3** Befolgen Sie die Anweisungen auf dem Display.

**Hinweis:** Dieser Vorgang kann von wenigen Minuten bis zu mehr als einer Stunde dauern. In dieser Zeit steht der Drucker nicht für andere Benutzeraufgaben zur Verfügung.

## Konfigurieren der Verschlüsselung der Festplatte

**1** Berühren Sie auf dem Startbildschirm die Option **Einstellungen > Sicherheit > Datenträgerverschlüsselung > Verschlüsselung starten**.

**Hinweis:** Durch Aktivieren der Festplattenverschlüsselung wird der Inhalt der Festplatte gelöscht. Sichern Sie bei Bedarf wichtige Daten aus dem Drucker, bevor Sie die mit der Verschlüsselung beginnen.

**2** Befolgen Sie die Anweisungen auf dem Display.

**Hinweise:**

- Schalten Sie den Drucker nicht aus, während die Verschlüsselung läuft. Es kann ein Datenverlust auftreten.
- Das Verschlüsseln der Festplatte kann von wenigen Minuten bis zu mehr als einer Stunde dauern. In dieser Zeit steht der Drucker nicht für andere Benutzeraufgaben zur Verfügung.
- Nach der Verschlüsselung kehrt der Drucker zum Startbildschirm zurück.

## Wiederherstellen der Werksvorgaben

Berühren Sie auf dem Startbildschirm die Option **Einstellungen > Gerät > Werksvorgaben wiederherstellen > Einstellungen wiederherstellen > Alle Einstellungen wiederherstellen > Wiederherstellen > Start**.

Weitere Informationen finden Sie unter ["Löschen des Druckerspeichers" auf Seite 138](#).

## Hinweis zu flüchtigem Speicher

Speichertyp	Beschreibung
Flüchtiger Speicher	Der Drucker verwendet einen standardmäßigen RAM-Speicher (Random Access Memory), um Benutzerdaten bei einfachen Druck- und Kopieraufträgen vorübergehend zu speichern.
Nicht flüchtiger Speicher	Der Drucker kann zwei Arten von nicht flüchtigem Speicher verwenden: EEPROM und NAND (Flash-Speicher). Beide Arten werden verwendet, um das Betriebssystem, Druckereinstellungen, Netzwerkinformationen, Scanner- und Lesezeicheneinstellungen und Embedded Solutions zu speichern.
Festplattenspeicher	In einigen Druckern ist möglicherweise eine Festplatte installiert. Die Druckerfestplatte ist für druckerspezifische Funktionen ausgelegt. Die Festplatte ermöglicht dem Drucker, zwischengespeicherte Benutzerdaten aus komplexen Druckaufträgen sowie Formular- und Schriftartdaten beizubehalten.

Unter folgenden Umständen sollte der Inhalt des installierten Druckerspeichers gelöscht werden:

- Der Drucker wird ausgemustert.
- Die Druckerfestplatte wird ausgetauscht.
- Der Drucker wird in eine andere Abteilung oder an einen anderen Standort verlegt.
- Der Drucker wird von einem Techniker gewartet, der nicht dem Unternehmen angehört.

- Der Drucker wird aus Wartungsgründen aus den Firmenräumen entfernt.
- Der Drucker wird an ein anderes Unternehmen veräußert.

### Entsorgen einer Druckerfestplatte

- **Entmagnetisierung:** Löscht die Festplatte mithilfe eines magnetischen Felds, das gespeicherte Daten entfernt.
- **Crushing:** Komprimiert die Festplatte physisch, um Bestandteile voneinander zu trennen und unlesbar zu machen.
- **Zerstören (Milling):** Zerkleinert die Festplatte in kleine Metallteile.

**Hinweis:** Um sicherzustellen, dass alle Daten gelöscht wurden, zerstören Sie physisch alle Festplatten auf denen Daten gespeichert sind.



# Wartung des Druckers

**Warnung—Mögliche Schäden:** Falls der Drucker nicht ordnungsgemäß gewartet bzw. Teile und Verbrauchsmaterialien nicht ausgetauscht werden, kann das Gerät beschädigt werden.

## Anpassen der Lautsprecherlautstärke

### Anpassen der standardmäßigen Lautstärke des internen Lautsprechers

**Hinweis:** Der Lautsprecher ist nur auf einigen Druckermodellen verfügbar.

- 1 Berühren Sie auf dem Bedienfeld **Einstellungen > Gerät > Einstellungen > Audiofeedback**.
- 2 Passen Sie die Lautstärke an.

**Hinweise:**

- Im stillen Modus werden akustische Benachrichtigungen ausgeschaltet. Diese Einstellung beeinträchtigt außerdem die Druckerleistung.
- Die Lautstärke wird auf den Standardwert zurückgesetzt, wenn die Sitzung beendet wurde oder der Drucker aus den Stromspar- oder Ruhemodus erwacht.

### Anpassen der standardmäßigen Kopfhörerlautstärke

**Hinweis:** Der Kopfhöreranschluss ist nur auf einigen Druckermodellen verfügbar.

- 1 Navigieren Sie im Bedienfeld zu:  
**Einstellungen > Gerät > Zugriff**
- 2 Passen Sie die Kopfhörerlautstärke an.

**Hinweis:** Die Lautstärke wird auf den Standardwert zurückgesetzt, wenn die Sitzung beendet wurde oder der Drucker aus den Stromspar- oder Ruhemodus erwacht.

### Konfigurieren der Fax-Lautsprechereinstellungen

**Hinweis:** Diese Funktion ist nur auf einigen Druckermodellen verfügbar.

- 1 Navigieren Sie im Bedienfeld zu:  
**Einstellungen > Fax > Analoge Faxeinrichtung > Lautsprechereinstellungen**

Drücken Sie bei Druckermodellen ohne Touchscreen , um durch die Einstellungen zu navigieren.

- 2 Gehen Sie folgendermaßen vor:
  - Stellen Sie den Lautsprecher-Modus auf **Immer ein**.
  - Legen Sie die Lautsprecherlautstärke auf **Hoch** fest.
  - Aktivieren Sie die Ruftonlautstärke.

# Arbeiten im Netzwerk

## Verbinden des Druckers mit einem Wi-Fi-Netzwerk

1 Wechseln Sie auf dem Druckerbedienfeld zu:

**Einstellungen > Netzwerk/Anschlüsse > WLAN**

Drücken Sie bei Druckermodellen ohne Touchscreen , um durch die Einstellungen zu navigieren.

2 Wählen Sie **Installation auf Druckerbedienfeld** und befolgen Sie dann die Anweisungen auf dem Display.

**Hinweis:** Bei Wi-Fi-fähigen Druckermodellen erscheint bei der Ersteinrichtung eine Aufforderung zur Wi-Fi-Netzwerkeinrichtung.

## Verbinden des Druckers mit einem WLAN mithilfe von Wi-Fi Protected Setup (WPS)

Stellen Sie zu Beginn Folgendes sicher:

- Der Zugriffspunkt (WLAN-Router) ist WPS-zertifiziert oder WPS-kompatibel. Weitere Informationen finden Sie im Handbuch für den Zugriffspunkt.
- In Ihrem Drucker ist ein WLAN-Adapter installiert. Weitere Informationen finden Sie in der Kurzanleitung des Adapters.

### Verwenden der Tastendruckmethode

1 Navigieren Sie im Bedienfeld zu:

**Einstellungen > Netzwerk/Anschlüsse > Drahtlos > Wi-Fi Protected Setup > Start mit Tastendruckmethode**

2 Befolgen Sie die Anweisungen auf dem Display.

### Verwenden der persönlichen Identifikationsnummer (PIN)-Methode

1 Navigieren Sie im Bedienfeld zu:

**Einstellungen > Netzwerk/Anschlüsse > Drahtlos > Wi-Fi Protected Setup > Start mit PIN-Methode**

2 Kopieren Sie die achtstellige WPS-PIN.

3 Öffnen Sie einen Webbrowser, und geben Sie die IP-Adresse Ihres Zugriffspunkts in das Adressfeld ein.

#### Hinweise:

- Zeigen Sie die IP-Adresse des Druckers auf dem Startbildschirm des Druckers an. Die IP-Adresse wird in vier Zahlengruppen angezeigt, die durch Punkte voneinander abgetrennt sind. Beispiel: 123.123.123.123.
  - Wenn Sie einen Proxyserver verwenden, deaktivieren Sie ihn vorübergehend, um die Webseite ordnungsgemäß zu laden.
- 4 Rufen Sie die WPS-Einstellungen auf. Weitere Informationen finden Sie im Handbuch für den Zugriffspunkt.
- 5 Geben Sie die achtstellige PIN ein und speichern Sie die Änderung.

## Deaktivieren des Wi-Fi-Netzwerks

1 Wechseln Sie auf dem Druckerbedienfeld zu:

**Einstellungen > Netzwerk/Anschlüsse > Netzwerkübersicht > Aktiver Adapter > Standard-Netzwerkverbindung**

Drücken Sie bei Druckermodellen ohne Touchscreen , um durch die Einstellungen zu navigieren.

2 Befolgen Sie die Anweisungen auf dem Display.

## Ändern der Anschlusseinstellungen des Druckers nach Installation eines Internal Solutions Ports

### Hinweise:

- Wenn der Drucker über eine statische IP-Adresse verfügt dürfen Sie keine Änderungen an der Konfiguration vornehmen.
- Wenn die Computer so eingerichtet wurden, dass anhand des Netzwerknamens statt anhand der IP-Adresse gedruckt wird dürfen Sie keine Änderungen an der Konfiguration vornehmen.
- Falls Sie einem Drucker, der bereits für eine Ethernet-Verbindung konfiguriert wurde, einen WLAN-Internal Solutions Port (ISP) hinzufügen, müssen Sie den Drucker vom Ethernet-Netzwerk trennen.

### Für Windows-Benutzer

- 1 Öffnen Sie den Druckerordner.
- 2 Öffnen Sie die Druckereigenschaften im Kontextmenü des Druckers mit dem neuen ISP.
- 3 Konfigurieren Sie den Anschluss über die Liste.
- 4 Aktualisieren Sie die IP-Adresse.
- 5 Wenden Sie die Änderungen an.

### Für Macintosh-Benutzer

- 1 Navigieren Sie in den Systemeinstellungen im Apple-Menü zur Druckerliste, und wählen Sie dann + > IP.
- 2 Geben Sie die IP-Adresse in das Adressfeld ein.
- 3 Wenden Sie die Änderungen an.

## Einrichten des seriellen Drucks (nur Windows)

- 1 Stellen Sie die Parameter im Drucker ein.
  - a Rufen Sie über das Bedienfeld das Menü für die Anschlusseinstellungen auf.
  - b Öffnen Sie das Menü für die Einstellungen des seriellen Anschlusses und passen Sie die Einstellungen gegebenenfalls an.
  - c Wenden Sie die Änderungen an.
- 2 Öffnen Sie über den Drucker den Druckerordner, und wählen Sie Ihren Drucker.

- 3 Öffnen Sie die Druckereigenschaften, und wählen Sie den Kommunikationsanschluss (COM) aus der Liste.
- 4 Stellen Sie die Parameter für den Kommunikationsanschluss (COM) in Geräte-Manager ein.

**Hinweise:**

- Serieller Druck reduziert die Druckgeschwindigkeit.
- Vergewissern Sie sich, dass das serielle Kabel an den seriellen Anschluss des Druckers angeschlossen ist.

## Reinigen der Druckerteile

### Reinigen des Druckers

 **VORSICHT – STROMSCHLAGGEFAHR:** Um das Risiko eines elektrischen Schlags beim Reinigen des Druckergehäuses zu vermeiden, ziehen Sie das Netzkabel aus der Steckdose, und ziehen Sie alle Kabel vom Drucker ab, bevor Sie fortfahren.

**Hinweise:**

- Führen Sie diese Aufgabe alle paar Monate durch.
  - Die Gewährleistung für den Drucker schließt Schäden aus, die durch eine unsachgemäße Behandlung des Druckers verursacht werden.
- 1 Schalten Sie den Drucker aus, und ziehen Sie das Netzkabel aus der Steckdose.
  - 2 Entfernen Sie das Papier aus der Standardablage und der Universalzuführung.
  - 3 Entfernen Sie Staub, Flusen und Papierteile am Drucker mit Hilfe einer weichen Bürste oder eines Staubsaugers.
  - 4 Wischen Sie die Außenseite des Druckers mit einem feuchten, weichen, fusselfreien Tuch ab.

**Hinweise:**

- Verwenden Sie keine Reinigungsmittel, da diese die Oberfläche des Druckers beschädigen können.
  - Stellen Sie sicher, dass alle Bereiche des Druckers nach der Reinigung trocken sind.
- 5 Schließen Sie das Netzkabel an die Steckdose an und schalten Sie den Drucker ein.
-  **VORSICHT – MÖGLICHE VERLETZUNGSGEFAHR** Um Feuer- und Stromschlaggefahr zu vermeiden, schließen Sie das Netzkabel direkt an eine ordnungsgemäß geerdete Steckdose an, die sich in der Nähe des Geräts befindet und leicht zugänglich ist.

## Reinigen des Scanners

1 Öffnen Sie die Scannerabdeckung.



2 Reinigen Sie die folgenden Bereiche mit einem angefeuchteten weichen, fusselfreien Tuch:

- ADZ-Glas



- ADZ-Glaspad



- Scannerglas



- Scanner-Glaspad



**3** Schließen Sie die Scannerabdeckung.

**4** Öffnen Sie die ADZ-Abdeckung.

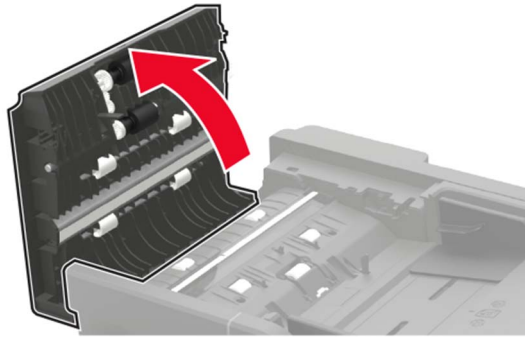

**5** Reinigen Sie die folgenden Bereiche mit einem angefeuchteten weichen, fusselfreien Tuch:

- ADZ-Glaspad in der ADZ-Abdeckung

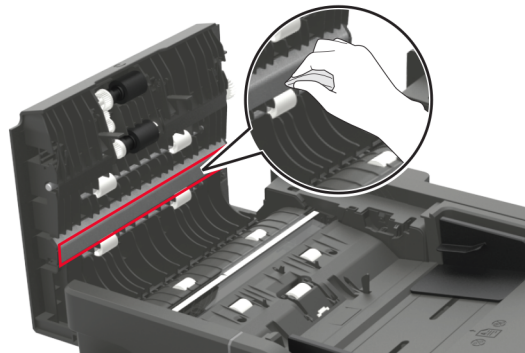

- ADZ-Glas in der ADZ-Abdeckung

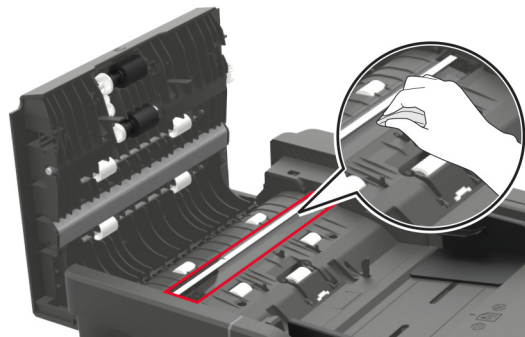

**6** Schließen Sie die ADZ-Abdeckung.

## Bestellen von Druckerverbrauchsmaterial und -teilen

In den USA erhalten Sie unter der Nummer 1-800-539-6275 Informationen zu autorisierten Händlern für Lexmark in Ihrer Nähe. Hinweise für andere Länder oder Regionen finden Sie unter [www.lexmark.com](http://www.lexmark.com) oder wenden Sie sich an den Fachhändler, bei dem Sie den Drucker erworben haben.

**Hinweis:** Die geschätzte Lebensdauer aller Verbrauchsmaterialien bezieht sich auf die Verwendung von Normalpapier im Letter- oder A4-Format.

## Verwenden von Originalzubehör und -verbrauchsmaterialien von Lexmark

Eine optimale Funktionsweise Ihres Lexmark Druckers kann nur mit Originalteilen und -verbrauchsmaterialien von Lexmark gewährleistet werden. Die Verwendung von Verbrauchsmaterialien oder Teilen von Drittanbietern könnte die Leistung, Zuverlässigkeit oder Lebensdauer des Druckers und seiner Bildkomponenten beeinträchtigen. Außerdem wird die Garantiedeckung beeinträchtigt. Schäden, die durch die Verwendung von Verbrauchsmaterialien oder Teilen von Drittanbietern entstanden sind, werden nicht durch die Garantie abgedeckt. Sämtliche Lebensdauerindikatoren sind darauf ausgerichtet, dass Verbrauchsmaterialien und Teile von Lexmark verwendet werden. Werden Verbrauchsmaterialien oder Teile von Drittanbietern verwendet, kann dies zu unvorhersehbaren Ergebnissen führen. Werden Bildkomponenten länger als vorgesehen verwendet, können der Lexmark Drucker oder entsprechende Komponenten dadurch beschädigt werden.

## Überprüfen des Status der Druckerverbrauchsmaterialien und -teile

1 Navigieren Sie im Bedienfeld zu:

**Einstellungen > Berichte > Gerät > Gerätestatistik**

Drücken Sie bei Druckermodellen ohne Touchscreen , um durch die Einstellungen zu navigieren.

2 Überprüfen Sie im Bereich "Materialinfo" der gedruckten Seiten den Teile- und Verbrauchsmaterialstatus.

## Bestellen von Tonerkassetten

### Hinweise:

- Die geschätzte Kassettenkapazität basiert auf dem ISO/IEC 19752-Standard.
- Eine sehr geringe Deckung über einen längeren Zeitraum kann sich negativ auf die tatsächliche Kapazität auswirken.

### MX622-Rückgabe-Tonerkassetten

Bedienelement	Vereinigte Staaten und Kanada	Europäischer Wirtschaftsraum	Restliches Asien-Pazifik	Lateinamerika	Restliches Europa, Naher Osten und Afrika	Australien und Neuseeland
Rückgabe-Tonerkassette	56F1000	56F2000	56F3000	56F4000	56F5000	56F6000
Rückgabe-Tonerkassette mit hoher Kapazität	56F1H00	56F2H00	56F3H00	56F4H00	56F5H00	56F6H00



Bedienelement	Vereinigte Staaten und Kanada	Europäischer Wirtschaftsraum	Restliches Asien-Pazifik	Lateinamerika	Restliches Europa, Naher Osten und Afrika	Australien und Neuseeland
Rückgabe-Tonerkassette mit extra hoher Kapazität	56F1X00	56F2X00	56F3X00	56F4X00	56F5X00	56F6X00
Rückgabe-Tonerkassette mit extrem hoher Kapazität	56F1U00	56F2U00	56F3U00	56F4U00	56F5U00	56F6U00
Rückgabe-Tonerkassetten mit hoher Kapazität für Firmenkunden*	56F1H0E	56F2H0E	56F3H0E	56F4H0E	56F5H0E	56F6H0E
Rückgabe-Tonerkassette mit extra hoher Kapazität*	56F1X0E	56F2X0E	56F3X0E	56F4X0E	56F5X0E	56F6X0E
Rückgabe-Tonerkassette mit extrem hoher Kapazität für Firmenkunden*	56F1U0E	56F2U0E	56F3U0E	56F4U0E	56F5U0E	56F6U0E

\* Diese Tonerkassette ist nur für vertragsgebundene Drucker verfügbar. Weitere Informationen erhalten Sie bei Ihrem Kundendienstvertreter von Lexmark oder Ihrem Systemadministrator.

### MX622 Standard-Tonerkassetten

Bedienelement	Weltweit
Standard-Tonerkassette	56F0UA0

### XM3250 Rückgabe-Tonerkassette

Bedienelement	USA, Kanada, Australien und Neuseeland	Europäischer Wirtschaftsraum	Restliches Asien-Pazifik	Lateinamerika
Rückgabe-Tonerkassette	24B6887	24B6890	24B6893	24B6896

### MB2650-Rückgabe-Tonerkassetten

Bedienelement	Vereinigte Staaten und Kanada	Europäischer Wirtschaftsraum	Restliches Asien-Pazifik	Lateinamerika	Restliches Europa, Naher Osten und Afrika	Australien und Neuseeland
Rückgabe-Tonerkassette	SB231000	SB232000	SB233000	SB234000	SB235000	SB236000
Rückgabe-Tonerkassette mit hoher Kapazität	SB241H00	SB242H00	SB243H00	SB244H00	SB245H00	SB246H00

Bedienelement	Vereinigte Staaten und Kanada	Europäischer Wirtschaftsraum	Restliches Asien-Pazifik	Lateinamerika	Restliches Europa, Naher Osten und Afrika	Australien und Neuseeland
Rückgabe-Tonerkassette mit extra hoher Kapazität	SB251X00	SB252X00	SB253X00	SB254X00	SB255X00	SB256X00
Rückgabe-Tonerkassette mit extrem hoher Kapazität	SB261U00	SB262U00	SB263U00	SB264U00	SB265U00	SB266U00

### MB2650 Standard-Tonerkassetten

Bedienelement	Weltweit
Standard-Tonerkassette	SB260UA0

### Bestellen einer Belichtungseinheit

Eine sehr geringe Deckung über einen längeren Zeitraum kann dazu führen, dass Teile der Belichtungseinheit ausfallen, bevor der Toner aufgebraucht ist.

Bedienelement	Teilenummer
Bildeinheit im Rahmen des Rückgabeprogramms	56F0Z00
Standard-Belichtungseinheit	56F0ZA0
Rückgabe-Belichtungseinheit für Firmenkunden*	56F0Z0E

\* Diese Belichtungseinheit ist nur für vertragsgebundene Drucker verfügbar. Weitere Informationen erhalten Sie bei Ihrem Kundendienstvertreter von Lexmark oder Ihrem Systemadministrator.

### Bestellen eines Wartungskits

Das Wartungskit muss mit der Druckerspannung übereinstimmen.

#### Hinweise:

- Werden bestimmte Papiersorten verwendet, muss das Wartungskit unter Umständen häufiger ausgetauscht werden.
- Das Wartungskit umfasst eine Fixierstation, MPF-Einzugsrolle und -Trennrolle, Einzugsrädchen, Trennrollenbaugruppe und Übertragungsrolle. Diese können bei Bedarf einzeln bestellt und ausgetauscht werden.

Bedienelement	Teilenummer
200K-Wartungskit, 100 V	41X1227
200K-Wartungskit, 110 V	41X1225
200K-Wartungskit, 220 V	41X1226

**Hinweis:** Nur ein autorisierter Servicetechniker kann das Wartungskit ersetzen. Wenden Sie sich an Ihren Serviceanbieter.

## Bestellen von Heftklammerkassetten

Teilebezeichnung	Teilenummer
Heftklammerkassetten	35S8500

## Materialbenachrichtigungen konfigurieren

1 Öffnen Sie einen Webbrowser, und geben Sie die IP-Adresse des Druckers in das Adressfeld ein.

### Hinweise:

- Zeigen Sie die IP-Adresse des Druckers auf dem Startbildschirm des Druckers an. Die IP-Adresse wird in vier Zahlengruppen angezeigt, die durch Punkte voneinander abgetrennt sind. Zum Beispiel: 123.123.123.123.
- Wenn Sie einen Proxyserver verwenden, deaktivieren Sie ihn vorübergehend, um die Webseite ordnungsgemäß zu laden.

2 Klicken Sie **Einstellungen** > **Gerät** > **Benachrichtigungen**.

3 Über das Menü Verbr.-mat. auf **Benutzerdefinierte Materialbenachrichtigungen** klicken.

4 Wählen Sie eine Benachrichtigung für jedes Verbrauchsmaterial.

5 Wenden Sie die Änderungen an.

## Austauschen von Verbrauchsmaterial

### Austauschen der Tonerkassette

1 Öffnen Sie Klappe A.

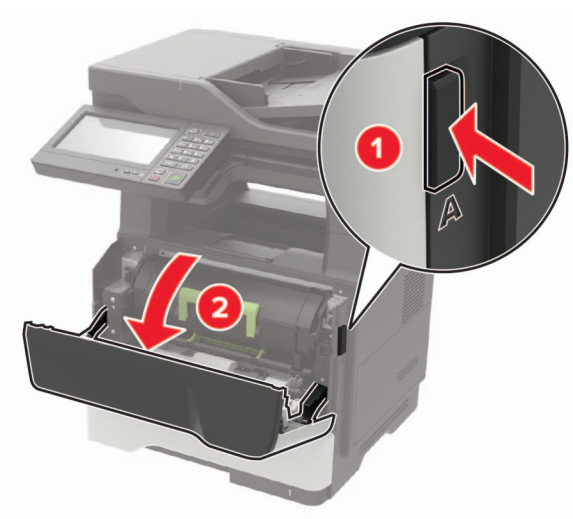

**2** Entfernen Sie die verbrauchte Tonerkassette.



**3** Nehmen Sie die neue Tonerkassette aus der Verpackung, und schütteln Sie sie drei Mal, um den Toner zu verteilen.

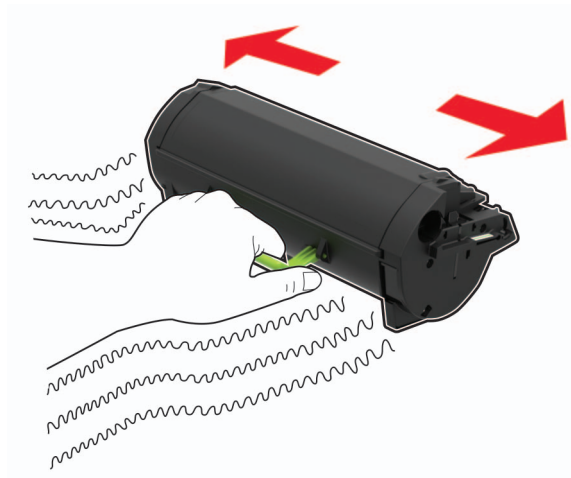

**4** Setzen Sie die neue Tonerkassette ein.

**Hinweis:** Achten Sie auf die Pfeile innen im Drucker.



5 Schließen Sie Klappe A.

## Austauschen des Fotoleiters

1 Öffnen Sie Klappe A.

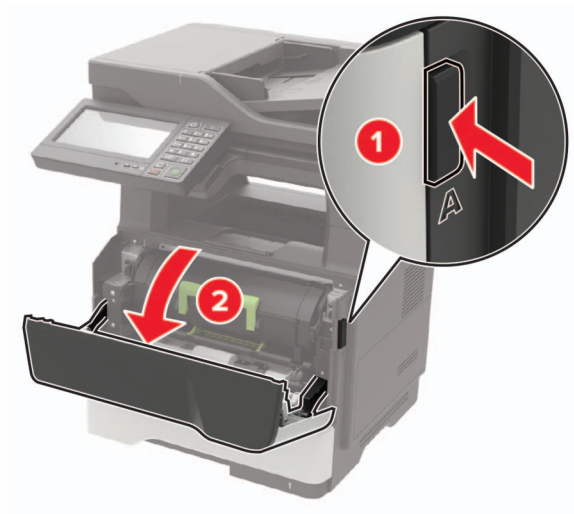

2 Nehmen Sie die Tonerkassette heraus.



3 Entfernen Sie die gebrauchte Belichtungseinheit.

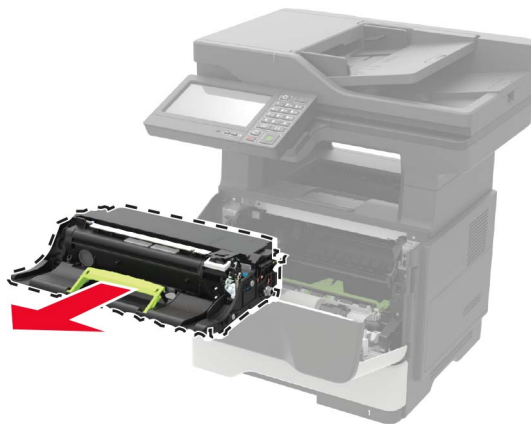

4 Nehmen Sie die neue Belichtungseinheit aus der Verpackung, und schütteln Sie sie drei Mal, um den Toner zu verteilen.

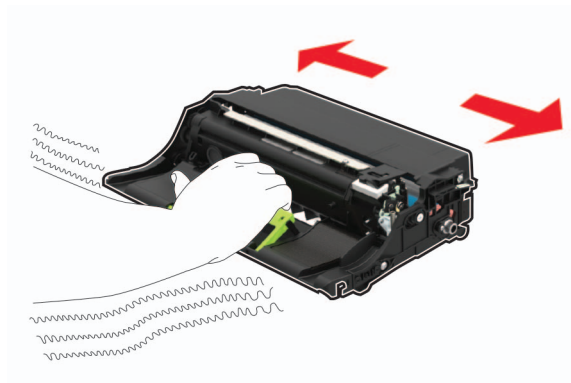

**Warnung—Mögliche Schäden:** Setzen Sie den Fotoleiter nicht länger als zehn Minuten direktem Licht aus. Wenn es zu lange dem Licht ausgesetzt ist, kann dies zu Problemen mit der Druckqualität führen.

**Warnung—Mögliche Schäden:** Berühren Sie nicht die Fotoleitertrommel. Dies kann Auswirkungen auf die Qualität zukünftiger Aufträge haben.



**5** Setzen Sie die neue Belichtungseinheit ein.

**Hinweis:** Achten Sie auf die Pfeile innen im Drucker.



**6** Setzen Sie die Tonerkassette ein.

**Hinweis:** Achten Sie auf die Pfeile innen im Drucker.



**7** Schließen Sie Klappe A.

## Austauschen der Heftklammerkassette

- 1 Öffnen Sie die Heftklammerzugriffsklappe.

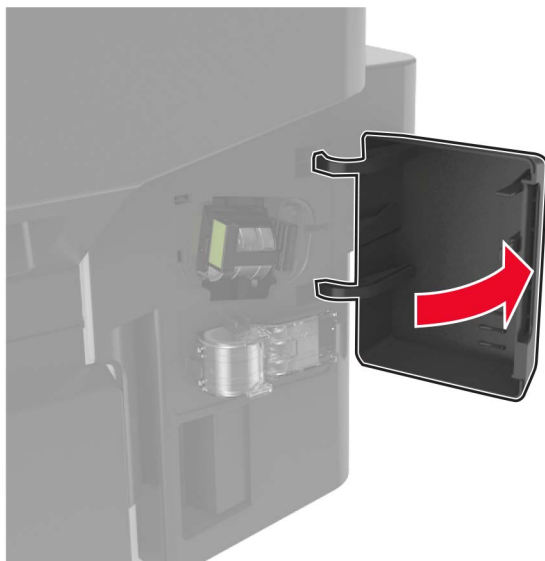

- 2 Entfernen Sie die Heftklammerkassette.

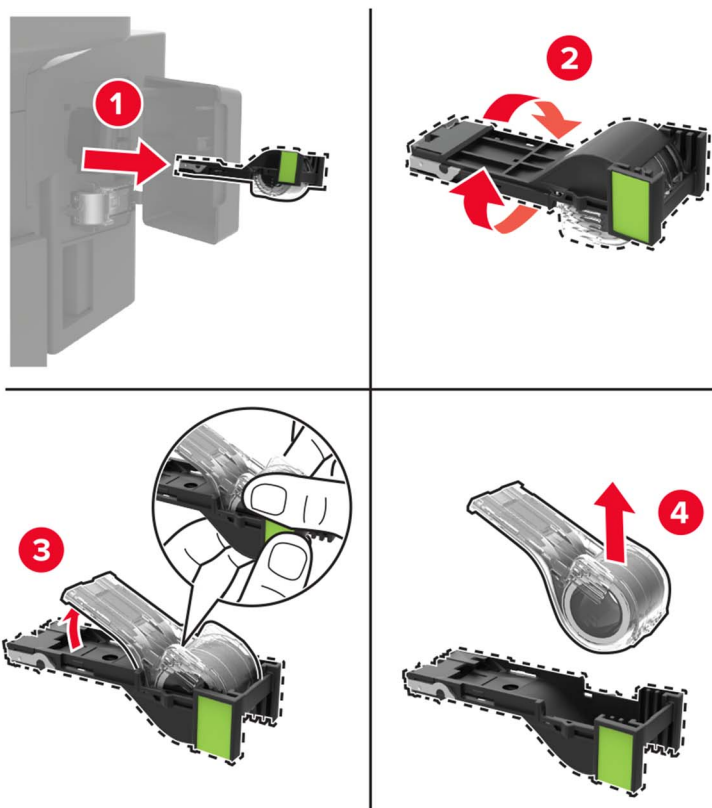



**3** Entfernen Sie die Ersatzheftklammerkassette.

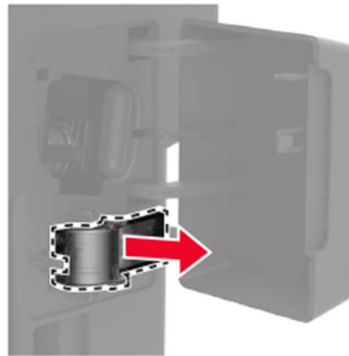

**4** Setzen Sie die Ersatzheftklammerkassette ein.

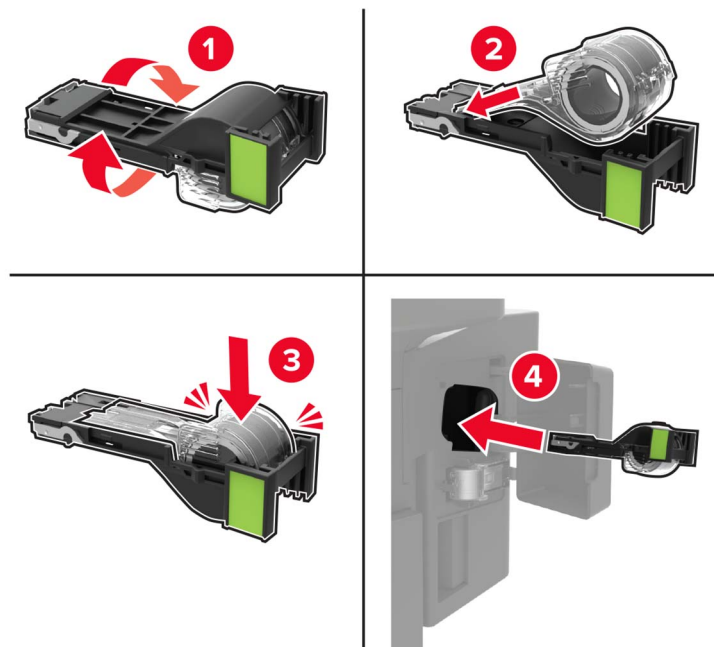

**Hinweis:** Tauschen Sie die Ersatzheftklammerkassette aus, damit sie bei Bedarf verwendet werden kann.

**5** Schließen Sie die Hefterklappe.

## Austauschen der Einzugsrollen

**1** Schalten Sie den Drucker aus.

**2** Entfernen Sie das Netzkabel von der Steckdose und anschließend vom Drucker.

**3** Ziehen Sie das Fach heraus.

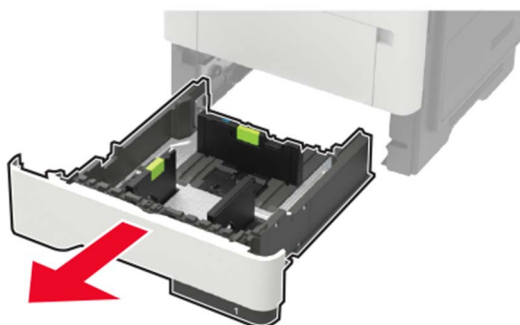

**4** Entfernen Sie eine gebrauchte Einzugsrolle nach der anderen.

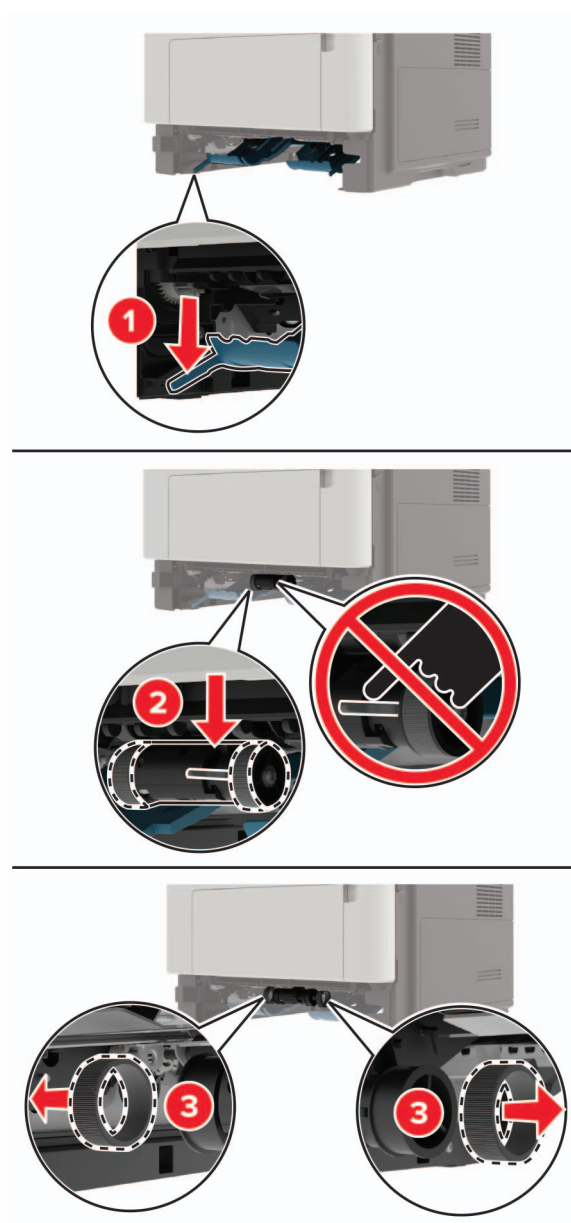

- 5 Nehmen Sie die neuen Einzugsrollen aus der Verpackung.
- 6 Setzen Sie die neuen Einzugsrollen ein.

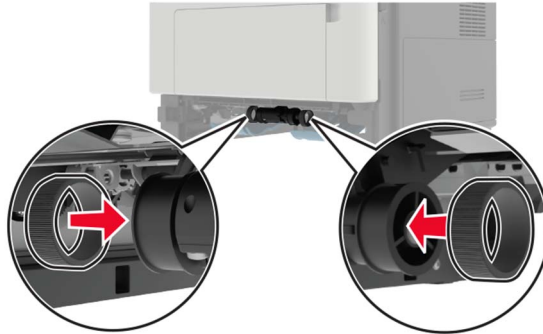

- 7 Schieben Sie das Fach in den Drucker.
- 8 Schließen Sie das Netzkabel an den Drucker und dann an eine Steckdose an.

**⚠ VORSICHT – MÖGLICHE VERLETZUNGSGEFAHR** Um das Risiko eines Feuers oder eines elektrischen Schlags zu vermeiden, schließen Sie das Netzkabel an eine ordnungsgemäß geerdete Steckdose an, die sich in der Nähe des Geräts befindet und leicht zugänglich ist.

- 9 Schalten Sie den Drucker ein.

## Austauschen der Einzugsrolleneinheit

- 1 Schalten Sie den Drucker aus.
- 2 Entfernen Sie das Netzkabel von der Steckdose und anschließend vom Drucker.
- 3 Entfernen Sie das optionale Fach.

**⚠ VORSICHT – MÖGLICHE VERLETZUNGSGEFAHR** Wenn der Drucker mehr als 18 kg wiegt, sind zum sicheren Anheben mindestens zwei geschulte Personen notwendig.

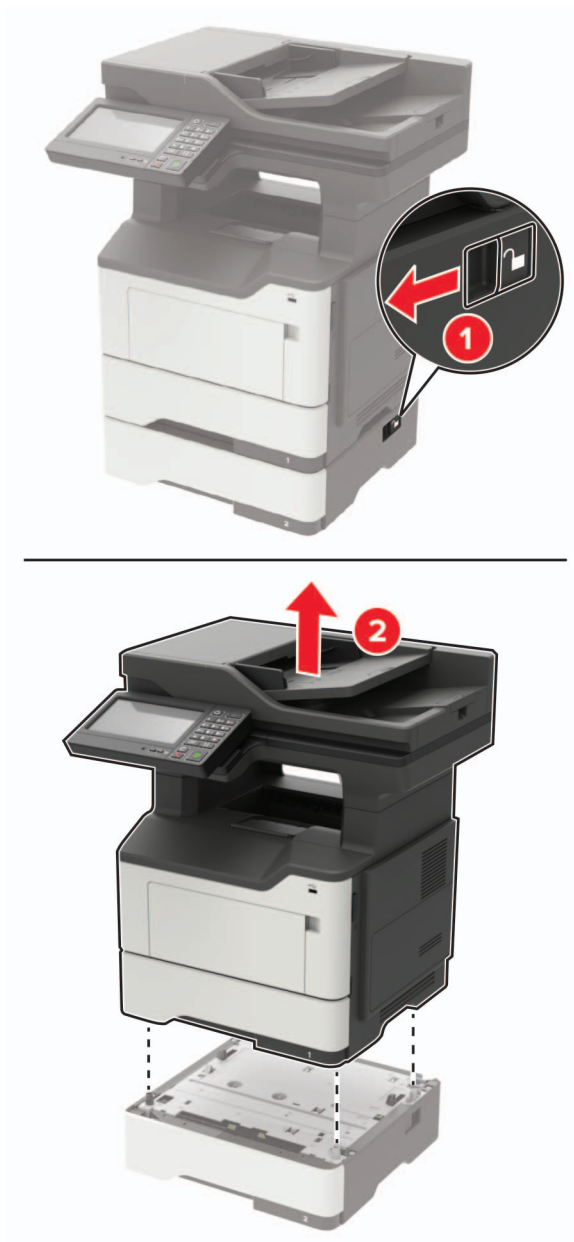

**4** Entfernen Sie den Facheinschub und drehen Sie die Fachbasis.

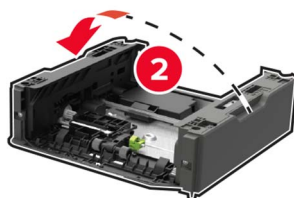
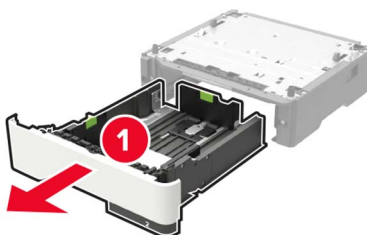

**5** Nehmen Sie die gebrauchte Einzugsrolleneinheit heraus.

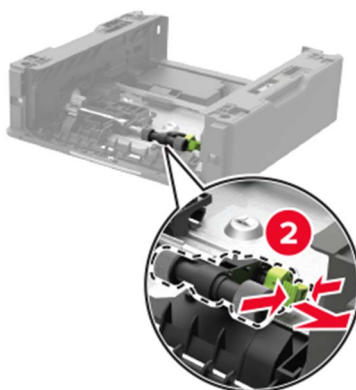
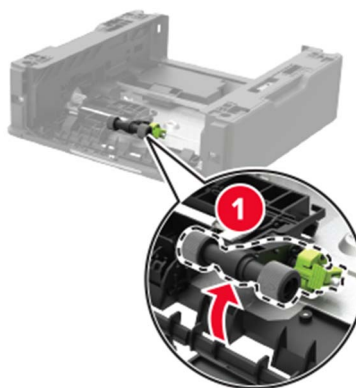

**6** Nehmen Sie die neue Einzugsrolleneinheit aus der Verpackung.

**7** Setzen Sie die neue Einzugsrolleneinheit ein.

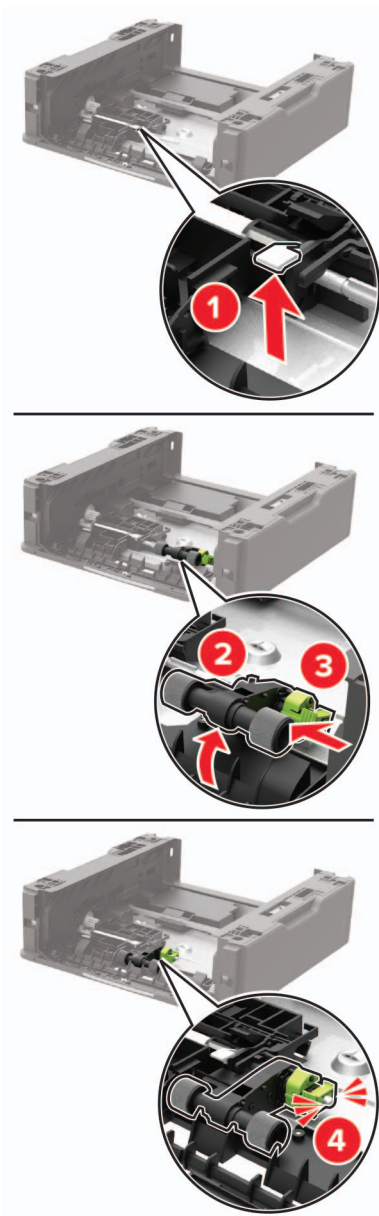

**8** Drehen Sie die Fachbasis, und setzen Sie den Facheinschub ein.

- 9 Richten Sie den Drucker am optionalen Fach aus, und setzen Sie den Drucker mit hörbarem *Klicken* ein.



- 10 Schließen Sie das Netzkabel an den Drucker und dann an eine Steckdose an.

**⚠ VORSICHT – MÖGLICHE VERLETZUNGSGEFAHR** Um das Risiko eines Feuers oder eines elektrischen Schlags zu vermeiden, schließen Sie das Netzkabel an eine ordnungsgemäß geerdete Steckdose an, die sich in der Nähe des Geräts befindet und leicht zugänglich ist.

- 11 Schalten Sie den Drucker ein.

## Umstellen des Druckers

### Umsetzen des Druckers an einen anderen Standort

- ⚠ VORSICHT – MÖGLICHE VERLETZUNGSGEFAHR** Wenn der Drucker mehr als 18 kg wiegt, sind zum sicheren Anheben mindestens zwei kräftige Personen notwendig.
- ⚠ VORSICHT – MÖGLICHE VERLETZUNGSGEFAHR** Um das Risiko eines Feuers oder elektrischen Schlags zu vermeiden, verwenden Sie ausschließlich das diesem Produkt beiliegende Netzkabel bzw. ein durch den Hersteller zugelassenes Ersatzkabel.
- ⚠ VORSICHT – MÖGLICHE VERLETZUNGSGEFAHR** Befolgen Sie vor dem Umsetzen des Druckers diese Anweisungen, um Verletzungen vorzubeugen und Schäden am Drucker zu vermeiden:
- Stellen Sie sicher, dass alle Klappen und Fächer geschlossen sind.
  - Schalten Sie den Drucker aus, und ziehen Sie das Netzkabel aus der Steckdose.
  - Ziehen Sie alle Kabel vom Drucker ab.
  - Wenn der Drucker mit optionalen separaten Standfächern ausgestattet oder mit Ausgabeoptionen verbunden ist, trennen Sie diese vor dem Umsetzen des Druckers.
  - Wenn der Drucker über eine Grundplatte mit Rollen verfügt, rollen Sie ihn vorsichtig an den neuen Standort. Seien Sie beim Passieren von Türschwellen oder Rissen im Boden besonders vorsichtig.
  - Wenn der Drucker keine Grundplatte mit Rollen hat, aber mit optionalen Fächern oder Ausgabeoptionen ausgestattet ist, entfernen Sie die Ausgabeoptionen und heben Sie den Drucker aus den Fächern. Versuchen Sie nicht, den Drucker und die Ausgabeoptionen gleichzeitig anzuheben.

- Greifen Sie immer in die seitlichen Griffmulden am Drucker, um diesen anzuheben.
- Wenn Sie zum Umsetzen des Druckers einen Transportwagen verwenden, muss dieser auf seiner Oberfläche die gesamte Standfläche des Druckers tragen können.
- Beim Umsetzen der Hardware-Optionen mit einem Transportwagen muss dessen Oberfläche die Optionen mit ihren gesamten Abmessungen aufnehmen können.
- Achten Sie darauf, dass der Drucker in einer waagerechten Position bleibt.
- Vermeiden Sie heftige Erschütterungen.
- Halten Sie den Drucker beim Absetzen so, dass sich Ihre Finger nicht unter dem Drucker befinden.
- Stellen Sie sicher, dass um den Drucker herum ausreichend Platz vorhanden ist.

**Hinweis:** Die Gewährleistung für den Drucker schließt Schäden aus, die durch unsachgemäßes Umsetzen des Druckers verursacht werden.

## Transportieren des Druckers

Anweisungen zum Transport finden Sie unter <http://support.lexmark.com>, oder wenden Sie sich an den zuständigen Kundendienst.

# Sparen von Energie und Papier

## Einrichten der Energiesparmodi

### Sparmodus

- 1 Tippen Sie im Startbildschirm auf **Einstellungen > Gerät > Energiemanagement > Eco-Mode**.
- 2 Wählen Sie eine Einstellung aus.

### Energiesparmodus

- 1 Tippen Sie im Startbildschirm auf **Einstellungen > Gerät > Energiemanagement > Zeitsperren > Eco-Mode**.
- 2 Geben die Anzahl der Minuten, die der Drucker bis zur Aktivierung des Energiesparmodus warten soll, ein.

### Ruhemodus

- 1 Tippen Sie im Startbildschirm auf **Einstellungen > Gerät > Energiemanagement > Zeitsperren > Ruhemodus-Zeitsperre**.
- 2 Wählen Sie den Zeitraum, bevor der Drucker in den Ruhemodus wechselt.

### Hinweise:

- Stellen Sie sicher, dass der Ruhemodus beendet wurde, bevor Sie einen neuen Druckauftrag senden.
- Der Embedded Web Server ist deaktiviert, wenn sich der Drucker im Ruhemodus befindet.



## Anpassen der Anzeigehelligkeit des Druckers

- 1 Drücken Sie auf dem Startbildschirm auf die Option **Einstellungen > Gerät > Voreinstellungen > Anzeigehelligkeit**.
- 2 Passen Sie die Einstellung an.

## Einsparen von Verbrauchsmaterial

- Beidseitiges Bedrucken von Papier.  
**Hinweis:** Beidseitiges Drucken ist die Standardeinstellung im Druckertreiber.
- Drucken Sie mehrere Seiten auf einem Blatt Papier.
- Nutzen Sie die Preview-Funktion, um vor dem Drucken zu sehen, wie das Dokument aussieht.
- Drucken Sie zunächst eine Kopie des Dokuments, und prüfen Sie, ob Inhalt und Format korrekt sind.

## Recycling-Papier

### Recycling von Lexmark Produkten

So geben Sie Produkte zum Recycling an Lexmark zurück:

- 1 Besuchen Sie [www.lexmark.com/recycle](http://www.lexmark.com/recycle).
- 2 Wählen Sie das Gerät, das Sie entsorgen wollen, aus.

**Hinweis:** Druckerverbrauchsmaterialien und Druckerhardware, die nicht vom Lexmark Druckkassetten-Rückführungs- und Entsorgungsprogramm abgedeckt sind, können durch das örtliche Recyclingcenter wiederverwertet werden.

### Recycling der Verpackung von Lexmark

Ziel von Lexmark ist es, die Verpackung zu minimieren. Weniger Verpackung bedeutet, dass Lexmark Drucker auf dem effektivsten und umweltfreundlichsten Weg transportiert werden und weniger Verpackung entsorgt werden muss. Dies führt zu einer Reduzierung des Treibhauseffekts, zu größeren Energieeinsparungen und zum Schutz der natürlichen Ressourcen. Lexmark bietet in einigen Ländern oder Regionen auch das Recycling von Verpackungskomponenten an. Für weitere Informationen hierzu rufen Sie [www.lexmark.com/recycle](http://www.lexmark.com/recycle) auf und wählen Sie anschließend Ihr Land oder Ihre Region aus. Angaben zu verfügbaren Verpackungsrecycling-Programmen sind in den Informationen zum Produktrecycling enthalten.

Dort, wo Einrichtungen zum Recycling von Wellpappe vorhanden sind, sind die von Lexmark verwendeten Kartons vollständig recycelbar. Unter Umständen sind in Ihrer Region diese Einrichtungen nicht vorhanden.

Dort, wo Einrichtungen zum Recycling von Schaum vorhanden sind, wird Schaum in den von Lexmark verwendeten Verpackungen eingesetzt. Unter Umständen sind in Ihrer Region diese Einrichtungen nicht vorhanden.

Wenn Sie eine Kassette an Lexmark zurückgeben, können Sie erneut die Verpackung verwenden, in der die Kassette geliefert wurde. Lexmark recycelt auch die Verpackung.

## **Rückgabe von Lexmark Kassetten zur Wiederverwendung oder zum Recycling**

Mit dem Lexmark Druckkassetten-Rückführungsprogramm können Sie gebrauchte Kassetten kostenlos an Lexmark zur Wiederverwendung oder Wiederverwertung zurückgeben. Alle leeren an Lexmark zurückgegebenen Kassetten werden entweder wieder verwendet oder für das Recycling zerlegt. Die Verpackungen zur Rückgabe der Kassetten werden ebenfalls recycelt.

Um Lexmark Kassetten zur Wiederverwendung oder zum Recycling zurückzugeben, gehen Sie wie folgt vor:

- 1** Besuchen Sie [www.lexmark.com/recycle](http://www.lexmark.com/recycle).
- 2** Wählen Sie das Gerät, das Sie entsorgen wollen, aus.

# Beseitigen von Staus

## Vermeiden von Papierstaus

### Richtiges Einlegen von Papier

- Stellen Sie sicher, dass das Papier flach im Fach liegt und nicht gebogen ist.

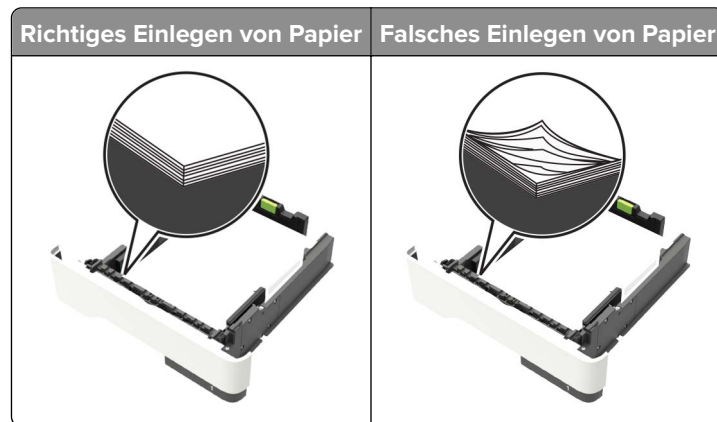

- Legen Sie kein Papier in ein Fach ein oder entfernen Sie welches, während der Drucker einen Druckauftrag ausführt.
- Legen Sie nicht zu viel Papier ein. Stellen Sie sicher, dass die Stapelhöhe die Markierung für die maximale Füllhöhe nicht überschreitet.
- Schieben Sie das Papier nicht in das Fach. Legen Sie das Papier wie in der Abbildung gezeigt ein.

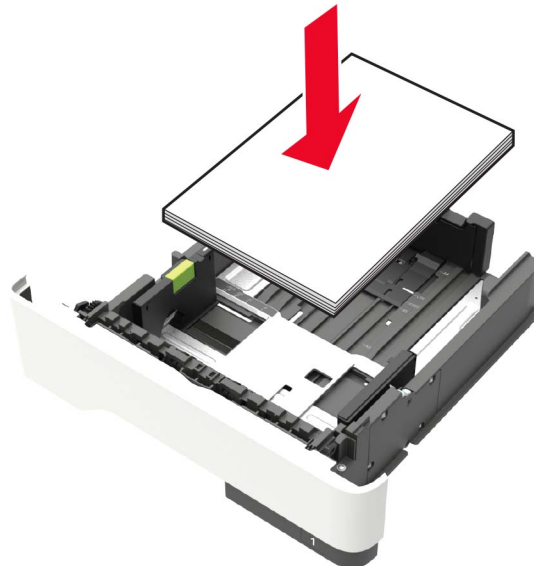

- Stellen Sie sicher, dass die Papierführungen richtig positioniert sind und nicht fest am Papier oder den Briefumschlägen anliegen.
- Schieben Sie das Fach fest in den Drucker ein, nachdem Sie Papier eingelegt haben.

### Verwenden von empfohlenem Papier

- Verwenden Sie nur empfohlenes Papier bzw. empfohlene Spezialdruckmedien.
- Legen Sie kein Papier ein, das Knitterspuren oder Falten aufweist bzw. feucht oder gewellt ist.
- Biegen Sie das Papier vor dem Einlegen in beide Richtungen, fächern Sie es auf, und gleichen Sie die Kanten an.

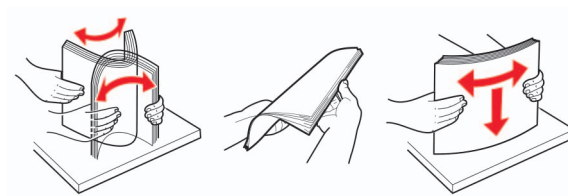

- Verwenden Sie kein Papier, das manuell zugeschnitten wurde.
- Legen Sie keine unterschiedlichen Papierformate, -gewichte oder -sorten in ein Fach ein.
- Stellen Sie sicher, dass Papierformat und -sorte auf dem Computer oder Druckerbedienfeld richtig eingestellt wurden.
- Lagern Sie das Papier entsprechend den Empfehlungen des Herstellers.

## Erkennen von Papierstaubereichen

### Hinweise:

- Wenn "Stauassistent" auf "Ein" gesetzt ist, werden leere Seiten oder teilweise bedruckte Seiten nach dem Entfernen einer gestauten Seite vom Drucker automatisch ausgegeben. Überprüfen Sie Ihre gedruckte Ausgabe auf leere Seiten.
- Wenn "Nach Stau weiter" auf "Ein" oder "Auto" gesetzt ist, druckt der Drucker gestaute Seiten neu.

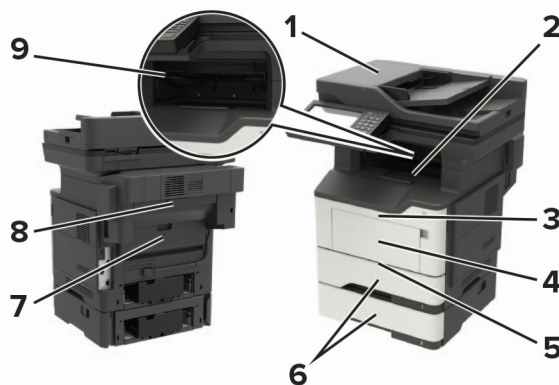

	Papierstaubereich
1	Automatische Dokumentzuführung
2	Standardablage
3	Klappe A
4	Universalzuführung
5	Duplexeinheit

	Papierstaubereich
<b>6</b>	Fächer
<b>7</b>	Klappe B
<b>8</b>	Optionaler Hefter-Finisher
<b>9</b>	Finisher-Ablage

## Papierstau in Klappe A

1 Ziehen Sie das Fach heraus.

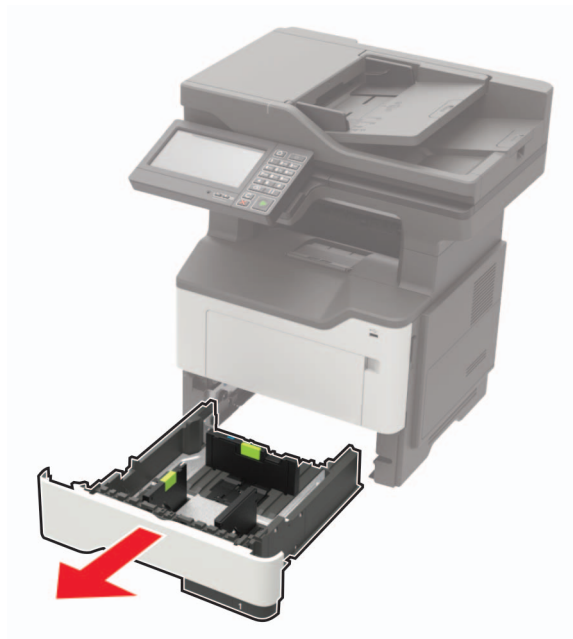

2 Öffnen Sie Klappe A.

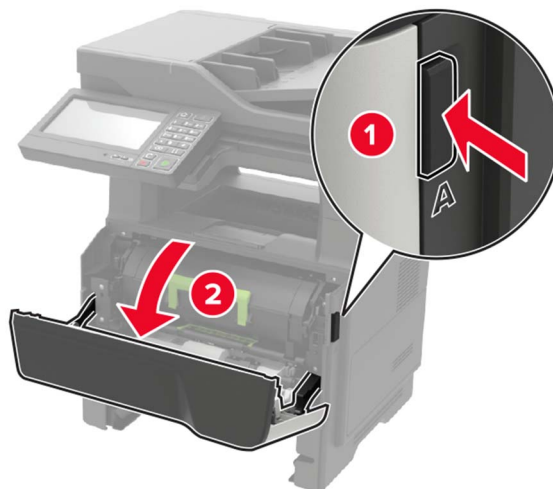

**3** Nehmen Sie die Tonerkassette heraus.



**4** Entfernen Sie die Belichtungseinheit.



**Warnung—Mögliche Schäden:** Setzen Sie den Fotoleiter nicht länger als zehn Minuten direktem Licht aus. Wenn es zu lange dem Licht ausgesetzt ist, kann dies zu Problemen mit der Druckqualität führen.

**Warnung—Mögliche Schäden:** Berühren Sie nicht die Fotoleitertrommel. Dies kann Auswirkungen auf die Qualität zukünftiger Aufträge haben.



**5** Entfernen Sie das gestaute Papier.



**VORSICHT – HEISSE OBERFLÄCHE:** Das Innere des Druckers kann sehr heiß sein. Vermeiden Sie Verletzungen, indem Sie heiße Komponenten stets abkühlen lassen, bevor Sie ihre Oberfläche berühren.

**Hinweis:** Stellen Sie sicher, dass alle Papierteile entfernt werden.

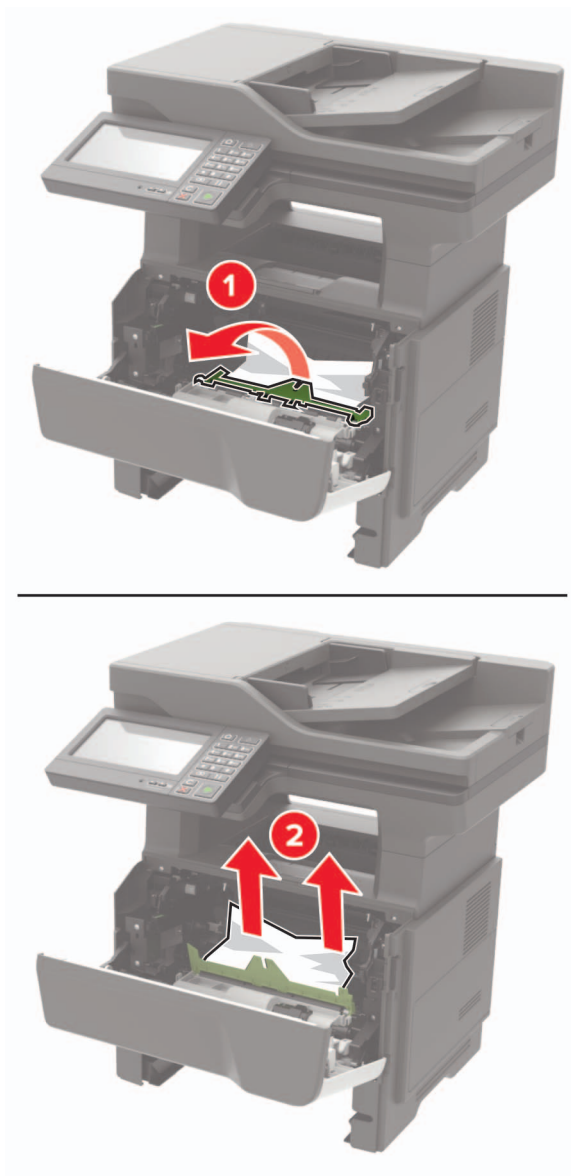

**6** Setzen Sie die Belichtungseinheit ein.

**Hinweis:** Achten Sie auf die Pfeile innen im Drucker.





7 Setzen Sie die Tonerkassette ein.

**Hinweis:** Achten Sie auf die Pfeile innen im Drucker.



8 Schließen Sie Klappe A.

9 Schieben Sie das Fach in den Drucker.

## Papierstau in Klappe B

1 Öffnen Sie Klappe B.

 **VORSICHT – HEISSE OBERFLÄCHE:** Das Innere des Druckers kann sehr heiß sein. Vermeiden Sie Verletzungen, indem Sie heiße Komponenten stets abkühlen lassen, bevor Sie ihre Oberfläche berühren.

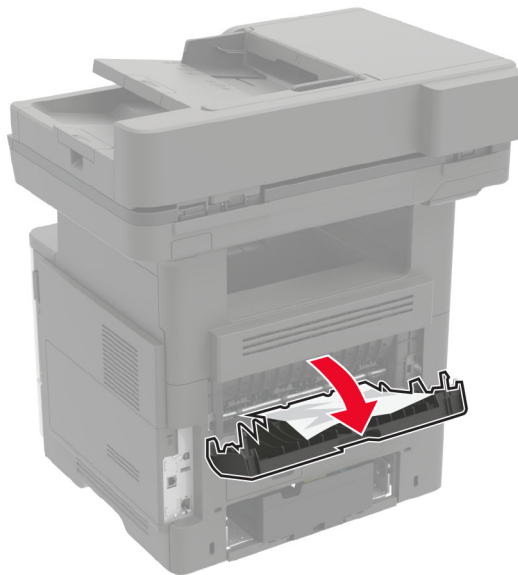

2 Entfernen Sie das gestaute Papier.

**Hinweis:** Stellen Sie sicher, dass alle Papierteile entfernt werden.

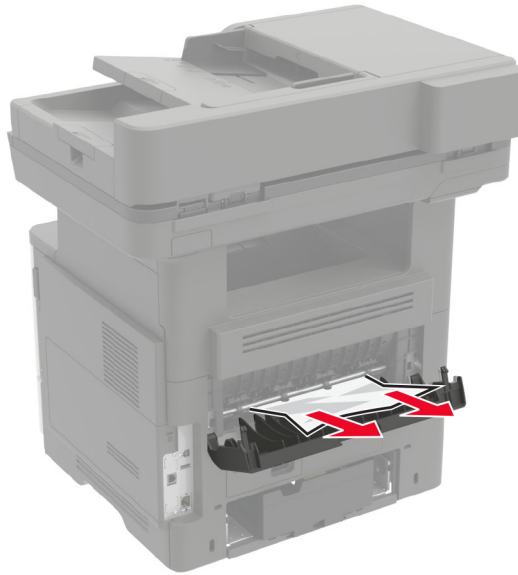

**3** Schließen Sie Klappe B.

## Papierstau im Standardfach

Entfernen Sie das gestaute Papier.

**Hinweis:** Stellen Sie sicher, dass alle Papierteile entfernt werden.



## Papierstau in der Duplexeinheit

1 Ziehen Sie das Fach heraus.

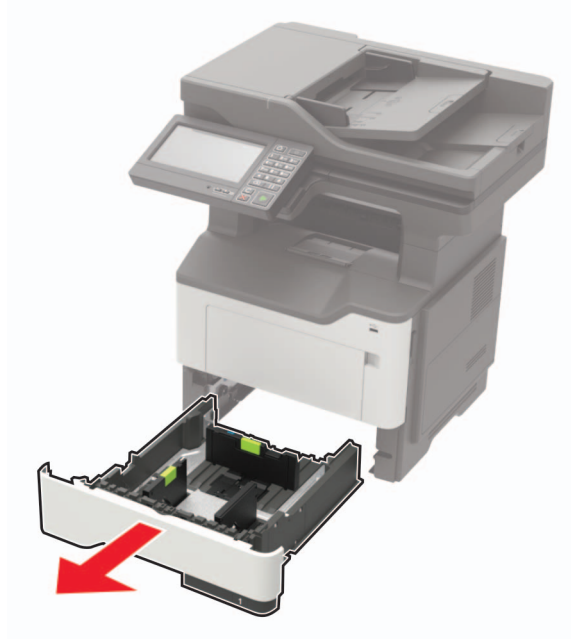

2 Entfernen Sie das gestaute Papier.

**Hinweis:** Stellen Sie sicher, dass alle Papierteile entfernt werden.



3 Schieben Sie das Fach in den Drucker.

## Papierstau in Fächern

- 1 Ziehen Sie das Fach heraus.

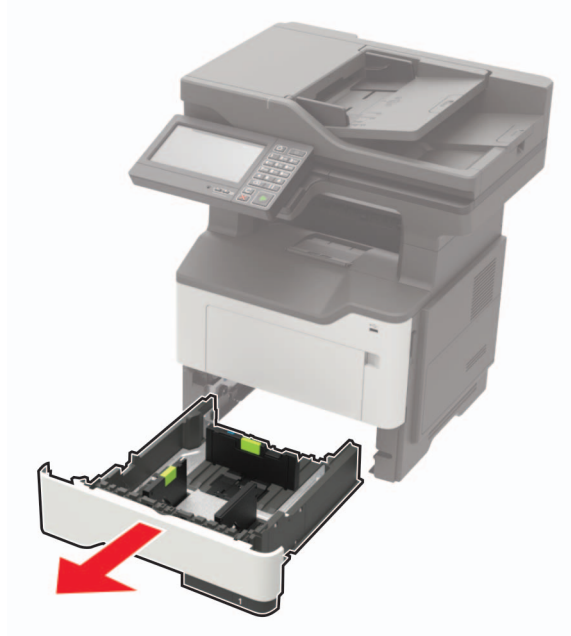

- 2 Entfernen Sie das gestaute Papier.

**Hinweis:** Stellen Sie sicher, dass alle Papierteile entfernt werden.

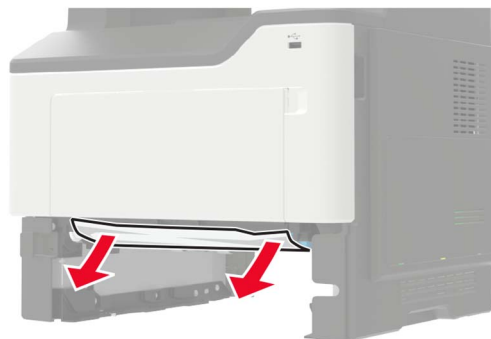

- 3 Schieben Sie das Fach in den Drucker.

## Papierstau in der Universalzuführung

- 1 Entnehmen Sie das Papier aus der Universalzuführung.
- 2 Entfernen Sie das gestaute Papier.

**Hinweis:** Stellen Sie sicher, dass alle Papierteile entfernt werden.



- 3** Biegen Sie das Papier vor dem Einlegen in beide Richtungen, fächern Sie es auf, und gleichen Sie die Kanten an.

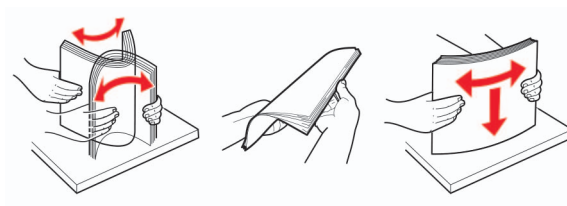

- 4** Legen Sie wieder Normalpapier ein und passen Sie die Papierführung an.



## Papierstau in der automatischen Dokumentenzuführung (ADZ)

- 1 Entfernen Sie alle Originaldokumente aus dem ADZ-Fach.
- 2 Öffnen Sie die ADZ-Abdeckung.

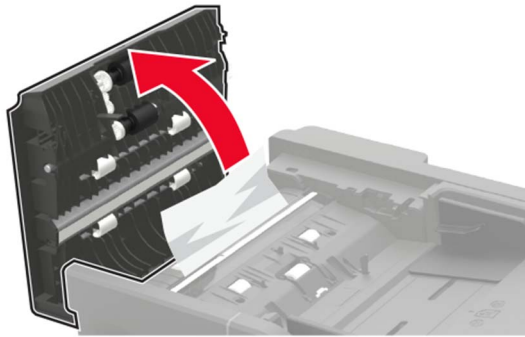

- 3 Entfernen Sie das gestaute Papier.

**Hinweis:** Stellen Sie sicher, dass alle Papierteile entfernt werden.

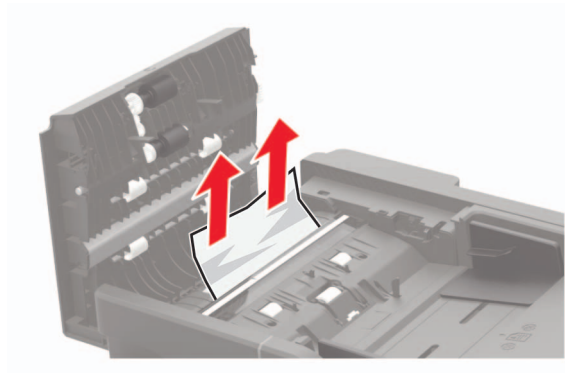

- 4 Schließen Sie die ADZ-Abdeckung.

## Papierstau im Finisher

### Papierstau in der Finisher-Ablage

- 1 Nehmen Sie das Papier aus der Finisher-Ablage heraus.



- 2 Entfernen Sie das gestaute Papier.

**Hinweis:** Stellen Sie sicher, dass alle Papierteile entfernt werden.



## Papierstau in der hinteren Finisher-Klappe

- 1 Öffnen Sie die hintere Finisher-Klappe.

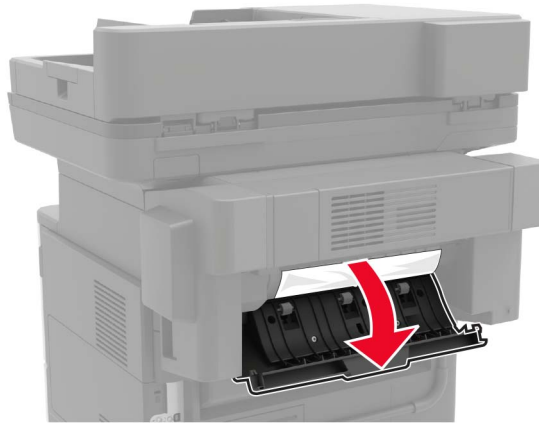

- 2 Entfernen Sie das gestaute Papier.

**Hinweis:** Stellen Sie sicher, dass alle Papierteile entfernt werden.

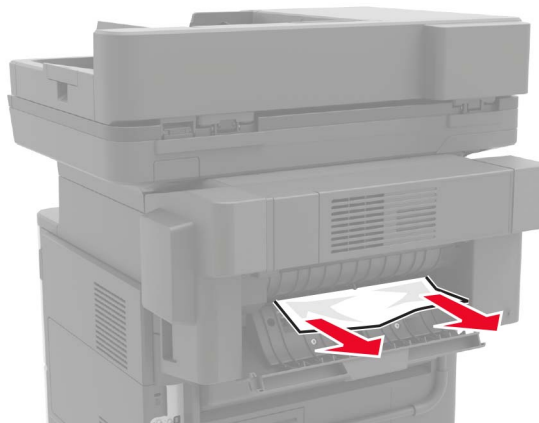

- 3 Öffnen Sie die schmale Finisher-Klappe und entfernen Sie dann sämtliche Papierteile.

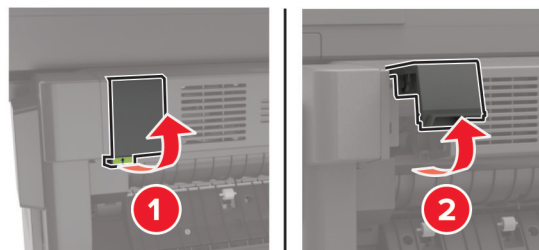

- 4 Schließen Sie die Klappen.



## Heftklammerstau im Finisher

- 1 Öffnen Sie die Heftklammerzugriffsklappe.

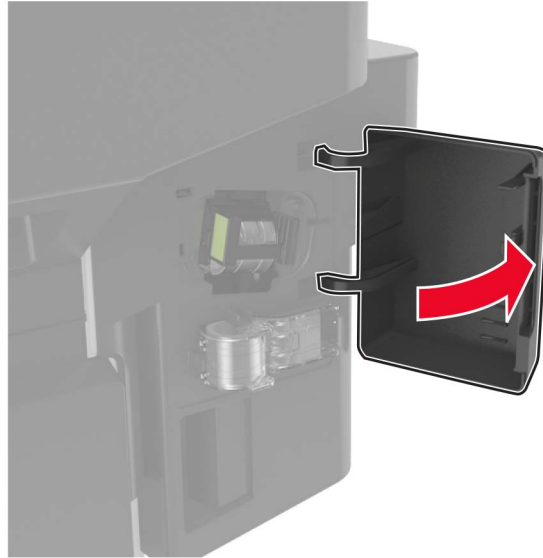

- 2 Nehmen Sie die Halterung der Heftklammerkassette heraus.

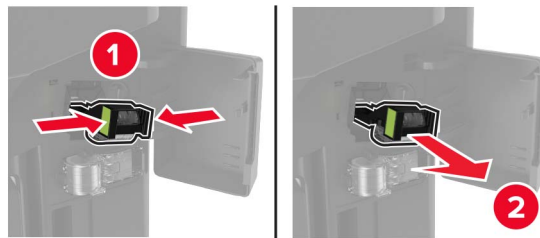

- 3 Heben Sie den Heftklammerschutz an, und entfernen Sie anschließend alle losen Heftklammern.

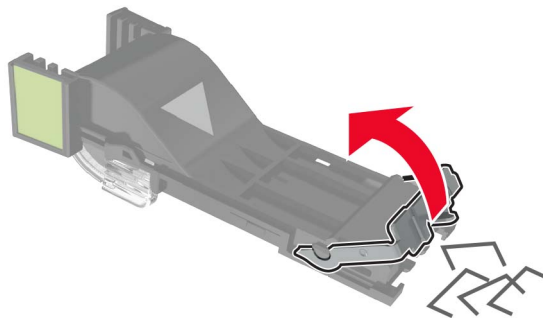

**4** Schließen Sie den Heftklammerschutz.

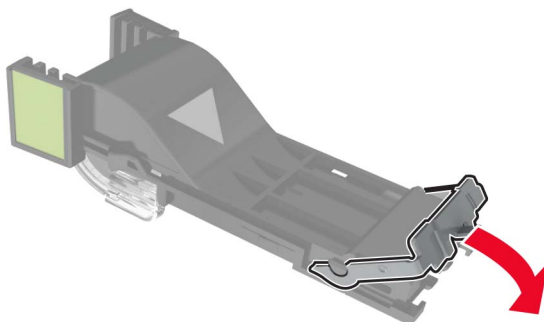

**5** Setzen Sie die Halterung der Heftklammerkassette ein.

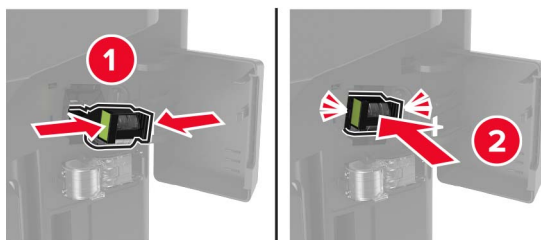

**6** Schließen Sie die Heftklammerzugriffsklappe.

# Fehlerbehebung

## Probleme mit der Netzwerkverbindung

### Embedded Web Server kann nicht geöffnet werden

Aktion	Ja	Nein
<p><b>Schritt 1</b> Überprüfen Sie, ob der Drucker eingeschaltet ist.</p> <p>Ist der Drucker eingeschaltet?</p>	Wechseln Sie zu Schritt 2.	Schalten Sie den Drucker ein.
<p><b>Schritt 2</b> Stellen Sie sicher, dass die IP-Adresse des Druckers stimmt. Ermitteln Sie die IP-Adresse des Druckers:</p> <ul style="list-style-type: none"> <li>• Über den Startbildschirm</li> <li>• Im Abschnitt TCP/IP des Menüs "Netzwerk/Anschlüsse"</li> <li>• Indem Sie eine Netzwerk-Konfigurationsseite oder Menüeinstellungsseite drucken und die Angaben im Abschnitt TCP/IP lesen</li> </ul> <p><b>Hinweis:</b> Die IP-Adresse wird in vier Zahlengruppen angezeigt, die durch Punkte voneinander abgetrennt sind. Zum Beispiel: 123.123.123.123.</p> <p>Stimmt die IP-Adresse des Druckers?</p>	Wechseln Sie zu Schritt 3.	Geben Sie die korrekte IP-Adresse des Druckers in das Adressfeld ein.
<p><b>Schritt 3</b> Überprüfen Sie, ob Sie einen unterstützten Browser haben:</p> <ul style="list-style-type: none"> <li>• Internet Explorer® Version 11 oder höher</li> <li>• Microsoft Edge™</li> <li>• Safari Version 10 oder höher</li> <li>• Google Chrome™ Version 60 oder höher</li> <li>• Mozilla Firefox Version 38.x oder höher</li> </ul> <p>Wird Ihr Browser unterstützt?</p>	Wechseln Sie zu Schritt 4.	Installieren Sie einen unterstützten Browser.
<p><b>Schritt 4</b> Die Netzwerkverbindung muss aktiv sein.</p> <p>Ist die Netzwerkverbindung aktiv?</p>	Wechseln Sie zu Schritt 5.	Wenden Sie sich an den Systemadministrator.
<p><b>Schritt 5</b> Stellen Sie sicher, dass die Kabelverbindungen zum Drucker und zum Druckserver ordnungsgemäß angeschlossen sind. Weitere Informationen finden Sie in der Dokumentation zu Ihrem Drucker.</p> <p>Sind die Kabel fest angeschlossen?</p>	Wechseln Sie zu Schritt 6.	Überprüfen Sie die Kabelverbindungen.

Aktion	Ja	Nein
<p><b>Schritt 6</b> Überprüfen Sie, ob die Webproxyserver deaktiviert sind.</p> <p>Sind die Webproxyserver deaktiviert?</p>	Wechseln Sie zu Schritt 7.	Wenden Sie sich an den Systemadministrator.
<p><b>Schritt 7</b> Greifen Sie auf den Embedded Web Server zu.</p> <p>Ist der Zugriff auf den Embedded Web Server erfolgreich?</p>	Das Problem wurde behoben.	Kontaktieren Sie den <a href="#">Kundendienst</a> .

## Flash-Laufwerk kann nicht gelesen werden

Aktion	Ja	Nein
<p><b>Schritt 1</b> Überprüfen Sie, ob der Drucker derzeit keinen anderen Druck-, Kopier-, Scan- oder Faxauftrag ausführt.</p> <p>Ist der Drucker bereit?</p>	Wechseln Sie zu Schritt 2.	Warten Sie, bis der Drucker den anderen Auftrag beendet hat.
<p><b>Schritt 2</b> Überprüfen Sie, ob das Flash-Laufwerk an den vorderen USB-Anschluss angeschlossen wurde.</p> <p><b>Hinweis:</b> Das Flash-Laufwerk funktioniert nicht, wenn es an den hinteren USB-Anschluss angeschlossen wurde.</p> <p>Ist das Flash-Laufwerk am richtigen Anschluss angeschlossen?</p>	Wechseln Sie zu Schritt 3.	Schließen Sie das Flash-Laufwerk am richtigen Anschluss an.
<p><b>Schritt 3</b> Überprüfen Sie, ob das Flash-Laufwerk unterstützt wird. Weitere Informationen finden Sie unter "<a href="#">Unterstützte Flash-Laufwerke und Dateitypen</a>" auf Seite 37.</p> <p>Wird das Flash-Laufwerk unterstützt?</p>	Wechseln Sie zu Schritt 4.	Schließen Sie ein unterstütztes Flash-Laufwerk an.
<p><b>Schritt 4</b></p> <p><b>a</b> Überprüfen Sie, ob der USB-Anschluss aktiviert ist. Weitere Informationen finden Sie unter "<a href="#">Aktivieren des USB-Anschlusses</a>" auf Seite 184.</p> <p><b>b</b> Entfernen Sie das Flash-Laufwerk und schließen Sie es erneut an.</p> <p>Erkennt der Drucker das Flash-Laufwerk?</p>	Das Problem wurde behoben.	Kontaktieren Sie den <a href="#">Kundendienst</a> .

## Aktivieren des USB-Anschlusses

Berühren Sie auf dem Startbildschirm die Option **Einstellungen > Netzwerk/Anschlüsse > USB > USB-Anschluss aktivieren**.

## Überprüfen der Druckerverbindung

- 1 Berühren Sie auf dem Startbildschirm die Option **Einstellungen > Berichte > Netzwerk > Netzwerk-Konfigurationsseite**.
- 2 Überprüfen Sie im ersten Abschnitt der Netzwerk-Konfigurationsseite, ob als Status "Verbunden" angegeben ist.

Wenn der Status "Nicht verbunden" lautet, ist möglicherweise der LAN-Drop nicht aktiv oder das Netzwerkkabel fehlerhaft. Wenden Sie sich an den Administrator, um das Problem zu beheben.

## Hardwareoptionen, Probleme

### Interne Option wird nicht erkannt

Aktion	Ja	Nein
<p><b>Schritt 1</b></p> <p>Schalten Sie den Drucker aus, warten Sie etwa 10 Sekunden lang und schalten Sie den Drucker dann wieder ein.</p> <p>Funktioniert die interne Option ordnungsgemäß?</p>	Das Problem wurde behoben.	Wechseln Sie zu Schritt 2.
<p><b>Schritt 2</b></p> <p>Drucken Sie eine Menüeinstellungsseite, und überprüfen Sie, ob die interne Option in der Liste der installierten Funktionen aufgeführt ist.</p> <p>Ist die interne Option auf der Menüeinstellungsseite aufgeführt?</p>	Fahren Sie mit Schritt 4 fort.	Wechseln Sie zu Schritt 3.
<p><b>Schritt 3</b></p> <p>Überprüfen Sie, ob die interne Option ordnungsgemäß auf der Controller-Platine installiert ist.</p> <p><b>a</b> Schalten Sie den Drucker aus, und ziehen Sie das Netzkabel aus der Steckdose.</p> <p><b>b</b> Stellen Sie sicher, dass die interne Option in den geeigneten Anschluss auf der Steuerungsplatine eingesetzt ist.</p> <p><b>c</b> Schließen Sie das Netzkabel an die Steckdose an und schalten Sie den Drucker ein.</p> <p> <b>VORSICHT – MÖGLICHE VERLETZUNGSGEFAHR</b> Um das Risiko eines Feuers oder eines elektrischen Schlags zu vermeiden, schließen Sie das Netzkabel an eine ordnungsgemäß geerdete Steckdose an, die sich in der Nähe des Geräts befindet und leicht zugänglich ist.</p> <p>Funktioniert die interne Option ordnungsgemäß?</p>	Das Problem wurde behoben.	Wechseln Sie zu Schritt 4.

Aktion	Ja	Nein
<p><b>Schritt 4</b></p> <p><b>a</b> Überprüfen Sie, ob die interne Option im Druckertreiber verfügbar ist.</p> <p><b>Hinweis:</b> Fügen Sie, falls erforderlich, die interne Option im Druckertreiber manuell hinzu, um sie für Druckaufträge zur Verfügung zu stellen. Weitere Informationen finden Sie unter <a href="#">"Hinzufügen verfügbarer Optionen im Druckertreiber" auf Seite 246.</a></p> <p><b>b</b> Senden Sie den Druckauftrag erneut.</p> <p>Funktioniert die interne Option ordnungsgemäß?</p>	Das Problem wurde behoben.	Kontaktieren Sie den <a href="#">Kundendienst</a> .

## Internal Solutions Port funktioniert nicht ordnungsgemäß

Aktion	Ja	Nein
<p><b>Schritt 1</b></p> <p>Drucken Sie eine Menüeinstellungsseite, und überprüfen Sie, ob der ISP in der Liste der installierten Funktionen aufgeführt ist.</p> <p>Ist der ISP in der Liste der installierten Funktionen aufgeführt?</p>	Fahren Sie mit Schritt 3 fort.	Wechseln Sie zu Schritt 2.
<p><b>Schritt 2</b></p> <p>Entfernen Sie den ISP, und installieren Sie ihn dann wieder. Weitere Informationen finden Sie unter <a href="#">"Installieren eines Internal Solutions Port" auf Seite 238.</a></p> <p><b>Hinweis:</b> Verwenden Sie einen unterstützten ISP.</p> <p>Funktioniert der ISP ordnungsgemäß?</p>	Das Problem wurde behoben.	Wechseln Sie zu Schritt 3.
<p><b>Schritt 3</b></p> <p>Überprüfen Sie das Kabel und die ISP-Verbindung.</p> <p><b>a</b> Verwenden Sie das richtige Kabel, und stellen Sie sicher, dass es sicher an den ISP angeschlossen ist.</p> <p><b>b</b> Überprüfen Sie, ob das Schnittstellenkabel der ISP-Lösung sicher in die Buchse der Controller-Platine eingesteckt ist.</p> <p>Funktioniert der ISP ordnungsgemäß?</p>	Das Problem wurde behoben.	Kontaktieren Sie den <a href="#">Kundendienst</a> .

## Beschädigter Flash-Speicher gefunden

Probieren Sie eine oder mehrere der folgenden Methoden:

- Tauschen Sie den beschädigten Flash-Speicher aus.
- Wählen Sie auf dem Bedienfeld des Druckers die Option **Fortfahren** aus, um die Meldung zu löschen und den Druckvorgang fortzusetzen.
- Brechen Sie den aktuellen Druckauftrag ab.

## Nicht genügend freier Flash-Speicher für Ressourcen

Probieren Sie eine oder mehrere der folgenden Methoden:

- Wählen Sie auf dem Bedienfeld des Druckers **Fortfahren** aus, um die Meldung zu löschen und den Druckvorgang fortzusetzen.
- Löschen Sie Schriftarten, Makros und andere Daten, die im Flash-Speicher abgelegt sind.
- Installieren Sie einen größeren Flash-Speicher.

**Hinweis:** Geladene Schriftarten und Makros, die nicht zuvor in den Flash-Speicher geschrieben wurden, werden gelöscht.

## Unformatierter Flash-Speicher gefunden

Probieren Sie eine oder mehrere der folgenden Methoden:

- Wählen Sie auf dem Bedienfeld **Fortfahren** aus, um die Defragmentierung anzuhalten und den Druckvorgang fortzusetzen.
- Formatieren Sie den Flash-Speicher.

**Hinweis:** Wenn die Fehlermeldung weiterhin angezeigt wird, kann es sein, dass der Flash-Speicher beschädigt ist und ausgetauscht werden muss.

## Probleme mit Zubehör

### Kassette austauschen, falsche Druckerregion

Kaufen Sie eine Kassette mit der zur Druckerregion passenden Region oder kaufen Sie eine weltweit gültige Kassette, um dieses Problem zu beheben.

- Die erste Ziffer nach der 42 in der Nachricht gibt die Druckerregion an.
- Die zweite Ziffer nach der 42 in der Nachricht gibt die Region der Kassette an.

### Drucker- und Tonerkassettenregionen

Region	Numerischer Code
Weltweit oder nicht definierte Region	0
Nordamerika (USA, Kanada)	1
Europäischer Wirtschaftsraum, Westeuropa, Nordische Länder, Schweiz	2
Asien und Pazifikraum	3
Lateinamerika	4
Restliches Europa, Naher Osten und Afrika	5
Australien, Neuseeland	6
Ungültige Region	9

**Hinweis:** Drucken Sie die Seiten zum Qualitätstest aus, um die Regionseinstellungen des Druckers und der Tonerkassette zu sehen. Navigieren Sie im Bedienfeld zu: **Einstellungen > Fehlerbehebung > Seiten zum Qualitätstest drucken.**

## Nicht von Lexmark stammendes Verbrauchsmaterial

Der Drucker hat festgestellt, dass Verbrauchsmaterialien oder Teile verwendet werden, die nicht von Lexmark stammen.

Ihr Lexmark Drucker funktioniert dann am besten, wenn Originalverbrauchsmaterialien und Originalteile von Lexmark verwendet werden. Die Verwendung von Verbrauchsmaterialien oder Teilen von Drittanbietern könnte die Leistung, Zuverlässigkeit oder Lebensdauer des Druckers und seiner Bildkomponenten beeinträchtigen.

Sämtliche Lebensdauerindikatoren sind darauf ausgerichtet, dass Verbrauchsmaterialien und Teile von Lexmark verwendet werden. Werden Verbrauchsmaterialien oder Teile von Drittanbietern verwendet, kann dies zu unvorhersehbaren Ergebnissen führen. Werden Bildkomponenten länger als vorgesehen verwendet, können der Lexmark Drucker oder entsprechende Komponenten dadurch beschädigt werden.

**Warnung—Mögliche Schäden:** Die Verwendung von Verbrauchsmaterialien oder Teilen von Drittanbietern kann sich auf die Garantie auswirken. Schäden, die durch die Verwendung von Verbrauchsmaterial oder Teilen von Drittanbietern entstanden sind, werden u. U. nicht durch die Garantie abgedeckt.

Wenn Sie diese Risiken einzeln und insgesamt akzeptieren und mit der Verwendung von Verbrauchsmaterial oder Teilen, bei dem bzw. bei denen es sich nicht um das Original handelt, für den Drucker fortfahren möchten, drücken Sie auf dem Bedienfeld gleichzeitig die Tasten **X** und **#** und halten Sie sie 15 Sekunden lang gedrückt.

Wenn Sie diese Risiken nicht akzeptieren möchten, nehmen Sie Verbrauchsmaterialien oder Teile eines Drittanbieters aus dem Drucker heraus und legen bzw. setzen Sie Originalverbrauchsmaterialien oder Originalteile von Lexmark ein. Weitere Informationen finden Sie unter ["Verwenden von Originalzubehör und -verbrauchsmaterialien von Lexmark" auf Seite 148](#).

Falls der Drucker nicht druckt, nachdem Sie gleichzeitig die Tasten **X** und **#** drücken und 15 Sekunden lang gedrückt halten, setzen Sie den Verbrauchsmaterialzähler zurück.

**1** Navigieren Sie im Bedienfeld zu:

**Einstellungen > Gerät > Wartung > Konfigurationsmenü > Verbrauchsmaterial und Zähler**

**2** Wählen Sie den Teil bzw. das Verbrauchsmaterial aus, den bzw. das Sie zurücksetzen möchten, und wählen Sie dann **Start**.

**3** Lesen Sie die Warnmeldung und wählen Sie dann **Fortfahren**.

**4** Drücken Sie gleichzeitig **X** und **#** und halten Sie sie für 15 Sekunden gedrückt, um die Meldung zu löschen.

**Hinweis:** Wenn Sie die Verbrauchsmaterialzähler nicht zurücksetzen können, dann geben Sie den Artikel beim Händler zurück.



## Probleme mit der Papierzufuhr

### Umschlägen kleben beim Drucken aneinander

Aktion	Ja	Nein
<p><b>Schritt 1</b></p> <p><b>a</b> Verwenden Sie einen Umschlag, der in einer trockenen Umgebung gelagert wurde.</p> <p><b>Hinweis:</b> Das Bedrucken von Briefumschlägen mit hohem Feuchtigkeitsgehalt kann zum Aneinanderkleben der selbstklebenden Laschen führen.</p> <p><b>b</b> Senden Sie den Druckauftrag.</p> <p>Kleben die Umschläge beim Drucken aneinander?</p>	Wechseln Sie zu Schritt 2.	Das Problem wurde behoben.
<p><b>Schritt 2</b></p> <p><b>a</b> Stellen Sie sicher, dass die Option "Papiersorte" auf "Umschlag" eingestellt ist.</p> <p>Navigieren Sie im Bedienfeld zu:</p> <p><b>Einstellungen &gt; Papier &gt; Fachkonfiguration &gt; Papierformat/-sorte</b></p> <p>Drücken Sie bei Druckermodellen ohne Touchscreen , um durch die Einstellungen zu navigieren.</p> <p><b>b</b> Senden Sie den Druckauftrag.</p> <p>Kleben die Umschläge beim Drucken aneinander?</p>	Kontaktieren Sie den <a href="#">Kundendienst</a> .	Das Problem wurde behoben.

### Sortiertes Drucken funktioniert nicht

Aktion	Ja	Nein
<p><b>Schritt 1</b></p> <p><b>a</b> Wechseln Sie auf dem Druckerbedienfeld zu:</p> <p><b>Einstellungen &gt; Druck &gt; Layout &gt; Sortieren</b></p> <p>Drücken Sie bei Druckermodellen ohne Touchscreen , um durch die Einstellungen zu navigieren.</p> <p><b>b</b> Setzen Sie "Sortieren" auf <b>Ein</b>.</p> <p><b>c</b> Drucken Sie das Dokument.</p> <p>Die Seiten sortiert richtig gedruckt?</p>	Das Problem wurde behoben.	Wechseln Sie zu Schritt 2.
<p><b>Schritt 2</b></p> <p><b>a</b> Öffnen Sie im Dokument, das Sie drucken möchten, das Dialogfeld <b>Sortieren</b> aus.</p> <p><b>b</b> Drucken Sie das Dokument.</p> <p>Die Seiten sortiert richtig gedruckt?</p>	Das Problem wurde behoben.	Wechseln Sie zu Schritt 3.

Aktion	Ja	Nein
<p><b>Schritt 3</b></p> <p><b>a</b> Verringern Sie die Anzahl der zu druckenden Seiten.</p> <p><b>b</b> Drucken Sie das Dokument.</p> <p>Die Seiten sortiert richtig gedruckt?</p>	Das Problem wurde behoben.	Kontaktieren Sie den <a href="#">Kundendienst</a> .

## Die Fachverbindung funktioniert nicht

Aktion	Ja	Nein
<p><b>Schritt 1</b></p> <p><b>a</b> Überprüfen Sie, ob die Fächer dasselbe Papierformat und dieselbe Papiersorte enthalten.</p> <p><b>b</b> Überprüfen Sie, ob die Papierführungen korrekt positioniert sind.</p> <p><b>c</b> Drucken Sie das Dokument.</p> <p>Sind die Fächer richtig verbunden?</p>	Das Problem wurde behoben.	Wechseln Sie zu Schritt 2.
<p><b>Schritt 2</b></p> <p><b>a</b> Navigieren Sie im Bedienfeld zu:  <b>Einstellungen &gt; Papier &gt; Fachkonfiguration &gt; Papierformat/-sorte</b></p> <p>Drücken Sie bei Druckermodellen ohne Touchscreen , um durch die Einstellungen zu navigieren.</p> <p><b>b</b> Stellen Sie sicher, dass die Einstellungen "Papierformat" und "Papiersorte" mit dem verknüpften Fach übereinstimmen.</p> <p><b>c</b> Drucken Sie das Dokument.</p> <p>Sind die Fächer richtig verbunden?</p>	Das Problem wurde behoben.	Wechseln Sie zu Schritt 3.
<p><b>Schritt 3</b></p> <p><b>a</b> Stellen Sie sicher, dass die Option "Verbinden von Fächern" auf "Auto" eingestellt ist. Weitere Informationen finden Sie unter <a href="#">"Verbinden von Fächern" auf Seite 31</a>.</p> <p><b>b</b> Drucken Sie das Dokument.</p> <p>Sind die Fächer richtig verbunden?</p>	Das Problem wurde behoben.	Kontaktieren Sie den <a href="#">Kundendienst</a> .

## Es kommt häufig zu Papierstaus.

Aktion	Ja	Nein
<p><b>Schritt 1</b></p> <p><b>a</b> Ziehen Sie das Fach heraus.</p> <p><b>b</b> Überprüfen Sie, ob das Papier richtig eingelegt ist.</p> <p><b>Hinweise:</b></p> <ul style="list-style-type: none"> <li>• Stellen Sie sicher, dass die Papierführungen korrekt positioniert sind.</li> <li>• Stellen Sie sicher, dass die Stapelhöhe die Markierung für die maximale Füllhöhe nicht überschreitet.</li> <li>• Stellen Sie sicher, dass Sie nur auf Papier im empfohlenen Format und der angegebenen Sorte drucken.</li> </ul> <p><b>c</b> Schieben Sie das Fach in den Drucker.</p> <p><b>d</b> Drucken Sie das Dokument.</p> <p>Treten häufig Papierstaus auf?</p>	Wechseln Sie zu Schritt 2.	Das Problem wurde behoben.
<p><b>Schritt 2</b></p> <p><b>a</b> Navigieren Sie im Bedienfeld zu: <b>Einstellungen &gt; Papier &gt; Fachkonfiguration &gt; Papierformat/-sorte</b></p> <p>Drücken Sie bei Druckermodellen ohne Touchscreen , um durch die Einstellungen zu navigieren.</p> <p><b>b</b> Legen Sie das passende Papierformat und die Papiersorte fest.</p> <p><b>c</b> Drucken Sie das Dokument.</p> <p>Treten häufig Papierstaus auf?</p>	Wechseln Sie zu Schritt 3.	Das Problem wurde behoben.
<p><b>Schritt 3</b></p> <p><b>a</b> Legen Sie Papier aus einem neuen Paket ein.</p> <p><b>Hinweis:</b> Papier kann bei hoher Luftfeuchtigkeit feucht werden. Bewahren Sie Papier in der Originalverpackung auf, bis Sie es verwenden.</p> <p><b>b</b> Drucken Sie das Dokument.</p> <p>Treten häufig Papierstaus auf?</p>	Kontaktieren Sie den <a href="#">Kundendienst</a> .	Das Problem wurde behoben.

## Gestaute Seiten werden nicht neu gedruckt

Aktion	Ja	Nein
<p><b>a</b> Berühren Sie auf dem Startbildschirm die Option <b>Einstellungen &gt; Gerät &gt; Benachrichtigungen &gt; Stauinhalt-Wiederherst.</b></p> <p><b>b</b> Wählen Sie <b>Ein</b> oder <b>Auto</b>.</p> <p><b>c</b> Wenden Sie die Änderungen an.</p> <p>Werden die gestauten Seiten neu gedruckt?</p>	Das Problem wurde behoben.	Kontaktieren Sie den <a href="#">Kundendienst</a> .

# Druckerprobleme

## Druckqualität ist schlecht

### Leere oder weiße Seiten

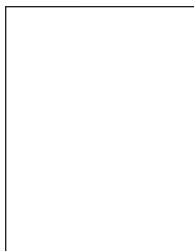

**Hinweis:** Drucken Sie die Seiten für Druckqualitätstests aus, bevor Sie das Problem beheben. Gehen Sie an der Bedienerkonsole zu **Einstellungen > Fehlersuche > Seiten für Druckqualitätstests ausdrucken**.

Drücken Sie bei Druckermodellen ohne Touchscreen , um durch die Einstellungen zu navigieren.

Aktion	Ja	Nein
<p><b>Schritt 1</b></p> <p><b>a</b> Überprüfen Sie, ob der Drucker eine Lexmark-eigene und unterstützte Tonerkassette verwendet.</p> <p><b>Hinweis:</b> Wenn die Kassette nicht unterstützt wird, setzen Sie eine unterstützte Kassette ein.</p> <p><b>b</b> Drucken Sie das Dokument.</p> <p>Gibt der Drucker leere oder weiße Seiten aus?</p>	Wechseln Sie zu Schritt 2.	Das Problem wurde behoben.

Aktion	Ja	Nein
<p><b>Schritt 2</b></p> <p><b>a</b> Entfernen Sie das gesamte Verpackungsmaterial von der Belichtungseinheit.</p> <p><b>1</b> Nehmen Sie erst die Tonerkassette und dann den Fotoleiter heraus.</p> <p><b>Warnung—Mögliche Schäden:</b> Setzen Sie den Fotoleiter nicht länger als zehn Minuten direktem Licht aus. Wenn es zu lange dem Licht ausgesetzt ist, kann dies zu Problemen mit der Druckqualität führen.</p> <p><b>Warnung—Mögliche Schäden:</b> Berühren Sie nicht die Fotoleitertrommel unter der Belichtungseinheit. Dies kann Auswirkungen auf die Qualität zukünftiger Aufträge haben.</p> <p><b>2</b> Überprüfen Sie die Bildeinheit auf Schäden und tauschen Sie diese gegebenenfalls aus.</p> <p><b>Hinweis:</b> Stellen Sie sicher, dass der Kontakt der Fotoleitertrommel nicht verbogen oder verrutscht ist.</p> <p><b>3</b> Schütteln Sie die Belichtungseinheit, um den Toner neu zu verteilen.</p> <p><b>4</b> Setzen Sie erst die Belichtungseinheit und dann die Tonerkassette ein.</p> <p><b>b</b> Drucken Sie das Dokument.</p> <p>Gibt der Drucker leere oder weiße Seiten aus?</p>	<p>Wechseln Sie zu Schritt 3.</p>	<p>Das Problem wurde behoben.</p>
<p><b>Schritt 3</b></p> <p>Überprüfen Sie den Status der Druckkassette, und ersetzen Sie sie gegebenenfalls.</p> <p><b>a</b> Navigieren Sie im Bedienfeld zu:</p> <p><b>Status/Material &gt; Verbrauchsmaterial</b></p> <p><b>b</b> Drucken Sie das Dokument.</p> <p>Gibt der Drucker leere oder weiße Seiten aus?</p>	<p>Kontaktieren Sie den <a href="#">Kundendienst</a>.</p>	<p>Das Problem wurde behoben.</p>

**Zu dunkler Druck**



**Hinweis:** Drucken Sie die Seiten für Druckqualitätstests aus, bevor Sie das Problem beheben. Gehen Sie an der Bedienerkonsole zu **Einstellungen > Fehlersuche > Seiten für Druckqualitätstests ausdrucken**.

Drücken Sie bei Druckermodellen ohne Touchscreen , um durch die Einstellungen zu navigieren.

Aktion	Ja	Nein
<p><b>Schritt 1</b></p> <p><b>a</b> Überprüfen Sie, ob der Drucker eine Lexmark-eigene und unterstützte Tonerkassette verwendet.</p> <p><b>Hinweis:</b> Wenn die Kassette nicht unterstützt wird, setzen Sie eine unterstützte Kassette ein.</p> <p><b>b</b> Drucken Sie das Dokument.</p> <p>Ist der Ausdruck dunkel?</p>	Wechseln Sie zu Schritt 2.	Das Problem wurde behoben.
<p><b>Schritt 2</b></p> <p><b>a</b> Schalten Sie den Drucker aus, warten Sie etwa 10 Sekunden lang und schalten Sie den Drucker dann wieder ein.</p> <p><b>b</b> Reduzieren Sie den Tonerauftrag. Navigieren Sie im Bedienfeld zu: <b>Einstellungen &gt; Druck &gt; Qualität</b></p> <p><b>c</b> Drucken Sie das Dokument.</p> <p>Ist der Ausdruck dunkel?</p>	Wechseln Sie zu Schritt 3.	Das Problem wurde behoben.
<p><b>Schritt 3</b></p> <p><b>a</b> Geben Sie die Papiersorte je nach Betriebssystem im Dialogfeld "Druckeinstellungen" oder "Drucken" an.</p> <p><b>Hinweise:</b></p> <ul style="list-style-type: none"> <li>• Stellen Sie sicher, dass die Einstellung dem eingelegten Papier entspricht.</li> <li>• Sie können die Einstellung auch auf dem Bedienfeld des Druckers ändern.</li> </ul> <p><b>b</b> Drucken Sie das Dokument.</p> <p>Ist der Ausdruck dunkel?</p>	Wechseln Sie zu Schritt 4.	Das Problem wurde behoben.
<p><b>Schritt 4</b></p> <p>Überprüfen Sie, ob das Papier eine strukturierte oder raue Oberfläche hat.</p> <p>Drucken Sie auf strukturiertem oder rauem Papier?</p>	Wechseln Sie zu Schritt 5.	Fahren Sie mit Schritt 6 fort.
<p><b>Schritt 5</b></p> <p><b>a</b> Ersetzen Sie das strukturierte Papier durch Normalpapier.</p> <p><b>b</b> Drucken Sie das Dokument.</p> <p>Ist der Ausdruck dunkel?</p>	Wechseln Sie zu Schritt 6.	Das Problem wurde behoben.
<p><b>Schritt 6</b></p> <p><b>a</b> Legen Sie Papier aus einem neuen Paket ein.</p> <p><b>Hinweis:</b> Papier kann bei hoher Luftfeuchtigkeit feucht werden. Bewahren Sie Papier in der Originalverpackung auf, bis Sie es verwenden.</p> <p><b>b</b> Drucken Sie das Dokument.</p> <p>Ist der Ausdruck dunkel?</p>	Wechseln Sie zu Schritt 7.	Das Problem wurde behoben.

Aktion	Ja	Nein
<p><b>Schritt 7</b></p> <p><b>a</b> Nehmen Sie die Belichtungseinheit heraus und setzen Sie sie wieder ein.</p> <p><b>Warnung—Mögliche Schäden:</b> Setzen Sie den Fotoleiter nicht länger als zehn Minuten direktem Licht aus. Wenn es zu lange dem Licht ausgesetzt ist, kann dies zu Problemen mit der Druckqualität führen.</p> <p><b>Warnung—Mögliche Schäden:</b> Berühren Sie nicht die Fotoleitertrommel unter der Belichtungseinheit. Dies kann Auswirkungen auf die Qualität zukünftiger Aufträge haben.</p> <p><b>b</b> Drucken Sie das Dokument.</p> <p>Ist der Ausdruck dunkel?</p>	<p>Wechseln Sie zu Schritt 8.</p>	<p>Das Problem wurde behoben.</p>
<p><b>Schritt 8</b></p> <p><b>a</b> Tauschen Sie den Fotoleiter aus.</p> <p><b>b</b> Drucken Sie das Dokument.</p> <p>Ist der Ausdruck dunkel?</p>	<p>Kontaktieren Sie den <a href="#">Kundendienst</a>.</p>	<p>Das Problem wurde behoben.</p>

**Feine Linien werden nicht korrekt gedruckt**

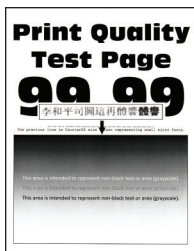

**Hinweis:** Drucken Sie die Seiten für Druckqualitätstests aus, bevor Sie das Problem beheben. Gehen Sie an der Bedienerkonsole zu **Einstellungen > Fehlersuche > Seiten für Druckqualitätstests ausdrucken**.

Drücken Sie bei Druckermodellen ohne Touchscreen **OK**, um durch die Einstellungen zu navigieren.

Aktion	Ja	Nein
<p><b>Schritt 1</b></p> <p><b>a</b> Überprüfen Sie, ob der Drucker eine Lexmark-eigene und unterstützte Tonerkassette verwendet.</p> <p><b>Hinweis:</b> Wenn die Kassette nicht unterstützt wird, setzen Sie eine unterstützte Kassette ein.</p> <p><b>b</b> Drucken Sie das Dokument.</p> <p>Werden feine Linien korrekt gedruckt?</p>	<p>Wechseln Sie zu Schritt 2.</p>	<p>Das Problem wurde behoben.</p>

Aktion	Ja	Nein
<p><b>Schritt 2</b></p> <p><b>a</b> Passen Sie die Einstellungen der Druckqualität an.</p> <p><b>1</b> Navigieren Sie im Bedienfeld zu:  <b>Einstellungen &gt; Drucken &gt; Qualität &gt; Pixel-Erhöhung &gt; Schriftarten</b></p> <p><b>2</b> Erhöhen Sie den Tonerauftrag auf 7. Navigieren Sie im Bedienfeld zu:  <b>Einstellungen &gt; Druck &gt; qualität</b></p> <p><b>b</b> Drucken Sie das Dokument.</p> <p>Werden feine Linien korrekt gedruckt?</p>	<p>Kontaktieren Sie den <a href="#">Kundendienst</a>.</p>	<p>Das Problem wurde behoben.</p>

**Gefaltetes und zerknittertes Papier**



**Hinweis:** Drucken Sie die Seiten für Druckqualitätstests aus, bevor Sie das Problem beheben. Gehen Sie an der Bedienerkonsole zu **Einstellungen > Fehlersuche > Seiten für Druckqualitätstests ausdrucken**.

Drücken Sie bei Druckermodellen ohne Touchscreen , um durch die Einstellungen zu navigieren.

Aktion	Ja	Nein
<p><b>Schritt 1</b></p> <p><b>a</b> Überprüfen Sie, ob der Drucker eine Lexmark-eigene und unterstützte Tonerkassette verwendet.</p> <p><b>Hinweis:</b> Wenn die Kassette nicht unterstützt wird, setzen Sie eine unterstützte Kassette ein.</p> <p><b>b</b> Drucken Sie das Dokument.</p> <p>Ist das Papier gefaltet oder zerknittert?</p>	<p>Wechseln Sie zu Schritt 2.</p>	<p>Das Problem wurde behoben.</p>
<p><b>Schritt 2</b></p> <p><b>a</b> Legen Sie Papier aus einem neuen Paket ein.</p> <p><b>Hinweis:</b> Papier kann bei hoher Luftfeuchtigkeit feucht werden. Bewahren Sie Papier in der Originalverpackung auf, bis Sie es verwenden.</p> <p><b>b</b> Drucken Sie das Dokument.</p> <p>Ist das Papier gefaltet oder zerknittert?</p>	<p>Wechseln Sie zu Schritt 3.</p>	<p>Das Problem wurde behoben.</p>



Aktion	Ja	Nein
<p><b>Schritt 3</b></p> <p><b>a</b> Geben Sie die Papiersorte je nach Betriebssystem im Dialogfeld "Druckeinstellungen" oder "Drucken" an.</p> <p><b>Hinweise:</b></p> <ul style="list-style-type: none"> <li>• Stellen Sie sicher, dass die Einstellung dem eingelegten Papier entspricht.</li> <li>• Sie können die Einstellung auch auf dem Bedienfeld des Druckers ändern.</li> </ul> <p><b>b</b> Drucken Sie das Dokument.</p> <p>Ist das Papier gefaltet oder zerknittert?</p>	<p>Kontaktieren Sie den <a href="#">Kundendienst</a>.</p>	<p>Das Problem wurde behoben.</p>

## Grauer Hintergrund

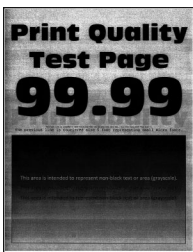

**Hinweis:** Drucken Sie die Seiten für Druckqualitätstests aus, bevor Sie das Problem beheben. Gehen Sie an der Bedieneinheit zu **Einstellungen > Fehlersuche > Seiten für Druckqualitätstests ausdrucken**.

Drücken Sie bei Druckermodellen ohne Touchscreen , um durch die Einstellungen zu navigieren.

Aktion	Ja	Nein
<p><b>Schritt 1</b></p> <p><b>a</b> Schalten Sie den Drucker aus, warten Sie 10 Sekunden lang und schalten Sie den Drucker dann wieder ein.</p> <p><b>b</b> Erhöhen Sie den Tonerauftrag. Navigieren Sie im Bedienfeld zu: <b>Einstellungen &gt; Druck &gt; qualität</b></p> <p><b>c</b> Drucken Sie das Dokument.</p> <p>Ist auf den Ausdrucken ein grauer Hintergrund zu sehen?</p>	<p>Wechseln Sie zu Schritt 2.</p>	<p>Das Problem wurde behoben.</p>
<p><b>Schritt 2</b></p> <p><b>a</b> Überprüfen Sie, ob der Drucker eine Lexmark-eigene und unterstützte Tonerkassette verwendet.</p> <p><b>Hinweis:</b> Wenn die Tonerkassette nicht unterstützt wird, setzen Sie eine unterstützte Kassette ein.</p> <p><b>b</b> Drucken Sie das Dokument.</p> <p>Ist auf den Ausdrucken ein grauer Hintergrund zu sehen?</p>	<p>Wechseln Sie zu Schritt 3.</p>	<p>Das Problem wurde behoben.</p>

Aktion	Ja	Nein
<p><b>Schritt 3</b></p> <p><b>a</b> Geben Sie die Papiersorte je nach Betriebssystem im Dialogfeld "Druckeinstellungen" oder "Drucken" an.</p> <p><b>Hinweise:</b></p> <ul style="list-style-type: none"> <li>• Stellen Sie sicher, dass die Einstellung dem eingelegten Papier entspricht.</li> <li>• Sie können die Einstellung auch auf dem Bedienfeld des Druckers ändern.</li> </ul> <p><b>b</b> Drucken Sie das Dokument.</p> <p>Ist auf den Ausdrucken ein grauer Hintergrund zu sehen?</p>	Wechseln Sie zu Schritt 4.	Das Problem wurde behoben.
<p><b>Schritt 4</b></p> <p>Überprüfen Sie den Status der Druckkassette, und ersetzen Sie sie gegebenenfalls.</p> <p><b>a</b> Navigieren Sie im Bedienfeld zu:</p> <p><b>Status/Material &gt; Verbrauchsmaterial</b></p> <p><b>b</b> Drucken Sie das Dokument.</p> <p>Ist auf den Ausdrucken ein grauer Hintergrund zu sehen?</p>	Wechseln Sie zu Schritt 5.	Das Problem wurde behoben.
<p><b>Schritt 5</b></p> <p><b>a</b> Entfernen Sie die Belichtungseinheit.</p> <p><b>Warnung—Mögliche Schäden:</b> Setzen Sie den Fotoleiter nicht länger als zehn Minuten direktem Licht aus. Wenn er zu lange dem Licht ausgesetzt ist, kann dies zu Problemen mit der Druckqualität führen.</p> <p><b>Warnung—Mögliche Schäden:</b> Berühren Sie nicht die Fotoleitertrommel unter der Belichtungseinheit. Dies kann Auswirkungen auf die Qualität zukünftiger Aufträge haben.</p> <p><b>b</b> Entfernen Sie das gesamte Verpackungsmaterial von der Belichtungseinheit.</p> <div data-bbox="402 1381 781 1535" data-label="Image"> </div> <p><b>Hinweis:</b> Stellen Sie sicher, dass Sie alle Fremdkörper zwischen der Laderolle und der Fotoleitertrommel entfernen.</p> <p><b>c</b> Setzen Sie die Belichtungseinheit ein.</p> <p><b>d</b> Drucken Sie das Dokument.</p> <p>Ist auf den Ausdrucken ein grauer Hintergrund zu sehen?</p>	Wechseln Sie zu Schritt 6.	Das Problem wurde behoben.
<p><b>Schritt 6</b></p> <p><b>a</b> Tauschen Sie den Fotoleiter aus.</p> <p><b>b</b> Drucken Sie das Dokument.</p> <p>Ist auf den Ausdrucken ein grauer Hintergrund zu sehen?</p>	Kontaktieren Sie den <a href="#">Kundendienst</a> .	Das Problem wurde behoben.

### Horizontale, helle Streifen



**Hinweis:** Drucken Sie die Seiten für Druckqualitätstests aus, bevor Sie das Problem beheben. Gehen Sie an der Bedienerkonsole zu **Einstellungen > Fehlersuche > Seiten für Druckqualitätstests ausdrucken**.

Drücken Sie bei Druckermodellen ohne Touchscreen **OK**, um durch die Einstellungen zu navigieren.

Aktion	Ja	Nein
<p><b>a</b> Überprüfen Sie, ob der Drucker eine Lexmark-eigene und unterstützte Tonerkassette verwendet.</p> <p><b>Hinweis:</b> Wenn die Kassette nicht unterstützt wird, setzen Sie eine unterstützte Kassette ein.</p> <p><b>b</b> Drucken Sie das Dokument.</p> <p>Weist der Ausdruck horizontale, helle Streifen auf?</p>	<p>Kontaktieren Sie den <a href="#">Kundendienst</a>.</p>	<p>Das Problem wurde behoben.</p>

### Falsche Ränder



Aktion	Ja	Nein
<p><b>Schritt 1</b></p> <p><b>a</b> Schieben Sie die Papierführungen in die für das eingelegte Papier vorgesehene Position.</p> <p><b>b</b> Drucken Sie das Dokument.</p> <p>Sind die Ränder richtig?</p>	<p>Das Problem wurde behoben.</p>	<p>Wechseln Sie zu Schritt 2.</p>

Aktion	Ja	Nein
<p><b>Schritt 2</b></p> <p><b>a</b> Geben Sie die Papiergröße je nach Betriebssystem im Dialogfeld "Druckeinstellungen" oder "Drucken" an.</p> <p><b>Hinweise:</b></p> <ul style="list-style-type: none"> <li>• Stellen Sie sicher, dass die Einstellung dem eingelegten Papier entspricht.</li> <li>• Sie können die Einstellung auch auf dem Bedienfeld des Druckers ändern.</li> </ul> <p><b>b</b> Drucken Sie das Dokument.</p> <p>Sind die Ränder richtig?</p>	Das Problem wurde behoben.	Kontaktieren Sie den <a href="#">Kundendienst</a> .

## Zu heller Druck

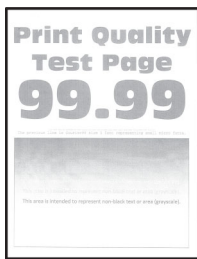

**Hinweis:** Drucken Sie die Seiten für Druckqualitätstests aus, bevor Sie das Problem beheben. Gehen Sie an der Bedieneinheit zu **Einstellungen > Fehlersuche > Seiten für Druckqualitätstests ausdrucken**.

Drücken Sie bei Druckermodellen ohne Touchscreen , um durch die Einstellungen zu navigieren.

Aktion	Ja	Nein
<p><b>Schritt 1</b></p> <p><b>a</b> Überprüfen Sie, ob der Drucker eine Lexmark-eigene und unterstützte Tonerkassette verwendet.</p> <p><b>Hinweis:</b> Wenn die Kassette nicht unterstützt wird, setzen Sie eine unterstützte Kassette ein.</p> <p><b>b</b> Drucken Sie das Dokument.</p> <p>Ist der Ausdruck blass?</p>	Wechseln Sie zu Schritt 2.	Das Problem wurde behoben.
<p><b>Schritt 2</b></p> <p><b>a</b> Schalten Sie den Drucker aus, warten Sie etwa 10 Sekunden lang und schalten Sie den Drucker dann wieder ein.</p> <p><b>b</b> Erhöhen Sie den Tonerauftrag. Navigieren Sie im Bedienfeld zu: <b>Einstellungen &gt; Druck &gt; Qualität</b></p> <p><b>c</b> Drucken Sie das Dokument.</p> <p>Ist der Ausdruck blass?</p>	Wechseln Sie zu Schritt 3.	Das Problem wurde behoben.

Aktion	Ja	Nein
<p><b>Schritt 3</b></p> <p><b>a</b> Geben Sie die Papiersorte je nach Betriebssystem im Dialogfeld "Druckeinstellungen" oder "Drucken" an.</p> <p><b>Hinweise:</b></p> <ul style="list-style-type: none"> <li>• Stellen Sie sicher, dass die Einstellung dem eingelegten Papier entspricht.</li> <li>• Sie können die Einstellung auch auf dem Bedienfeld des Druckers ändern.</li> </ul> <p><b>b</b> Drucken Sie das Dokument.</p> <p>Ist der Ausdruck blass?</p>	Wechseln Sie zu Schritt 4.	Das Problem wurde behoben.
<p><b>Schritt 4</b></p> <p>Überprüfen Sie den Status der Druckkassette, und ersetzen Sie sie gegebenenfalls.</p> <p><b>a</b> Navigieren Sie im Bedienfeld zu:</p> <p style="padding-left: 20px;"><b>Status/Material &gt; Verbrauchsmaterial</b></p> <p><b>b</b> Drucken Sie das Dokument.</p> <p>Ist der Ausdruck blass?</p>	Wechseln Sie zu Schritt 5.	Das Problem wurde behoben.

Aktion	Ja	Nein
<p><b>Schritt 5</b></p> <p><b>a</b> Nehmen Sie erst die Tonerkassette und dann den Fotoleiter heraus.</p> <p><b>Warnung—Mögliche Schäden:</b> Setzen Sie den Fotoleiter nicht länger als zehn Minuten direktem Licht aus. Wird es dem Licht zu lange ausgesetzt, kann dies zu Problemen bei der Druckqualität führen.</p> <p><b>Warnung—Mögliche Schäden:</b> Berühren Sie nicht die Fotoleitertrommel unter der Belichtungseinheit. Dies kann Auswirkungen auf die Qualität zukünftiger Aufträge haben.</p> <p><b>b</b> Drücken Sie gegen beide Seiten der Übertragungsrolle, die sich unterhalb der Belichtungseinheit befindet, um zu überprüfen, ob sie sich hinunterdrücken lässt und wieder zurück in die Ausgangsposition springt.</p> <p> <b>VORSICHT – HEISSE OBERFLÄCHE:</b> Das Innere des Druckers kann sehr heiß sein. Vermeiden Sie Verletzungen, indem Sie heiße Komponenten stets abkühlen lassen, bevor Sie ihre Oberfläche berühren.</p> <p><b>c</b> Wenn die Übertragungsrolle sich nicht hinunterdrücken lässt und wieder zurück in die Ausgangsposition springt, entfernen Sie sie und setzen Sie sie wieder ein.</p> <ol style="list-style-type: none"> <li><b>1</b> Ziehen Sie ein Ende der Übertragungsrolle nach oben und drücken Sie sie nach unten, bis sie <i>hörbar</i> einrastet.</li> <li><b>2</b> Falls erforderlich, wiederholen Sie den Schritt beim anderen Ende.</li> </ol> <p><b>d</b> Schütteln Sie die Belichtungseinheit, um den Toner neu zu verteilen und setzen Sie sie anschließend ein.</p> <p><b>e</b> Setzen Sie die Tonerkassette ein.</p> <p><b>f</b> Schalten Sie den Drucker aus, warten Sie 10 Sekunden lang und schalten Sie den Drucker dann wieder ein.</p> <p><b>g</b> Drucken Sie das Dokument.</p> <p>Ist der Ausdruck blass?</p>	Wechseln Sie zu Schritt 6.	Das Problem wurde behoben.
<p><b>Schritt 6</b></p> <p><b>a</b> Wenn das Problem nach der Installation eines neuen Wartungskits auftritt, dann überprüfen Sie, ob die im Kit enthaltene Übertragungsrolle installiert ist.</p> <p><b>Hinweis:</b> Tauschen Sie die Übertragungsrolle gegebenenfalls aus.</p> <p><b>b</b> Drucken Sie das Dokument.</p> <p>Ist der Ausdruck blass?</p>	Wechseln Sie zu Schritt 7.	Das Problem wurde behoben.
<p><b>Schritt 7</b></p> <p>Überprüfen Sie den Status der Belichtungseinheit. Navigieren Sie im Bedienfeld zu:</p> <p><b>Status/Material &gt; Verbrauchsmaterial</b></p> <p>Ist die Belichtungseinheit fast verbraucht?</p>	Wechseln Sie zu Schritt 8.	Kontaktieren Sie den <a href="#">Kundendienst</a> .

Aktion	Ja	Nein
<b>Schritt 8</b> <b>a</b> Tauschen Sie den Fotoleiter aus. <b>b</b> Drucken Sie das Dokument.  Ist der Ausdruck blass?	Kontaktieren Sie den <a href="#">Kundendienst</a> .	Das Problem wurde behoben.

## Fleckige Drucke und Punkte



**Hinweis:** Drucken Sie die Seiten für Druckqualitätstests aus, bevor Sie das Problem beheben. Gehen Sie an der Bedieneinheit zu **Einstellungen > Fehlersuche > Seiten für Druckqualitätstests ausdrucken**.

Drücken Sie bei Druckermodellen ohne Touchscreen , um durch die Einstellungen zu navigieren.

Aktion	Ja	Nein
<b>Schritt 1</b> <b>a</b> Überprüfen Sie, ob der Drucker eine Lexmark-eigene und unterstützte Tonerkassette verwendet. <b>Hinweis:</b> Wenn die Tonerkassette nicht unterstützt wird, setzen Sie eine unterstützte Kassette ein. <b>b</b> Drucken Sie das Dokument.  Ist der Ausdruck fleckig?	Wechseln Sie zu Schritt 2.	Das Problem wurde behoben.
<b>Schritt 2</b> Überprüfen Sie den Drucker auf ausgelaufene Tonerverunreinigungen.  Ist der Drucker frei von ausgelaufenem Toner?	Fahren Sie mit Schritt 4 fort.	Wechseln Sie zu Schritt 3.
<b>Schritt 3</b> <b>a</b> Tauschen Sie die Tonerkassette aus. <b>b</b> Drucken Sie das Dokument.  Ist der Ausdruck fleckig?	Wechseln Sie zu Schritt 4.	Das Problem wurde behoben.
<b>Schritt 4</b> Überprüfen Sie den Status der Belichtungseinheit. Navigieren Sie im Bedienfeld zu: <b>Status/Material &gt; Verbrauchsmaterial</b>  Ist die Belichtungseinheit fast verbraucht?	Wechseln Sie zu Schritt 5.	Kontaktieren Sie den <a href="#">Kundendienst</a> .

Aktion	Ja	Nein
<p><b>Schritt 5</b></p> <p><b>a</b> Tauschen Sie den Fotoleiter aus.</p> <p><b>b</b> Drucken Sie das Dokument.</p> <p>Ist der Ausdruck fleckig?</p>	<p>Kontaktieren Sie den <a href="#">Kundendienst</a>.</p>	<p>Das Problem wurde behoben.</p>

**Papier wellt sich**



**Hinweis:** Drucken Sie die Seiten für Druckqualitätstests aus, bevor Sie das Problem beheben. Gehen Sie an der Bedieneinheit zu **Einstellungen > Fehlersuche > Seiten für Druckqualitätstests ausdrucken**.

Drücken Sie bei Druckermodellen ohne Touchscreen , um durch die Einstellungen zu navigieren.

Aktion	Ja	Nein
<p><b>Schritt 1</b></p> <p><b>a</b> Überprüfen Sie, ob der Drucker eine Lexmark-eigene und unterstützte Tonerkassette verwendet.</p> <p><b>Hinweis:</b> Wenn die Kassette nicht unterstützt wird, setzen Sie eine unterstützte Kassette ein.</p> <p><b>b</b> Drucken Sie das Dokument.</p> <p>Ist das Papier gewellt?</p>	<p>Wechseln Sie zu Schritt 2.</p>	<p>Das Problem wurde behoben.</p>
<p><b>Schritt 2</b></p> <p><b>a</b> Bringen Sie die Führungen im Fach für das eingelegte Papier in die richtige Position.</p> <p><b>b</b> Drucken Sie das Dokument.</p> <p>Ist das Papier gewellt?</p>	<p>Wechseln Sie zu Schritt 3.</p>	<p>Das Problem wurde behoben.</p>



Aktion	Ja	Nein
<p><b>Schritt 3</b></p> <p><b>a</b> Geben Sie Papierformat und Papiersorte je nach Betriebssystem im Dialogfeld "Druckeinstellungen" oder "Drucken" an.</p> <p><b>Hinweise:</b></p> <ul style="list-style-type: none"> <li>• Stellen Sie sicher, dass die Einstellungen dem im Fach eingelegten Papier entsprechen.</li> <li>• Sie können die Einstellungen auch auf dem Bedienfeld des Druckers ändern.</li> </ul> <p><b>b</b> Drucken Sie das Dokument.</p> <p>Ist das Papier gewellt?</p>	Wechseln Sie zu Schritt 4.	Das Problem wurde behoben.
<p><b>Schritt 4</b></p> <p><b>a</b> Nehmen Sie das Papier aus dem Fach und drehen Sie es um.</p> <p><b>b</b> Drucken Sie das Dokument.</p> <p>Ist das Papier gewellt?</p>	Wechseln Sie zu Schritt 5.	Das Problem wurde behoben.
<p><b>Schritt 5</b></p> <p><b>a</b> Legen Sie Papier aus einem neuen Paket ein.</p> <p><b>Hinweis:</b> Papier kann bei hoher Luftfeuchtigkeit feucht werden. Bewahren Sie Papier in der Originalverpackung auf, bis Sie es verwenden.</p> <p><b>b</b> Drucken Sie das Dokument.</p> <p>Ist das Papier gewellt?</p>	Wechseln Sie zu Schritt 6.	Das Problem wurde behoben.
<p><b>Schritt 6</b></p> <p><b>a</b> Überprüfen Sie, ob das eingelegte Papier unterstützt wird.</p> <p><b>Hinweis:</b> Wenn das Papier nicht unterstützt wird, legen Sie ein unterstütztes Papier ein.</p> <p><b>b</b> Drucken Sie das Dokument.</p> <p>Ist das Papier gewellt?</p>	Kontaktieren Sie den <a href="#">Kundendienst</a> .	Das Problem wurde behoben.

## Schiefer oder verzerrter Ausdruck

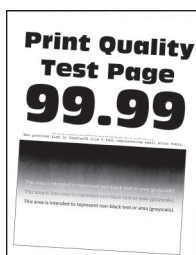

**Hinweis:** Drucken Sie die Seiten für Druckqualitätstests aus, bevor Sie das Problem beheben. Gehen Sie an der Bedienerkonsole zu **Einstellungen > Fehlersuche > Seiten für Druckqualitätstests ausdrucken**.

Drücken Sie bei Druckermodellen ohne Touchscreen , um durch die Einstellungen zu navigieren.

Aktion	Ja	Nein
<b>Schritt 1</b> <b>a</b> Bringen Sie die Führungen im Fach für das eingelegte Papier in die richtige Position. <b>b</b> Drucken Sie das Dokument.  Ist der Ausdruck schief oder verzerrt?	Wechseln Sie zu Schritt 2.	Das Problem wurde behoben.
<b>Schritt 2</b> <b>a</b> Überprüfen Sie, ob das eingelegte Papier unterstützt wird. <b>Hinweis:</b> Wenn das Papier nicht unterstützt wird, legen Sie ein unterstütztes Papier ein. <b>b</b> Drucken Sie das Dokument.  Ist der Ausdruck schief oder verzerrt?	Wechseln Sie zu Schritt 3.	Das Problem wurde behoben.
<b>Schritt 3</b> <b>a</b> Überprüfen Sie das Aufnahmerädchen im Fach auf Schäden und Verunreinigungen und tauschen Sie es gegebenenfalls aus. <b>b</b> Drucken Sie das Dokument.  Ist der Ausdruck schief oder verzerrt?	Kontaktieren Sie den <a href="#">Kundendienst</a> .	Das Problem wurde behoben.

## Sich wiederholende Fehler



**Hinweis:** Drucken Sie die Seiten für Druckqualitätstests aus, bevor Sie das Problem beheben. Gehen Sie an der Bedienerkonsole zu **Einstellungen > Fehlersuche > Seiten für Druckqualitätstests ausdrucken**.

Drücken Sie bei Druckermodellen ohne Touchscreen , um durch die Einstellungen zu navigieren.

Aktion	Ja	Nein
<b>Schritt 1</b> Verwenden Sie die Seiten für Druckqualitätstests um zu überprüfen, ob die sich wiederholenden Unregelmäßigkeiten in einem der folgenden Abstände auftreten: <ul style="list-style-type: none"> <li>• 97 MM (3,82 Zoll)</li> <li>• 47 MM (1,85 Zoll)</li> <li>• 38 MM (1,5 Zoll)</li> </ul> Ist der Abstand sich wiederholenden Unregelmäßigkeiten identisch mit einer der Abmessungen?	Wechseln Sie zu Schritt 2.	Messen Sie den Abstand, und kontaktieren Sie dann den <a href="#">Kundendienst</a> .

Aktion	Ja	Nein
<b>Schritt 2</b> <b>a</b> Tauschen Sie den Fotoleiter aus. <b>b</b> Drucken Sie das Dokument.  Treten die sich wiederholenden Unregelmäßigkeiten auf?	Kontaktieren Sie den <a href="#">Kundendienst</a> .	Das Problem wurde behoben.

## Vollflächige schwarze Seiten



**Hinweis:** Drucken Sie die Seiten für Druckqualitätstests aus, bevor Sie das Problem beheben. Gehen Sie an der Bedienerkonsole zu **Einstellungen > Fehlersuche > Seiten für Druckqualitätstests ausdrucken**.

Drücken Sie bei Druckermodellen ohne Touchscreen , um durch die Einstellungen zu navigieren.

Aktion	Ja	Nein
<b>Schritt 1</b> <b>a</b> Überprüfen Sie, ob der Drucker eine Lexmark-eigene und unterstützte Tonerkassette verwendet. <b>Hinweis:</b> Wenn die Tonerkassette nicht unterstützt wird, setzen Sie eine unterstützte Kassette ein. <b>b</b> Drucken Sie das Dokument.  Druckt der Drucker vollständig schwarze Seiten?	Wechseln Sie zu Schritt 2.	Das Problem wurde behoben.
<b>Schritt 2</b> <b>a</b> Nehmen Sie die Belichtungseinheit heraus und setzen Sie sie wieder ein. <b>Warnung—Mögliche Schäden:</b> Setzen Sie den Fotoleiter nicht länger als zehn Minuten direktem Licht aus. Wenn es zu lange dem Licht ausgesetzt ist, kann dies zu Problemen mit der Druckqualität führen. <b>Warnung—Mögliche Schäden:</b> Berühren Sie nicht die Fotoleitertrommel unter der Belichtungseinheit. Dies kann Auswirkungen auf die Qualität zukünftiger Aufträge haben. <b>b</b> Drucken Sie das Dokument.  Druckt der Drucker vollständig schwarze Seiten?	Wechseln Sie zu Schritt 3.	Das Problem wurde behoben.

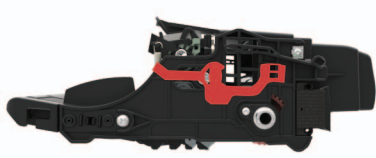
Aktion	Ja	Nein
<p><b>Schritt 3</b></p> <p><b>a</b> Entfernen Sie die Belichtungseinheit.</p> <p><b>Warnung—Mögliche Schäden:</b> Setzen Sie den Fotoleiter nicht länger als zehn Minuten direktem Licht aus. Wenn es zu lange dem Licht ausgesetzt ist, kann dies zu Problemen mit der Druckqualität führen.</p> <p><b>Warnung—Mögliche Schäden:</b> Berühren Sie nicht die Fotoleitertrommel unter der Belichtungseinheit. Dies kann Auswirkungen auf die Qualität zukünftiger Aufträge haben.</p> <p><b>b</b> Entfernen Sie das gesamte Verpackungsmaterial von der Belichtungseinheit.</p> <div data-bbox="402 667 776 823" style="text-align: center;">  </div> <p><b>Hinweis:</b> Stellen Sie sicher, dass Sie alle Fremdkörper zwischen der Laderolle und der Fotoleitertrommel entfernen.</p> <p><b>c</b> Setzen Sie die Belichtungseinheit ein.</p> <p><b>d</b> Drucken Sie das Dokument.</p> <p>Druckt der Drucker vollständig schwarze Seiten?</p>	Wechseln Sie zu Schritt 4.	Das Problem wurde behoben.
<p><b>Schritt 4</b></p> <p>Überprüfen Sie die Bildeinheit auf Schäden.</p> <p>Ist die Belichtungseinheit unbeschädigt?</p>	Kontaktieren Sie den <a href="#">Kundendienst</a> .	Wechseln Sie zu Schritt 5.
<p><b>Schritt 5</b></p> <p><b>a</b> Tauschen Sie den Fotoleiter aus.</p> <p><b>b</b> Drucken Sie das Dokument.</p> <p>Druckt der Drucker vollständig schwarze Seiten?</p>	Kontaktieren Sie den <a href="#">Kundendienst</a> .	Das Problem wurde behoben.

## Abgeschnittene Texte oder Bilder



**Hinweis:** Drucken Sie die Seiten für Druckqualitätstests aus, bevor Sie das Problem beheben. Gehen Sie an der Bedieneinheit zu **Einstellungen > Fehlersuche > Seiten für Druckqualitätstests ausdrucken**.

Drücken Sie bei Druckermodellen ohne Touchscreen , um durch die Einstellungen zu navigieren.

Aktion	Ja	Nein
<p><b>Schritt 1</b></p> <p><b>a</b> Überprüfen Sie, ob der Drucker eine Lexmark-eigene und unterstützte Tonerkassette verwendet.</p> <p><b>Hinweis:</b> Wenn die Tonerkassette nicht unterstützt wird, setzen Sie eine unterstützte Kassette ein.</p> <p><b>b</b> Drucken Sie das Dokument.</p> <p>Sind Text oder Bilder abgeschnitten?</p>	Wechseln Sie zu Schritt 2.	Das Problem wurde behoben.
<p><b>Schritt 2</b></p> <p><b>a</b> Nehmen Sie die Belichtungseinheit heraus und setzen Sie sie wieder ein.</p> <p><b>Warnung—Mögliche Schäden:</b> Setzen Sie den Fotoleiter nicht länger als zehn Minuten direktem Licht aus. Wenn es zu lange dem Licht ausgesetzt ist, kann dies zu Problemen mit der Druckqualität führen.</p> <p><b>Warnung—Mögliche Schäden:</b> Berühren Sie nicht die Fotoleitertrommel unter der Belichtungseinheit. Dies kann Auswirkungen auf die Qualität zukünftiger Aufträge haben.</p> <p><b>b</b> Drucken Sie das Dokument.</p> <p>Sind Text oder Bilder abgeschnitten?</p>	Wechseln Sie zu Schritt 3.	Das Problem wurde behoben.
<p><b>Schritt 3</b></p> <p><b>a</b> Entfernen Sie die Belichtungseinheit.</p> <p><b>Warnung—Mögliche Schäden:</b> Setzen Sie den Fotoleiter nicht länger als zehn Minuten direktem Licht aus. Wenn es zu lange dem Licht ausgesetzt ist, kann dies zu Problemen mit der Druckqualität führen.</p> <p><b>Warnung—Mögliche Schäden:</b> Berühren Sie nicht die Fotoleitertrommel unter der Belichtungseinheit. Dies kann Auswirkungen auf die Qualität zukünftiger Aufträge haben.</p> <p><b>b</b> Entfernen Sie das gesamte Verpackungsmaterial von der Belichtungseinheit.</p> <div data-bbox="402 1423 776 1591" data-label="Image"> </div> <p><b>Hinweis:</b> Stellen Sie sicher, dass Sie alle Fremdkörper zwischen der Laderolle und der Fotoleitertrommel entfernen.</p> <p><b>c</b> Setzen Sie die Belichtungseinheit ein.</p> <p><b>d</b> Drucken Sie das Dokument.</p> <p>Sind Text oder Bilder abgeschnitten?</p>	Wechseln Sie zu Schritt 4.	Das Problem wurde behoben.

Aktion	Ja	Nein
<p><b>Schritt 4</b></p> <p><b>a</b> Tauschen Sie den Fotoleiter aus.</p> <p><b>b</b> Drucken Sie das Dokument.</p> <p>Sind Text oder Bilder abgeschnitten?</p>	<p>Kontaktieren Sie den <a href="#">Kundendienst</a>.</p>	<p>Das Problem wurde behoben.</p>

**Toner lässt sich leicht abwischen**



**Hinweis:** Drucken Sie die Seiten für Druckqualitätstests aus, bevor Sie das Problem beheben. Gehen Sie an der Bedieneinheit zu **Einstellungen > Fehlersuche > Seiten für Druckqualitätstests ausdrucken**.

Drücken Sie bei Druckermodellen ohne Touchscreen , um durch die Einstellungen zu navigieren.

Aktion	Ja	Nein
<p><b>Schritt 1</b></p> <p><b>a</b> Überprüfen Sie, ob der Drucker eine Lexmark-eigene und unterstützte Tonerkassette verwendet.</p> <p><b>Hinweis:</b> Wenn die Tonerkassette nicht unterstützt wird, setzen Sie eine unterstützte Kassette ein.</p> <p><b>b</b> Drucken Sie das Dokument.</p> <p>Reibt sich der Toner leicht ab?</p>	<p>Wechseln Sie zu Schritt 2.</p>	<p>Das Problem wurde behoben.</p>
<p><b>Schritt 2</b></p> <p><b>a</b> Geben Sie die Papiersorte je nach Betriebssystem im Dialogfeld "Druckeinstellungen" oder "Drucken" an.</p> <p><b>Hinweise:</b></p> <ul style="list-style-type: none"> <li>• Stellen Sie sicher, dass die Einstellung dem eingelegten Papier entspricht.</li> <li>• Sie können die Einstellung auch auf dem Bedienfeld des Druckers ändern.</li> </ul> <p><b>b</b> Drucken Sie das Dokument.</p> <p>Reibt sich der Toner leicht ab?</p>	<p>Kontaktieren Sie den <a href="#">Kundendienst</a>.</p>	<p>Das Problem wurde behoben.</p>

### Vertikale, dunkle Streifen

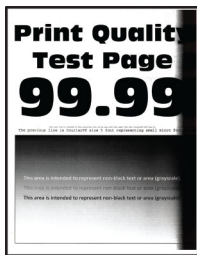

**Hinweis:** Drucken Sie die Seiten für Druckqualitätstests aus, bevor Sie das Problem beheben. Gehen Sie an der Bedienerkonsole zu **Einstellungen > Fehlersuche > Seiten für Druckqualitätstests ausdrucken**.

Drücken Sie bei Druckermodellen ohne Touchscreen , um durch die Einstellungen zu navigieren.

Aktion	Ja	Nein
<p><b>Schritt 1</b></p> <p><b>a</b> Überprüfen Sie, ob der Drucker eine Lexmark-eigene und unterstützte Tonerkassette verwendet.</p> <p><b>Hinweis:</b> Wenn die Tonerkassette nicht unterstützt wird, setzen Sie eine unterstützte Kassette ein.</p> <p><b>b</b> Drucken Sie das Dokument.</p> <p>Weist der Ausdruck vertikale, dunkle Streifen auf?</p>	<p>Wechseln Sie zu Schritt 2.</p>	<p>Das Problem wurde behoben.</p>
<p><b>Schritt 2</b></p> <p><b>a</b> Nehmen Sie erst die Tonerkassette und dann den Fotoleiter heraus.</p> <p><b>Warnung—Mögliche Schäden:</b> Setzen Sie den Fotoleiter nicht länger als zehn Minuten direktem Licht aus. Wenn es zu lange dem Licht ausgesetzt ist, kann dies zu Problemen mit der Druckqualität führen.</p> <p><b>Warnung—Mögliche Schäden:</b> Berühren Sie nicht die Fotoleitertrommel unter der Belichtungseinheit. Dies kann Auswirkungen auf die Qualität zukünftiger Aufträge haben.</p> <p><b>b</b> Setzen Sie erst die Fotoleiter und dann die Kassette ein.</p> <p><b>c</b> Drucken Sie das Dokument.</p> <p>Weist der Ausdruck vertikale, dunkle Streifen auf?</p>	<p>Wechseln Sie zu Schritt 3.</p>	<p>Das Problem wurde behoben.</p>

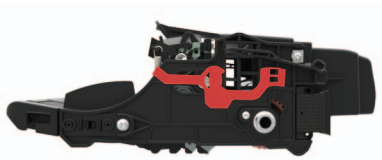
Aktion	Ja	Nein
<p><b>Schritt 3</b></p> <p><b>a</b> Entfernen Sie die Belichtungseinheit.</p> <p><b>Warnung—Mögliche Schäden:</b> Setzen Sie den Fotoleiter nicht länger als zehn Minuten direktem Licht aus. Wenn es zu lange dem Licht ausgesetzt ist, kann dies zu Problemen mit der Druckqualität führen.</p> <p><b>Warnung—Mögliche Schäden:</b> Berühren Sie nicht die Fotoleitertrommel unter der Belichtungseinheit. Dies kann Auswirkungen auf die Qualität zukünftiger Aufträge haben.</p> <p><b>b</b> Entfernen Sie das gesamte Verpackungsmaterial von der Belichtungseinheit.</p> <div data-bbox="402 663 781 821" style="text-align: center;">  </div> <p><b>Hinweis:</b> Stellen Sie sicher, dass Sie alle Fremdkörper zwischen der Laderolle und der Fotoleitertrommel entfernen.</p> <p><b>c</b> Setzen Sie die Belichtungseinheit ein.</p> <p><b>d</b> Drucken Sie das Dokument.</p> <p>Weist der Ausdruck vertikale, dunkle Streifen auf?</p>	<p>Wechseln Sie zu Schritt 4.</p>	<p>Das Problem wurde behoben.</p>
<p><b>Schritt 4</b></p> <p><b>a</b> Überprüfen Sie, ob auf der rechten Seite des Druckers ein starker Lichteinfall vorherrscht, und verschieben Sie den Drucker gegebenenfalls.</p> <p><b>b</b> Drucken Sie das Dokument.</p> <p>Weist der Ausdruck vertikale, dunkle Streifen auf?</p>	<p>Kontaktieren Sie den <a href="#">Kundendienst</a>.</p>	<p>Das Problem wurde behoben.</p>

**Vertikale dunkle Linien oder Steifen**





Aktion	Ja	Nein
<p><b>Schritt 1</b></p> <p><b>a</b> Navigieren Sie im Bedienfeld zu:  <b>Einstellungen &gt; Fehlerbehebung &gt; Reinigung des Scanners</b></p> <p><b>b</b> Drucken Sie das Dokument.</p> <p>Tauchen vertikale, dunkle Linien oder Streifen auf den Ausdrucken auf?</p>	Fahren Sie mit Schritt 3 fort.	Wechseln Sie zu Schritt 2.
<p><b>Schritt 2</b></p> <p><b>a</b> Reinigen Sie den Scanner mit einem angefeuchteten, weichen und fusselfreien Tuch. Weitere Informationen finden Sie unter <a href="#">"Reinigen des Scanners" auf Seite 145</a>.</p> <p><b>b</b> Kopieren des Dokuments über die ADZ.</p> <p>Tauchen vertikale, dunkle Linien oder Streifen auf den Ausdrucken auf?</p>	Kontaktieren Sie den <a href="#">Kundendienst</a> .	Das Problem wurde behoben.
<p><b>Schritt 3</b></p> <p><b>a</b> Überprüfen Sie, ob der Drucker eine Lexmark-eigene und unterstützte Tonerkassette verwendet.</p> <p><b>Hinweis:</b> Wenn die Tonerkassette nicht unterstützt wird, setzen Sie eine unterstützte Kassette ein.</p> <p><b>b</b> Drucken Sie das Dokument.</p> <p>Tauchen vertikale, dunkle Linien oder Streifen auf den Ausdrucken auf?</p>	Wechseln Sie zu Schritt 4.	Das Problem wurde behoben.
<p><b>Schritt 4</b></p> <p><b>a</b> Nehmen Sie die Belichtungseinheit heraus und setzen Sie sie wieder ein.</p> <p><b>Warnung—Mögliche Schäden:</b> Setzen Sie den Fotoleiter nicht länger als zehn Minuten direktem Licht aus. Wird es dem Licht zu lange ausgesetzt, kann dies zu Problemen bei der Druckqualität führen.</p> <p><b>Warnung—Mögliche Schäden:</b> Berühren Sie nicht die Fotoleitertrommel unter der Belichtungseinheit. Dies kann Auswirkungen auf die Qualität zukünftiger Aufträge haben.</p> <p><b>b</b> Drucken Sie das Dokument.</p> <p>Tauchen vertikale, dunkle Linien oder Streifen auf den Ausdrucken auf?</p>	Wechseln Sie zu Schritt 5.	Das Problem wurde behoben.
<p><b>Schritt 5</b></p> <p><b>a</b> Tauschen Sie den Fotoleiter aus.</p> <p><b>b</b> Drucken Sie das Dokument.</p> <p>Tauchen vertikale, dunkle Linien oder Streifen auf den Ausdrucken auf?</p>	Kontaktieren Sie den <a href="#">Kundendienst</a> .	Das Problem wurde behoben.

### Vertikale, dunkle Streifen und fehlende Bilder

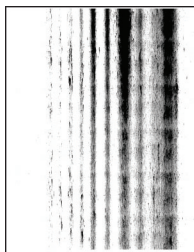

**Hinweis:** Drucken Sie die Seiten für Druckqualitätstests aus, bevor Sie das Problem beheben. Gehen Sie an der Bedienerkonsole zu **Einstellungen > Fehlersuche > Seiten für Druckqualitätstests ausdrucken**.

Drücken Sie bei Druckermodellen ohne Touchscreen , um durch die Einstellungen zu navigieren.

Aktion	Ja	Nein
<p><b>Schritt 1</b></p> <p><b>a</b> Entfernen Sie die Belichtungseinheit.</p> <p><b>Warnung—Mögliche Schäden:</b> Setzen Sie den Fotoleiter nicht länger als zehn Minuten direktem Licht aus. Wenn es zu lange dem Licht ausgesetzt ist, kann dies zu Problemen mit der Druckqualität führen.</p> <p><b>Warnung—Mögliche Schäden:</b> Berühren Sie nicht die Fotoleitertrommel unter der Belichtungseinheit. Dies kann Auswirkungen auf die Qualität zukünftiger Aufträge haben.</p> <p><b>b</b> Entfernen Sie das gesamte Verpackungsmaterial von der Belichtungseinheit.</p> <div data-bbox="402 1171 776 1318" style="text-align: center;"> </div> <p><b>Hinweis:</b> Stellen Sie sicher, dass Sie alle Fremdkörper zwischen der Laderolle und der Fotoleitertrommel entfernen.</p> <p><b>c</b> Setzen Sie die Belichtungseinheit ein.</p> <p><b>d</b> Drucken Sie das Dokument.</p> <p>Weist der Ausdruck vertikale, dunkle Linien und fehlende Bilder auf?</p>	<p>Wechseln Sie zu Schritt 2.</p>	<p>Das Problem wurde behoben.</p>
<p><b>Schritt 2</b></p> <p><b>a</b> Überprüfen Sie, ob der Drucker eine Lexmark-eigene und unterstützte Tonerkassette verwendet.</p> <p><b>Hinweis:</b> Wenn die Tonerkassette nicht unterstützt wird, setzen Sie eine unterstützte Kassette ein.</p> <p><b>b</b> Drucken Sie das Dokument.</p> <p>Weist der Ausdruck vertikale, dunkle Linien und fehlende Bilder auf?</p>	<p>Kontaktieren Sie den <a href="#">Kundendienst</a>.</p>	<p>Das Problem wurde behoben.</p>

### Vertikale, helle Streifen



**Hinweis:** Drucken Sie die Seiten für Druckqualitätstests aus, bevor Sie das Problem beheben. Gehen Sie an der Bedienerkonsole zu **Einstellungen > Fehlersuche > Seiten für Druckqualitätstests ausdrucken**.

Drücken Sie bei Druckermodellen ohne Touchscreen **OK**, um durch die Einstellungen zu navigieren.

Aktion	Ja	Nein
<p><b>a</b> Überprüfen Sie, ob der Drucker eine Lexmark-eigene und unterstützte Tonerkassette verwendet.</p> <p><b>Hinweis:</b> Wenn die Kassette nicht unterstützt wird, setzen Sie eine unterstützte Kassette ein.</p> <p><b>b</b> Drucken Sie das Dokument.</p> <p>Weist der Ausdruck vertikale, helle Streifen auf?</p>	<p>Kontaktieren Sie den <a href="#">Kundendienst</a>.</p>	<p>Das Problem wurde behoben.</p>

### Vertikale weiße Linien



**Hinweis:** Drucken Sie die Seiten für Druckqualitätstests aus, bevor Sie das Problem beheben. Gehen Sie an der Bedienerkonsole zu **Einstellungen > Fehlersuche > Seiten für Druckqualitätstests ausdrucken**.

Drücken Sie bei Druckermodellen ohne Touchscreen **OK**, um durch die Einstellungen zu navigieren.

Aktion	Ja	Nein
<p><b>Schritt 1</b></p> <p><b>a</b> Überprüfen Sie, ob der Drucker eine Lexmark-eigene und unterstützte Tonerkassette verwendet.</p> <p><b>Hinweis:</b> Wenn die Kassette nicht unterstützt wird, setzen Sie eine unterstützte Kassette ein.</p> <p><b>b</b> Drucken Sie das Dokument.</p> <p>Weist der Ausdruck vertikale weiße Linien auf?</p>	<p>Wechseln Sie zu Schritt 2.</p>	<p>Das Problem wurde behoben.</p>

Aktion	Ja	Nein
<p><b>Schritt 2</b></p> <p><b>a</b> Geben Sie die Papiersorte je nach Betriebssystem im Dialogfeld "Druckeinstellungen" oder "Drucken" an.</p> <p><b>Hinweise:</b></p> <ul style="list-style-type: none"> <li>• Stellen Sie sicher, dass die Einstellung dem eingelegten Papier entspricht.</li> <li>• Sie können die Einstellung auch auf dem Bedienfeld des Druckers ändern.</li> </ul> <p><b>b</b> Drucken Sie das Dokument.</p> <p>Weist der Ausdruck vertikale weiße Linien auf?</p>	<p>Kontaktieren Sie den <a href="#">Kundendienst</a>.</p>	<p>Das Problem wurde behoben.</p>

## Vertrauliche und andere angehaltene Dokumente werden nicht gedruckt

Aktion	Ja	Nein
<p><b>Schritt 1</b></p> <p><b>a</b> Prüfen Sie an der Bedienerkonsole, ob die Dokumente in der Liste der angehaltenen Aufträge aufgeführt sind.</p> <p><b>Hinweis:</b> Wenn die Dokumente nicht aufgeführt sind, drucken Sie anschließend die Dokumente mit den Optionen "Drucken und Zurückhalten".</p> <p><b>b</b> Drucken Sie die Dokumente.</p> <p>Werden die Dokumente gedruckt?</p>	<p>Das Problem wurde behoben.</p>	<p>Wechseln Sie zu Schritt 2.</p>
<p><b>Schritt 2</b></p> <p>Der Druckauftrag enthält möglicherweise einen Formatierungsfehler oder ungültige Daten.</p> <ul style="list-style-type: none"> <li>• Löschen Sie den Druckauftrag und senden Sie ihn erneut.</li> <li>• Erzeugen Sie bei PDF-Dateien eine neue Datei, und drucken Sie anschließend die Dokumente.</li> </ul> <p>Werden die Dokumente gedruckt?</p>	<p>Das Problem wurde behoben.</p>	<p>Wechseln Sie zu Schritt 3.</p>

Aktion	Ja	Nein
<p><b>Schritt 3</b> Beim Drucken über das Internet interpretiert der Drucker unter Umständen mehrere Auftrags titel als Duplikate.</p> <p><b>Für Windows-Benutzer</b></p> <ul style="list-style-type: none"> <li><b>a</b> Öffnen Sie das Dialogfeld "Druckeinstellungen".</li> <li><b>b</b> Aktivieren Sie im Bereich "Drucken und Zurückhalten" die Option <b>Doppelte Dokumente beibehalten</b>.</li> <li><b>c</b> Geben Sie eine PIN ein.</li> <li><b>d</b> Senden Sie den Druckauftrag erneut.</li> </ul> <p><b>Für Macintosh-Benutzer</b></p> <ul style="list-style-type: none"> <li><b>a</b> Speichern und benennen Sie jeden Druckerauftrag unterschiedlich.</li> <li><b>b</b> Senden Sie den Auftrag einzeln.</li> </ul> <p>Werden die Dokumente gedruckt?</p>	Das Problem wurde behoben.	Wechseln Sie zu Schritt 4.
<p><b>Schritt 4</b></p> <ul style="list-style-type: none"> <li><b>a</b> Löschen Sie einige angehaltene Aufträge, um Druckerspeicher freizugeben.</li> <li><b>b</b> Senden Sie den Druckauftrag erneut.</li> </ul> <p>Werden die Dokumente gedruckt?</p>	Das Problem wurde behoben.	Wechseln Sie zu Schritt 5.
<p><b>Schritt 5</b></p> <ul style="list-style-type: none"> <li><b>a</b> Rüsten Sie den Druckerspeicher auf.</li> <li><b>b</b> Senden Sie den Druckauftrag erneut.</li> </ul> <p>Werden die Dokumente gedruckt?</p>	Das Problem wurde behoben.	Kontaktieren Sie den <a href="#">Kundendienst</a> .

## Langsames Drucken

Aktion	Ja	Nein
<p><b>Schritt 1</b></p> <ul style="list-style-type: none"> <li><b>a</b> Stellen Sie sicher, dass der Drucker sich nicht im Sparmodus oder stillen Modus befindet.</li> <li><b>b</b> Drucken Sie das Dokument.</li> </ul> <p>Druckt der Drucker immer noch langsam?</p>	Wechseln Sie zu Schritt 2.	Das Problem wurde behoben.

Aktion	Ja	Nein
<p><b>Schritt 2</b></p> <p><b>a</b> Geben Sie die Papiersorte je nach Betriebssystem im Dialogfeld "Druckeinstellungen" oder "Drucken" an.</p> <p><b>Hinweise:</b></p> <ul style="list-style-type: none"> <li>• Stellen Sie sicher, dass die Einstellung dem im Fach eingelegten Papier entspricht.</li> <li>• Sie können die Einstellung auch am Bedienfeld des Druckers im Papier-Menü ändern.</li> </ul> <p><b>b</b> Drucken Sie das Dokument.</p> <p>Druckt der Drucker immer noch langsam?</p>	Wechseln Sie zu Schritt 3.	Das Problem wurde behoben.
<p><b>Schritt 3</b></p> <p><b>a</b> Verringern Sie die Anzahl der zu druckenden Seiten.</p> <p><b>b</b> Drucken Sie das Dokument.</p> <p>Druckt der Drucker immer noch langsam?</p>	Wechseln Sie zu Schritt 4.	Das Problem wurde behoben.
<p><b>Schritt 4</b></p> <p><b>a</b> Schließen Sie das Druckerkabel richtig an den Drucker und an den Computer, den Druckserver, die Option oder ein anderes Netzwerkgerät an.</p> <p><b>b</b> Drucken Sie das Dokument.</p> <p>Druckt der Drucker immer noch langsam?</p>	Wechseln Sie zu Schritt 5.	Das Problem wurde behoben.
<p><b>Schritt 5</b></p> <p><b>a</b> Legen Sie am Bedienfeld im Menü "Qualität" die Druckauflösung auf 600 dpi fest.</p> <p><b>b</b> Drucken Sie das Dokument.</p> <p>Druckt der Drucker immer noch langsam?</p>	Wechseln Sie zu Schritt 6.	Das Problem wurde behoben.
<p><b>Schritt 6</b></p> <p><b>a</b> Stellen Sie sicher, dass der Drucker sich nicht überhitzt.</p> <p><b>Hinweise:</b></p> <ul style="list-style-type: none"> <li>• Lassen Sie den Drucker nach einem sehr umfangreichen Druckauftrag abkühlen.</li> <li>• Beachten Sie die empfohlene Umgebungstemperatur für den Drucker. Weitere Informationen finden Sie unter <a href="#">"Auswahl eines Druckerstandorts" auf Seite 12</a>.</li> </ul> <p><b>b</b> Drucken Sie das Dokument.</p> <p>Druckt der Drucker immer noch langsam?</p>	Wechseln Sie zu Schritt 7.	Das Problem wurde behoben.
<p><b>Schritt 7</b></p> <p><b>a</b> Erweitern Sie den Druckerspeicher.</p> <p><b>b</b> Drucken Sie das Dokument.</p> <p>Druckt der Drucker immer noch langsam?</p>	Kontaktieren Sie den <a href="#">Kundendienst</a> .	Das Problem wurde behoben.

## Druckaufträge werden nicht gedruckt

Aktion	Ja	Nein
<p><b>Schritt 1</b></p> <p><b>a</b> Wählen Sie im zu druckenden Dokument das Dialogfenster "Drucken" und prüfen Sie, ob Sie den korrekten Drucker ausgewählt haben.</p> <p><b>b</b> Drucken Sie das Dokument.</p> <p>Wird das Dokument gedruckt?</p>	Das Problem wurde behoben.	Wechseln Sie zu Schritt 2.
<p><b>Schritt 2</b></p> <p><b>a</b> Überprüfen Sie, ob der Drucker eingeschaltet ist.</p> <p><b>b</b> Beheben Sie alle Fehlermeldungen, die auf dem Display angezeigt werden.</p> <p><b>c</b> Drucken Sie das Dokument.</p> <p>Wird das Dokument gedruckt?</p>	Das Problem wurde behoben.	Wechseln Sie zu Schritt 3.
<p><b>Schritt 3</b></p> <p><b>a</b> Überprüfen Sie, ob die Anschlüsse funktionieren und ob die Kabel richtig an den Computer und den Drucker angeschlossen sind. Weitere Informationen finden Sie in dem im Lieferumfang des Druckers enthaltenem Installationshandbuch.</p> <p><b>b</b> Drucken Sie das Dokument.</p> <p>Wird das Dokument gedruckt?</p>	Das Problem wurde behoben.	Wechseln Sie zu Schritt 4.
<p><b>Schritt 4</b></p> <p><b>a</b> Schalten Sie den Drucker aus, warten Sie etwa 10 Sekunden lang und schalten Sie den Drucker dann wieder ein.</p> <p><b>b</b> Drucken Sie das Dokument.</p> <p>Wird das Dokument gedruckt?</p>	Das Problem wurde behoben.	Wechseln Sie zu Schritt 5.
<p><b>Schritt 5</b></p> <p><b>a</b> Entfernen Sie den Druckertreiber und installieren Sie ihn neu.</p> <p><b>b</b> Drucken Sie das Dokument.</p> <p>Wird das Dokument gedruckt?</p>	Das Problem wurde behoben.	Kontaktieren Sie den <a href="#">Kundendienst</a> .

## Anpassen des Tonerauftrags

1 Navigieren Sie im Bedienfeld zu:

**Einstellungen > Drucken > Qualität > Tonerauftrag**

Drücken Sie bei Druckermodellen ohne Touchscreen , um durch die Einstellungen zu navigieren.

2 Passen Sie die Einstellung an.

3 Wenden Sie die Änderungen an.

## Der Drucker reagiert nicht

Aktion	Ja	Nein
<p><b>Schritt 1</b> Überprüfen Sie, ob das Netzkabel mit der Stromquelle verbunden ist.</p> <p> <b>VORSICHT – MÖGLICHE VERLETZUNGSGEFAHR</b> Um Feuer- und Stromschlaggefahr zu vermeiden, schließen Sie das Netzkabel direkt an eine ordnungsgemäß geerdete Steckdose an, die sich in der Nähe des Geräts befindet und leicht zugänglich ist.</p> <p>Reagiert der Drucker?</p>	Das Problem wurde behoben.	Wechseln Sie zu Schritt 2.
<p><b>Schritt 2</b> Überprüfen Sie, ob die Stromversorgung durch einen Schutzschalter oder einen anderen Schalter unterbrochen ist.</p> <p>Ist die Stromversorgung durch einen Schutzschalter oder einen anderen Schalter unterbrochen?</p>	Schalten Sie den Netzschalter ein oder setzen Sie den Schutzschalter zurück.	Wechseln Sie zu Schritt 3.
<p><b>Schritt 3</b> Überprüfen Sie, ob der Drucker eingeschaltet ist.</p> <p>Ist der Drucker eingeschaltet?</p>	Wechseln Sie zu Schritt 4.	Schalten Sie den Drucker ein.
<p><b>Schritt 4</b> Überprüfen Sie, ob der Drucker im Ruhe- oder Energiesparmodus ist.</p> <p>Ist der Drucker im Ruhe- oder Energiesparmodus?</p>	Drücken Sie die Netztaaste , um den Drucker wieder einzuschalten.	Wechseln Sie zu Schritt 5.
<p><b>Schritt 5</b> Überprüfen Sie, ob die Kabel, die den Drucker und Computer verbinden, in die richtigen Anschlüsse eingesteckt sind.</p> <p>Sind die Kabel in die richtigen Anschlüsse eingesteckt?</p>	Wechseln Sie zu Schritt 6.	Stecken Sie die Kabel in die richtigen Anschlüsse.
<p><b>Schritt 6</b> Schalten Sie den Drucker aus, installieren Sie die Hardware-Optionen, und schalten Sie den Drucker anschließend wieder ein. Weitere Informationen finden Sie in dem im Lieferumfang der Option enthaltenen Installationshandbuch.</p> <p>Reagiert der Drucker?</p>	Das Problem wurde behoben.	Wechseln Sie zu Schritt 7.
<p><b>Schritt 7</b> Installieren Sie den richtigen Druckertreiber.</p> <p>Reagiert der Drucker?</p>	Das Problem wurde behoben.	Wechseln Sie zu Schritt 8.
<p><b>Schritt 8</b> Schalten Sie den Drucker aus, warten Sie etwa 10 Sekunden lang und schalten Sie den Drucker dann wieder ein.</p> <p>Reagiert der Drucker?</p>	Das Problem wurde behoben.	Kontaktieren Sie den <a href="#">Kundendienst</a> .



## Auftrag wird aus dem falschen Fach oder auf falschem Papier gedruckt

Aktion	Ja	Nein
<p><b>Schritt 1</b></p> <p><b>a</b> Überprüfen Sie, dass Sie das richtige Papier verwenden.</p> <p><b>b</b> Drucken Sie das Dokument.</p> <p>Wird das Dokument auf dem richtigen Papier gedruckt?</p>	<p>Wechseln Sie zu Schritt 2.</p>	<p>Legen Sie das richtige Papierformat und die richtige Papiersorte ein.</p>
<p><b>Schritt 2</b></p> <p><b>a</b> Geben Sie Papierformat und Papiersorte je nach Betriebssystem im Dialogfeld "Druckeinstellungen" oder "Drucken" an.</p> <p><b>Hinweis:</b> Sie können die Einstellungen auch auf dem Bedienfeld des Druckers ändern. Wechseln Sie zu:</p> <p><b>Einstellungen &gt; Papier &gt; Fachkonfiguration &gt; Papierformat/-sorte</b></p> <p>Drücken Sie bei Druckermodellen ohne Touchscreen , um durch die Einstellungen zu navigieren.</p> <p><b>b</b> Stellen Sie sicher, dass die Einstellungen dem im Fach eingelegten Papier entsprechen.</p> <p><b>c</b> Drucken Sie das Dokument.</p> <p>Wird das Dokument auf dem richtigen Papier gedruckt?</p>	<p>Das Problem wurde behoben.</p>	<p>Wechseln Sie zu Schritt 3.</p>
<p><b>Schritt 3</b></p> <p><b>a</b> Prüfen Sie, ob die Fächer verbunden sind.</p> <p>Weitere Informationen finden Sie unter "<a href="#">Verbinden von Fächern</a>" auf Seite 31.</p> <p><b>b</b> Drucken Sie das Dokument.</p> <p>Wird das Dokument über die richtige Zuführung gedruckt?</p>	<p>Das Problem wurde behoben.</p>	<p>Kontaktieren Sie den <a href="#">Kundendienst</a>.</p>

## Probleme beim Faxen

### Faxnachrichten können nicht gesendet oder empfangen werden

Aktion	Ja	Nein
<p><b>Schritt 1</b> Beheben Sie alle Fehlermeldungen, die auf dem Display angezeigt werden.</p> <p>Können Sie ein Fax versenden oder empfangen?</p>	Das Problem wurde behoben.	Wechseln Sie zu Schritt 2.
<p><b>Schritt 2</b> Stellen Sie sicher, dass die Kabelverbindungen der folgenden Geräte ordnungsgemäß angeschlossen sind:</p> <ul style="list-style-type: none"> <li>• Telefon</li> <li>• Hörer</li> <li>• Anrufbeantworter</li> </ul> <p>Können Sie ein Fax versenden oder empfangen?</p>	Das Problem wurde behoben.	Wechseln Sie zu Schritt 3.
<p><b>Schritt 3</b> Prüfen Sie, ob ein Freizeichen zu hören ist.</p> <ul style="list-style-type: none"> <li>• Rufen Sie die Faxnummer an, um festzustellen, ob sie ordnungsgemäß funktioniert.</li> <li>• Wenn Sie die Funktion "Wahl im Freisprechmodus" verwenden, erhöhen Sie die Lautstärke, um zu prüfen, ob ein Freizeichen zu hören ist.</li> </ul> <p>Hören Sie ein Freizeichen?</p>	Wechseln Sie zu Schritt 5.	Wechseln Sie zu Schritt 4.
<p><b>Schritt 4</b> Prüfen Sie die Telefonbuchse an der Wand.</p> <p><b>a</b> Schließen Sie das analoge Telefon direkt an die Telefonbuchse an.</p> <p><b>b</b> Warten Sie auf das Freizeichen.</p> <p><b>c</b> Wenn Sie kein Freizeichen hören, verwenden Sie ein anderes Telefonkabel.</p> <p><b>d</b> Wenn Sie immer noch kein Freizeichen hören, verbinden Sie das Telefonkabel mit einer anderen Telefonbuchse.</p> <p><b>e</b> Wenn Sie ein Freizeichen hören, verbinden Sie den Drucker mit dieser Telefonanschlussdose.</p> <p>Können Sie ein Fax versenden oder empfangen?</p>	Das Problem wurde behoben.	Wechseln Sie zu Schritt 5.

Aktion	Ja	Nein
<p><b>Schritt 5</b> Überprüfen Sie, ob der Drucker mit einem analogen Telefondienst oder mit dem richtigen digitalen Anschluss verbunden ist.</p> <ul style="list-style-type: none"> <li>• Stellen Sie bei Verwendung eines ISDN-Telefondienstes (Integrated Services Digital Network) eine Verbindung mit einem analogen Telefonanschluss eines ISDN-Terminaladapters her. Weitere Informationen erhalten Sie bei Ihrem ISDN-Anbieter.</li> <li>• Wenn Sie DSL verwenden, benötigen Sie einen Splitter oder einen Router, der analoge Endgeräte unterstützt. Weitere Informationen erhalten Sie bei Ihrem DSL-Anbieter.</li> <li>• Wenn Sie eine Nebenstellenanlage verwenden, vergewissern Sie sich, dass Sie das Gerät an einen analogen Anschluss der Nebenstellenanlage anschließen. Sollte kein Anschluss vorhanden sein, dann sollten Sie für das Faxgerät eine analoge Telefonleitung installieren.</li> </ul> <p>Können Sie ein Fax versenden oder empfangen?</p>	Das Problem wurde behoben.	Wechseln Sie zu Schritt 6.
<p><b>Schritt 6</b> Trennen Sie andere Geräte vorübergehend, und deaktivieren Sie andere Telefondienste.</p> <p><b>a</b> Trennen Sie andere Geräte (wie Anrufbeantworter, Computer mit Modems oder Telefonkabel-Splitter), die sich zwischen dem Drucker und der Telefonleitung befinden.</p> <p><b>b</b> Deaktivieren Sie die Anklopfunktion und die Voicemail. Weitere Informationen erhalten Sie bei Ihrer Telefongesellschaft.</p> <p>Können Sie ein Fax versenden oder empfangen?</p>	Das Problem wurde behoben.	Wechseln Sie zu Schritt 7.
<p><b>Schritt 7</b> Scannen Sie jede Seite des Originaldokuments einzeln ein.</p> <p><b>a</b> Wählen Sie die Faxnummer.</p> <p><b>b</b> Scannen Sie das Dokument.</p> <p>Können Sie ein Fax versenden oder empfangen?</p>	Das Problem wurde behoben.	Kontaktieren Sie den <a href="#">Kundendienst</a> .

## Empfangen von Faxen möglich, Versenden jedoch nicht

Aktion	Ja	Nein
<p><b>Schritt 1</b> Legen Sie das Originaldokument ordnungsgemäß in die automatische Dokumentzuführung (ADZ) ein oder auf das Scannerglas.</p> <p>Können Sie Faxnachrichten senden?</p>	Das Problem wurde behoben.	Wechseln Sie zu Schritt 2.
<p><b>Schritt 2</b> Richten Sie die Kurzwahlnummer ordnungsgemäß ein.</p> <ul style="list-style-type: none"> <li>• Überprüfen Sie, ob die Kurzwahlnummer für die Telefonnummer festgelegt ist, die Sie wählen möchten.</li> <li>• Wählen Sie die Telefonnummer manuell.</li> </ul> <p>Können Sie Faxnachrichten senden?</p>	Das Problem wurde behoben.	Kontaktieren Sie den <a href="#">Kundendienst</a> .

## Versenden von Faxen möglich, Empfangen jedoch nicht

Aktion	Ja	Nein
<p><b>Schritt 1</b> Stellen Sie sicher, dass das Fach oder die Universalzuführung nicht leer sind.</p> <p>Können Sie Faxnachrichten empfangen?</p>	Das Problem wurde behoben.	Wechseln Sie zu Schritt 2.
<p><b>Schritt 2</b> Überprüfen Sie die Einstellungen der Klingelverzögerung.</p> <p><b>a</b> Drücken Sie im Startbildschirm die Option <b>Einstellungen &gt; Fax &gt; Analoge Fax-Konfiguration &gt; Fax-Empfangeinstellungen &gt; Rufzeichen bis Anrufannahme</b>.</p> <p><b>b</b> Passen Sie nach Bedarf die Einstellung an.</p> <p>Können Sie Faxnachrichten empfangen?</p>	Das Problem wurde behoben.	Wechseln Sie zu Schritt 3.
<p><b>Schritt 3</b> Tauschen Sie die Tonerkassette aus.</p> <p>Weitere Informationen finden Sie in der Kurzanleitung, die im Lieferumfang der jeweiligen Verbrauchsmaterialien enthalten ist.</p> <p>Können Sie Faxnachrichten empfangen?</p>	Das Problem wurde behoben.	Kontaktieren Sie den <a href="#">Kundendienst</a> .

## Nicht zufrieden stellende Druckqualität bei Faxen

Aktion	Ja	Nein
<p><b>Schritt 1</b> Verbessern Sie Druckqualität.</p> <p><b>a</b> Berühren Sie auf dem Startbildschirm die Option <b>Einstellungen &gt; Drucken &gt; Qualität</b>.</p> <p><b>b</b> Passen Sie die Einstellungen an.</p> <p>Ist die Faxdruckqualität zufriedenstellend?</p>	Das Problem wurde behoben.	Wechseln Sie zu Schritt 2.
<p><b>Schritt 2</b> Verringern Sie die Faxübertragungsgeschwindigkeit.</p> <p><b>a</b> Drücken Sie im Startbildschirm die Option <b>Einstellungen &gt; Fax &gt; Analoge Fax-Konfiguration &gt; Fax-Empfangseinstellungen &gt; Admin-Steuerung &gt; Max. Geschwindigkeit</b>.</p> <p><b>b</b> Legen Sie eine geringere Übertragungsgeschwindigkeit fest.</p> <p>Ist die Faxdruckqualität zufriedenstellend?</p>	Das Problem wurde behoben.	Wechseln Sie zu Schritt 3.
<p><b>Schritt 3</b> Tauschen Sie die Tonerkassette aus.</p> <p>Weitere Informationen finden Sie in der Kurzanleitung, die im Lieferumfang der jeweiligen Verbrauchsmaterialien enthalten ist.</p> <p>Ist die Faxdruckqualität zufriedenstellend?</p>	Das Problem wurde behoben.	Kontaktieren Sie den <a href="#">Kundendienst</a> .

## Probleme beim Scannen

### Scannen mit dem Computer ist nicht möglich

Aktion	Ja	Nein
<p><b>Schritt 1</b></p> <p><b>a</b> Schalten Sie den Drucker aus, warten Sie etwa 10 Sekunden, und schalten Sie ihn wieder ein.</p> <p><b>b</b> Senden Sie den Scanauftrag erneut.</p> <p>Können Sie den Scanauftrag senden?</p>	Das Problem wurde behoben.	Wechseln Sie zu Schritt 2.
<p><b>Schritt 2</b></p> <p><b>a</b> Stellen Sie sicher, dass die Kabel zwischen dem Drucker und dem Druckserver ordnungsgemäß angeschlossen sind.</p> <p>Weitere Informationen finden Sie in dem im Lieferumfang des Druckers enthaltenem Installationshandbuch.</p> <p><b>b</b> Senden Sie den Scanauftrag erneut.</p> <p>Können Sie den Scanauftrag senden?</p>	Das Problem wurde behoben.	Kontaktieren Sie den <a href="#">Kundendienst</a> .

## Unvollständige Kopien des Dokuments oder Fotos

Aktion	Ja	Nein
<p><b>Schritt 1</b></p> <p><b>a</b> Stellen Sie sicher, dass das Dokument oder Foto mit der bedruckten Seite nach unten in der oberen linken Ecke auf dem Scannerglas liegt.</p> <p><b>b</b> Kopieren Sie das Dokument oder Foto.</p> <p>Wird das Dokument oder Foto ordnungsgemäß kopiert?</p>	Das Problem wurde behoben.	Wechseln Sie zu Schritt 2.
<p><b>Schritt 2</b></p> <p><b>a</b> Stellen Sie sicher, dass das ausgewählte Papierformat dem im Fach eingelegten Papier entspricht.</p> <p><b>b</b> Kopieren Sie das Dokument oder Foto.</p> <p>Wird das Dokument oder Foto ordnungsgemäß kopiert?</p>	Das Problem wurde behoben.	Kontaktieren Sie den <a href="#">Kundendienst</a> .

## Schlechte Kopierqualität

Aktion	Ja	Nein
<p><b>Schritt 1</b></p> <p><b>a</b> Reinigen Sie das Scannerglas und das ADZ-Glas mit einem feuchten, weichen und fussselfreien Tuch. Falls Ihr Drucker über ein zweites ADZ-Glas innerhalb der ADZ verfügt, müssen Sie dieses Glas ebenfalls reinigen.</p> <p>Weitere Informationen finden Sie unter "<a href="#">Reinigen des Scanners</a>" auf Seite 145.</p> <p><b>b</b> Stellen Sie sicher, dass das Dokument oder Foto mit der bedruckten Seite nach unten in der oberen linken Ecke auf dem Scannerglas liegt.</p> <p><b>c</b> Kopieren Sie das Dokument oder Foto.</p> <p>Ist die Kopierqualität zufriedenstellend?</p>	Das Problem wurde behoben.	Wechseln Sie zu Schritt 2.
<p><b>Schritt 2</b></p> <p><b>a</b> Überprüfen Sie die Qualität des Originaldokuments oder -fotos.</p> <p><b>b</b> Passen Sie die Einstellungen der Scanqualität an.</p> <p><b>c</b> Kopieren Sie das Dokument oder Foto.</p> <p>Ist die Kopierqualität zufriedenstellend?</p>	Das Problem wurde behoben.	Kontaktieren Sie den <a href="#">Kundendienst</a> .

## Vertikale, dunkle Streifen beim Scannen von der ADZ

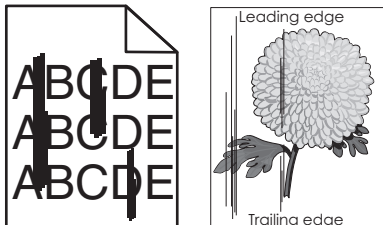

Aktion	Ja	Nein
<p><b>Schritt 1</b></p> <ul style="list-style-type: none"> <li>a Öffnen Sie die Scannerabdeckung.</li> <li>b Wischen Sie das ADZ-Glas und die weiße Unterseite der Scannerabdeckung mit einem angefeuchteten, weichen und fusselfreien Tuch ab.</li> <li>c Schließen Sie die Scannerabdeckung.</li> </ul> <p>Weisen die gescannten Dokumente immer noch vertikale Streifen auf?</p>	Wechseln Sie zu Schritt 2.	Das Problem wurde behoben.
<p><b>Schritt 2</b></p> <ul style="list-style-type: none"> <li>a Öffnen Sie Klappe C.</li> <li>b Wischen Sie das ADZ-Glas und die weiße Unterseite der Scannerabdeckung mit einem angefeuchteten, weichen und fusselfreien Tuch ab.</li> <li>c Schließen Sie die Klappe.</li> </ul> <p>Weisen die gescannten Dokumente immer noch vertikale Streifen auf?</p>	Kontaktieren Sie den <a href="#">Kundendienst</a> .	Das Problem wurde behoben.

## Scanvorgang war nicht erfolgreich

Aktion	Ja	Nein
<p><b>Schritt 1</b></p> <p>Überprüfen Sie die Kabelverbindungen.</p> <ul style="list-style-type: none"> <li>a Vergewissern Sie sich, dass das Ethernet- oder USB-Kabel ordnungsgemäß an den Computer und an den Drucker angeschlossen ist.</li> <li>b Senden Sie den Scanauftrag erneut.</li> </ul> <p>Ist der Scanauftrag erfolgreich?</p>	Das Problem wurde behoben.	Wechseln Sie zu Schritt 2.
<p><b>Schritt 2</b></p> <p>Überprüfen Sie die Datei, die Sie scannen möchten.</p> <ul style="list-style-type: none"> <li>a Stellen Sie sicher, dass der Dateiname nicht bereits im Zielordner verwendet wird.</li> <li>b Stellen Sie sicher, dass das Dokument oder Foto, das Sie scannen möchten, nicht in einer anderen Anwendung geöffnet ist.</li> <li>c Senden Sie den Scanauftrag erneut.</li> </ul> <p>Ist der Scanauftrag erfolgreich?</p>	Das Problem wurde behoben.	Wechseln Sie zu Schritt 3.

Aktion	Ja	Nein
<p><b>Schritt 3</b></p> <p><b>a</b> Stellen Sie sicher, dass in den Einstellungen für die Zielkonfiguration entweder das Kontrollkästchen <b>Zeitstempel anfügen</b> oder das Kontrollkästchen <b>Vorhandene Datei überschreiben</b> aktiviert ist.</p> <p><b>b</b> Senden Sie den Scanauftrag erneut.</p> <p>Ist der Scanauftrag erfolgreich?</p>	Das Problem wurde behoben.	Kontaktieren Sie den <a href="#">Kundendienst</a> .

## Scanner lässt sich nicht schließen

Aktion	Ja	Nein
<p>Entfernen Sie die störenden Objekte, die ein Schließen der Scannereinheit verhindern.</p> <p>Ließ sich die Scannereinheit ordnungsgemäß schließen?</p>	Das Problem wurde behoben.	Kontaktieren Sie den <a href="#">Kundendienst</a> .

## Das Scannen dauert zu lange oder der Computer stürzt ab

Aktion	Ja	Nein
<p>Schließen Sie alle anderen Anwendungen, die den Scanvorgang behindern.</p> <p>Dauert das Scannen immer noch zu lange, oder stürzt der Computer ab?</p>	Kontaktieren Sie den <a href="#">Kundendienst</a> .	Das Problem wurde behoben.

## Scanner antwortet nicht

Aktion	Ja	Nein
<p><b>Schritt 1</b></p> <p><b>a</b> Überprüfen Sie, ob das Netzkabel ordnungsgemäß mit dem Drucker und der Stromquelle verbunden ist.</p> <p> <b>VORSICHT – MÖGLICHE VERLETZUNGSGEFAHR</b> Um Feuer- und Stromschlaggefahr zu vermeiden, schließen Sie das Netzkabel direkt an eine ordnungsgemäß geerdete Steckdose an, die sich in der Nähe des Geräts befindet und leicht zugänglich ist.</p> <p><b>b</b> Kopieren oder scannen Sie das Dokument.</p> <p>Reagiert der Scanner?</p>	Das Problem wurde behoben.	Wechseln Sie zu Schritt 2.



Aktion	Ja	Nein
<b>Schritt 2</b> <b>a</b> Überprüfen Sie, ob der Drucker eingeschaltet ist. <b>b</b> Beheben Sie alle Fehlermeldungen, die auf dem Display angezeigt werden. <b>c</b> Kopieren oder scannen Sie das Dokument.  Reagiert der Scanner?	Das Problem wurde behoben.	Wechseln Sie zu Schritt 3.
<b>Schritt 3</b> <b>a</b> Schalten Sie den Drucker aus, warten Sie etwa 10 Sekunden lang, und schalten Sie den Drucker dann ein. <b>b</b> Kopieren oder scannen Sie das Dokument.  Reagiert der Scanner?	Das Problem wurde behoben.	Kontaktieren Sie den <a href="#">Kundendienst</a> .

## Anpassen der Scanner-Registrierung

1 Navigieren Sie im Bedienfeld zu:

**Einstellungen > Wartung > Konfigurationsmenü > Scannerkonfiguration > Manuelle Scanner-Registrierung**

2 Wählen Sie im Testmenü "Schnelldruck" und drücken Sie auf **Start**.

3 Legen Sie die Schnelltestdruckseite auf das Scannerglas, und berühren Sie dann **Flachbett-Registrierung**.

4 Wählen Sie im Testmenü "Schnellkopie" und drücken Sie auf **Start**.

5 Vergleichen Sie die Schnellkopietestseite mit dem Originaldokument.

**Hinweis:** Wenn sich die Ränder der Testseite vom Originaldokument unterscheiden, passen Sie den linken und oberen Rand an.

6 Wiederholen Sie [Schritt 4](#) und [Schritt 5](#), bis die Ränder der Testseite weitestgehend mit den des Originaldokuments übereinstimmen.

## Anpassen der ADZ-Registrierung

1 Navigieren Sie im Bedienfeld zu:

**Einstellungen > Wartung > Konfigurationsmenü > Scannerkonfiguration > Manuelle Scanner-Registrierung**

2 Wählen Sie im Testmenü "Schnelldruck" und drücken Sie auf **Start**.

3 Legen Sie die Schnelldrucktestseite in das ADZ-Fach.

4 Drücken Sie auf **Registrierung ADZ-Vorderseite** oder **Registrierung ADZ-Rückseite**.

### Hinweise:

- Ausrichtung der ADZ-Vorderseite: Legen Sie die Testseite mit der bedruckten Seite nach oben und der kurzen Kante zuerst in die automatische Papierzuführung.
- Ausrichtung der ADZ-Rückseite: Legen Sie die Testseite mit der bedruckten Seite nach unten und der kurzen Kante zuerst in die automatische Papierzuführung.

**5** Wählen Sie im Testmenü "Schnellkopie" und drücken Sie auf **Start**.

**6** Vergleichen Sie die Schnellkopietestseite mit dem Originaldokument.

**Hinweis:** Wenn sich die Ränder der Testseite vom Originaldokument unterscheiden, passen Sie die horizontale Anpassung und den oberen Rand an.

**7** Wiederholen Sie [Schritt 5](#) und [Schritt 6](#), bis die Ränder der Testseite weitestgehend mit den des Originaldokuments übereinstimmen.

## Kontaktaufnahme mit dem Kundendienst

Bevor Sie Kontakt mit dem Kundendienst aufnehmen, vergewissern Sie sich, dass Sie die folgenden Informationen vorliegen haben:

- Druckerproblem
- Fehlermeldung
- Druckermodell und Seriennummer

Gehen Sie zu <http://support.lexmark.com> für Support per E-Mail oder Chat, oder suchen Sie in der Bibliothek mit Handbüchern, Support-Dokumentation, Treibern und weiteren Downloads nach einer Lösung.

Ein technischer Kundendienst über Telefon ist ebenfalls verfügbar. In den U.S.A. oder Kanada erreichen Sie den Kundendienst unter der Telefonnummer 1-800-539-6275. In anderen Ländern oder Regionen gehen Sie zu <http://support.lexmark.com>.

# Aktualisieren und Migrieren

## Hardware

### Verfügbare interne Optionen

- Flash-Speicher
- Schriftartenkarten
- Firmware-Karten
  - Formate und Barcode
  - IPDS
  - VORSCHREIBEN
- Internal Solutions Port
  - RS-232C-Schnittstellenkarte (seriell)
  - Parallele Schnittstellenkarte (1284-B)
  - MarkNet N8230 Fiber Ethernet

### Zugreifen auf die Steuerungsplatine

 **VORSICHT – STROMSCHLAGGEFAHR:** Wenn Sie nach der Einrichtung des Druckers auf die Steuerungsplatine zugreifen oder optionale Hardware oder Speichermedien installieren möchten, schalten Sie zunächst den Drucker aus, und ziehen Sie das Netzkabel aus der Steckdose, um das Risiko eines elektrischen Schlags zu vermeiden. Wenn andere Geräte an den Drucker angeschlossen sind, schalten Sie diese auch aus und ziehen Sie alle Kabel vom Drucker ab.

- 1 Schalten Sie den Drucker aus.
- 2 Entfernen Sie das Netzkabel von der Steckdose und anschließend vom Drucker.
- 3 Verwenden Sie einen flachen Schraubendreher, und öffnen Sie die Abdeckung der Steuerungsplatine.

**Warnung—Mögliche Schäden:** Die elektrischen Komponenten der Steuerungsplatine können leicht durch statische Entladung beschädigt werden. Berühren Sie einen Metallgegenstand am Drucker, bevor Sie Komponenten oder Anschlüsse auf der Steuerungsplatine berühren.

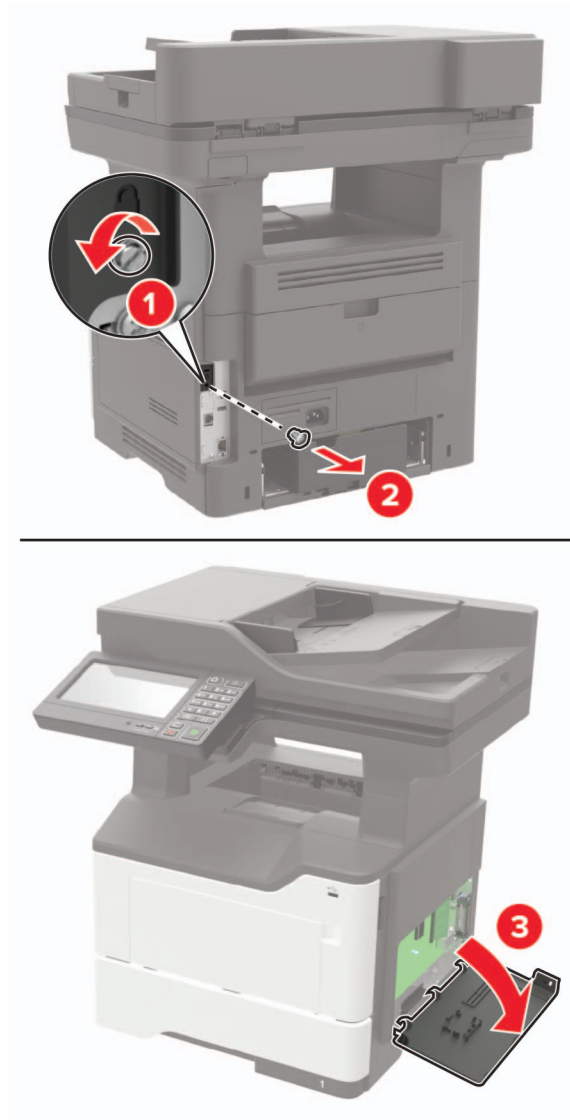

4 Schließen Sie die Abdeckung.

5 Schließen Sie das Netzkabel an den Drucker und dann an eine Steckdose an.

**⚠ VORSICHT – MÖGLICHE VERLETZUNGSGEFAHR** Um das Risiko eines Feuers oder eines elektrischen Schlags zu vermeiden, schließen Sie das Netzkabel an eine ordnungsgemäß geerdete Steckdose an, die sich in der Nähe des Geräts befindet und leicht zugänglich ist.

6 Schalten Sie den Drucker ein.

## Installieren einer Speicherkarte

**⚠ VORSICHT – STROMSCHLAGGEFAHR:** Wenn Sie nach der Einrichtung des Druckers auf die Steuerungsplatine zugreifen oder optionale Hardware oder Speichermedien installieren möchten, schalten Sie zunächst den Drucker aus, und ziehen Sie das Netzkabel aus der Steckdose, um das Risiko eines elektrischen Schlags zu vermeiden. Wenn andere Geräte an den Drucker angeschlossen sind, schalten Sie diese auch aus und ziehen Sie alle Kabel vom Drucker ab.

- 1 Schalten Sie den Drucker aus.
- 2 Entfernen Sie das Netzkabel von der Steckdose und anschließend vom Drucker.
- 3 Öffnen Sie die Abdeckung der Controller-Platine.

**Warnung—Mögliche Schäden:** Die elektrischen Komponenten der Controller-Platine können leicht durch statische Entladung beschädigt werden. Berühren Sie einen Metallgegenstand am Drucker, bevor Sie Komponenten oder Anschlüsse auf der Controller-Platine berühren.

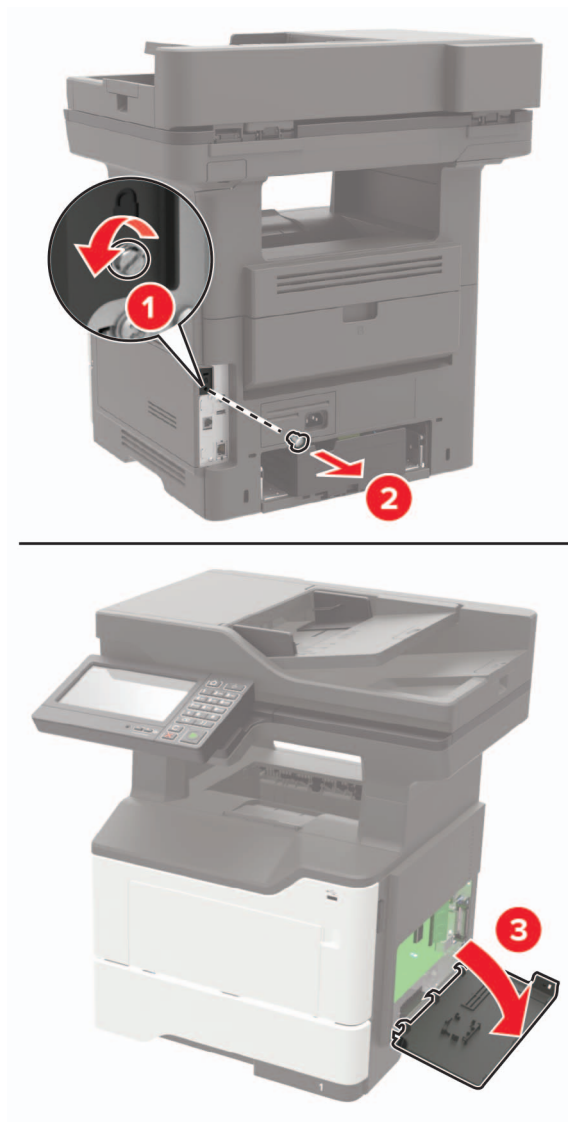

4 Nehmen Sie die Speicherkarte aus der Verpackung.

**Warnung—Mögliche Schäden:** Vermeiden Sie jede Berührung der Kontakte an der Kante der Karte,

5 Setzen Sie die Speicherkarte so ein, dass sie hörbar *einrastet*.

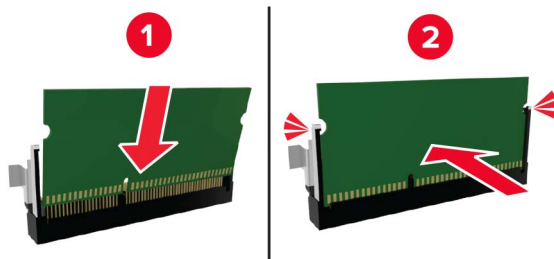

6 Schließen Sie die Abdeckung der Steuerungsplatine.

7 Schließen Sie das Netzkabel an den Drucker und dann an eine Steckdose an.

**⚠ VORSICHT – MÖGLICHE VERLETZUNGSGEFAHR** Um das Risiko eines Feuers oder eines elektrischen Schlags zu vermeiden, schließen Sie das Netzkabel an eine ordnungsgemäß geerdete Steckdose an, die sich in der Nähe des Geräts befindet und leicht zugänglich ist.

8 Schalten Sie den Drucker ein.

## Installieren von Optionskarten

**⚠ VORSICHT – STROMSCHLAGGEFAHR:** Wenn Sie nach der Einrichtung des Druckers auf die Steuerungsplatine zugreifen oder optionale Hardware oder Speichermedien installieren möchten, schalten Sie zunächst den Drucker aus, und ziehen Sie das Netzkabel aus der Steckdose, um das Risiko eines elektrischen Schlags zu vermeiden. Wenn andere Geräte an den Drucker angeschlossen sind, schalten Sie diese auch aus und ziehen Sie alle Kabel vom Drucker ab.

1 Schalten Sie den Drucker aus.

2 Entfernen Sie das Netzkabel von der Steckdose und anschließend vom Drucker.

3 Öffnen Sie die Abdeckung der Controller-Platine.

**Warnung—Mögliche Schäden:** Die elektrischen Komponenten der Controller-Platine können leicht durch statische Entladung beschädigt werden. Berühren Sie einen Metallgegenstand am Drucker, bevor Sie Komponenten oder Anschlüsse berühren.

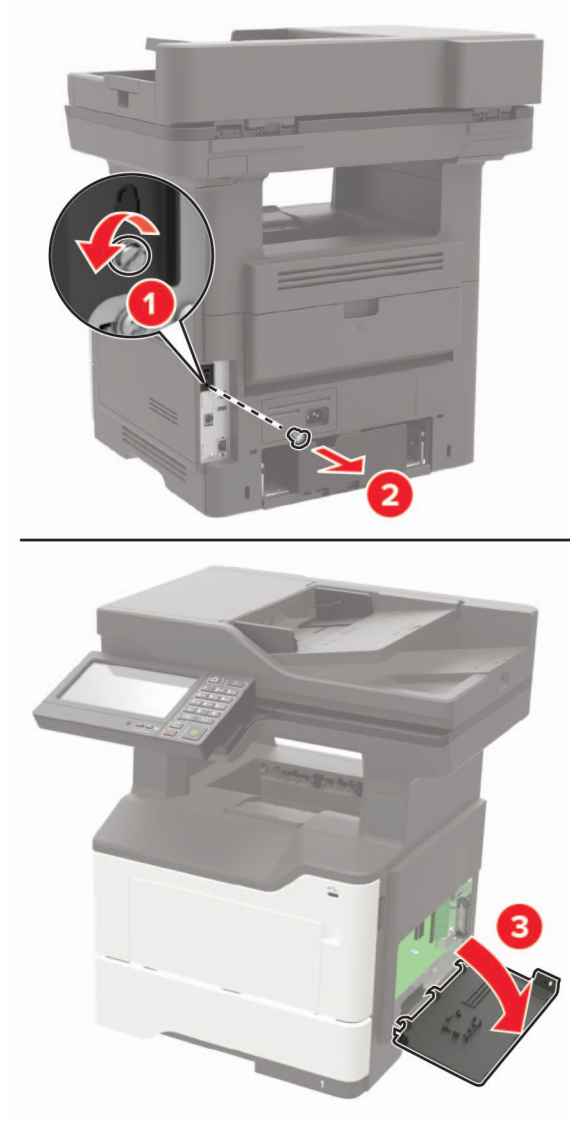

**4** Nehmen Sie die Optionskarte aus der Verpackung.

**Warnung—Mögliche Schäden:** Vermeiden Sie jede Berührung der Kontakte an der Kante der Karte,

- 5 Schieben Sie die Karte ein.

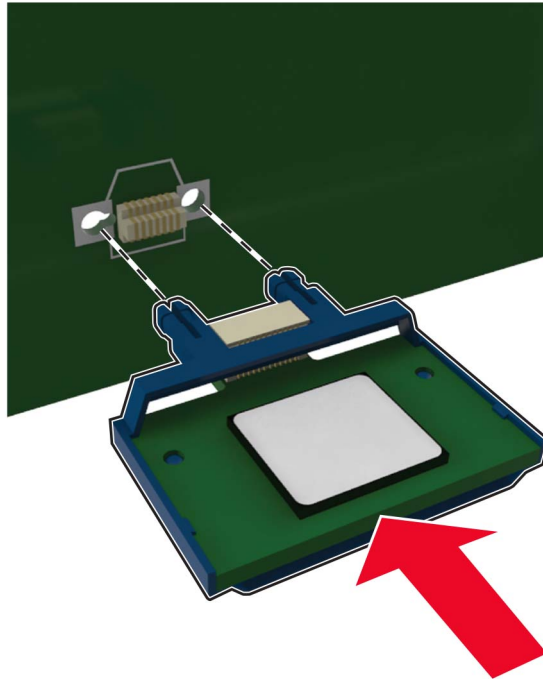

**Hinweis:** Der Steckverbinder auf der Karte muss über die gesamte Länge bündig an der Controller-Platine anliegen.

**Warnung—Mögliche Schäden:** Wird die Karte nicht ordnungsgemäß installiert, kann dies u. U. zu Beschädigungen der Karte und der Controller-Platine führen.

- 6 Schließen Sie die Abdeckung.

- 7 Schließen Sie das Netzkabel an den Drucker und dann an eine Steckdose an.

**⚠ VORSICHT – MÖGLICHE VERLETZUNGSGEFAHR** Um das Risiko eines Feuers oder eines elektrischen Schlags zu vermeiden, schließen Sie das Netzkabel an eine ordnungsgemäß geerdete Steckdose an, die sich in der Nähe des Geräts befindet und leicht zugänglich ist.

- 8 Schalten Sie den Drucker ein.

## Installieren einer Festplatte

**⚠ VORSICHT – STROMSCHLAGGEFAHR:** Wenn Sie nach der Einrichtung des Druckers auf die Steuerungsplatine zugreifen oder optionale Hardware oder Speichermedien installieren möchten, schalten Sie zunächst den Drucker aus, und ziehen Sie das Netzkabel aus der Steckdose, um das Risiko eines elektrischen Schlags zu vermeiden. Wenn andere Geräte an den Drucker angeschlossen sind, schalten Sie diese auch aus und ziehen Sie alle Kabel vom Drucker ab.

- 1 Schalten Sie den Drucker aus.

- 2 Entfernen Sie das Netzkabel von der Steckdose und anschließend vom Drucker.

- 3 Öffnen Sie die Abdeckung der Controller-Platine.



**Warnung—Mögliche Schäden:** Die elektrischen Komponenten der Controller-Platine können leicht durch statische Entladung beschädigt werden. Berühren Sie einen Metallgegenstand am Drucker, bevor Sie Komponenten oder Anschlüsse auf der Controller-Platine berühren.

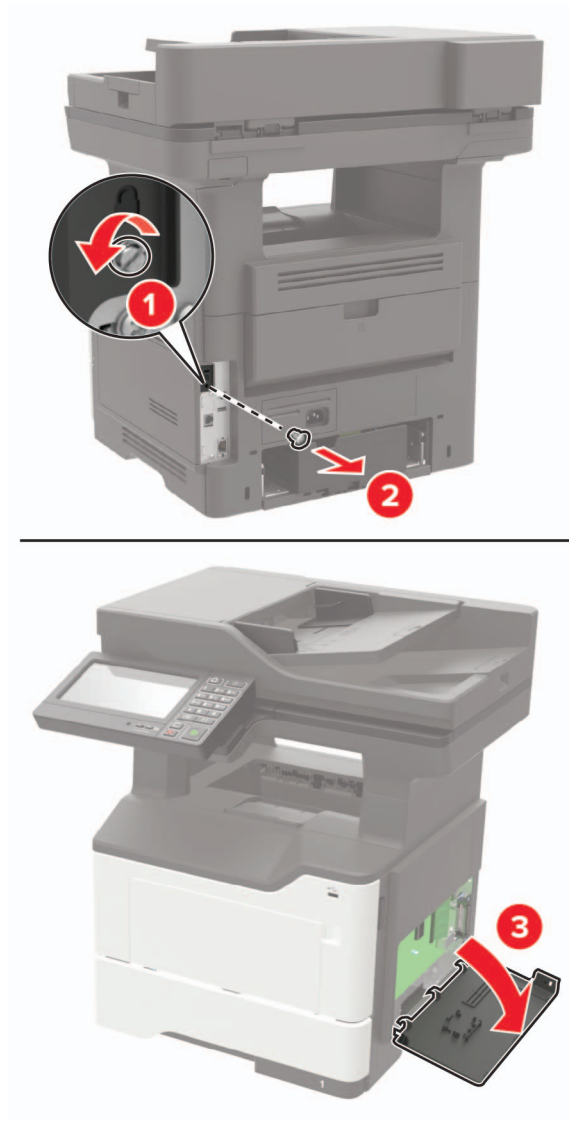

- 4 Nehmen Sie die Festplatte aus der Verpackung.
- 5 Befestigen Sie die Festplatte an der Controller-Platine.

**Warnung—Mögliche Schäden:** Berühren oder drücken Sie nicht auf die Mitte der Festplatte.

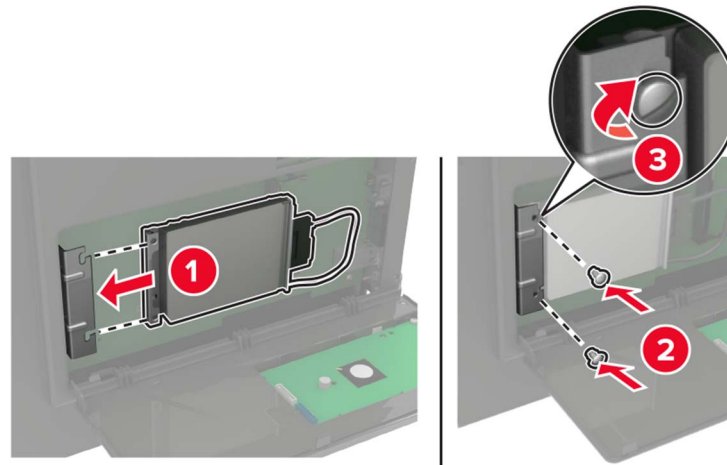

- 6** Befestigen Sie den Stecker des Festplattenkabels an der Controller-Platine.

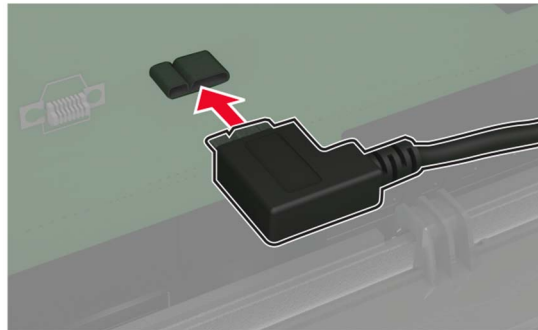

- 7** Schließen Sie die Abdeckung.
- 8** Schließen Sie das Netzkabel an den Drucker und dann an eine Steckdose an.

**⚠ VORSICHT – MÖGLICHE VERLETZUNGSGEFAHR** Um das Risiko eines Feuers oder eines elektrischen Schlags zu vermeiden, schließen Sie das Netzkabel an eine ordnungsgemäß geerdete Steckdose an, die sich in der Nähe des Geräts befindet und leicht zugänglich ist.

- 9** Schalten Sie den Drucker ein.

## Installieren eines Internal Solutions Port

**⚠ VORSICHT – STROMSCHLAGGEFAHR:** Wenn Sie nach der Einrichtung des Druckers auf die Steuerungsplatine zugreifen oder optionale Hardware oder Speichermedien installieren möchten, schalten Sie zunächst den Drucker aus, und ziehen Sie das Netzkabel aus der Steckdose, um das Risiko eines elektrischen Schlags zu vermeiden. Wenn andere Geräte an den Drucker angeschlossen sind, schalten Sie diese auch aus und ziehen Sie alle Kabel vom Drucker ab.

- 1** Schalten Sie den Drucker aus.
- 2** Entfernen Sie das Netzkabel von der Steckdose und anschließend vom Drucker.
- 3** Packen Sie das Internal Solutions Port (ISP)-Kit aus.

**Hinweis:** Entfernen Sie das vorinstallierten Schnittstellenkabel vom ISP.

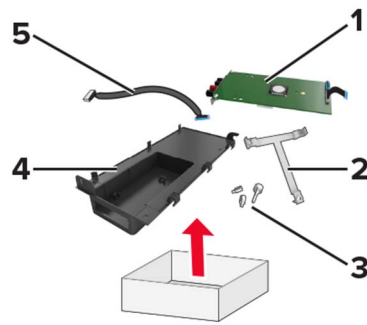

1	ISP
2	Halterung
3	Rändelschrauben
4	Gehäuse
5	Schnittstellenkabel

**4** Setzen Sie den ISP in sein Gehäuse ein.

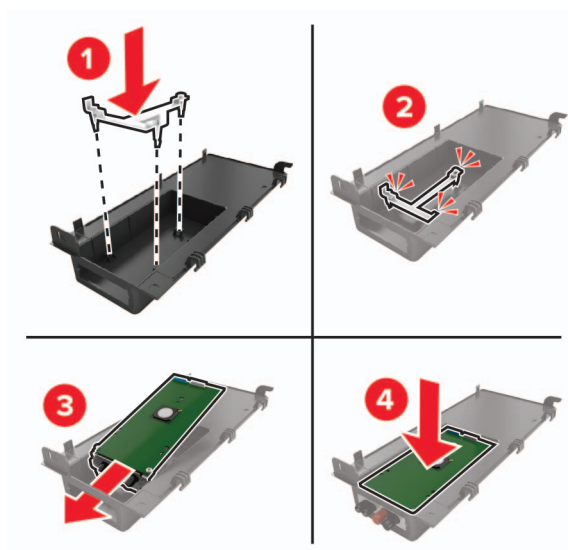

**5** Befestigen Sie den ISP und bringen Sie das ISP-Verlängerungskabel an.

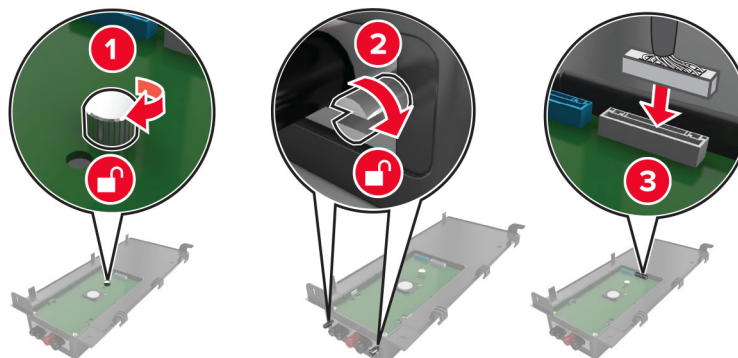

6 Öffnen Sie die Abdeckung der Controller-Platine und entfernen Sie diese anschließend.

**Warnung—Mögliche Schäden:** Die elektrischen Komponenten der Steuerungsplatine können leicht durch statische Entladung beschädigt werden. Berühren Sie einen Metallgegenstand am Drucker, bevor Sie elektrische Komponenten oder Anschlüsse auf der Controller-Platine berühren.

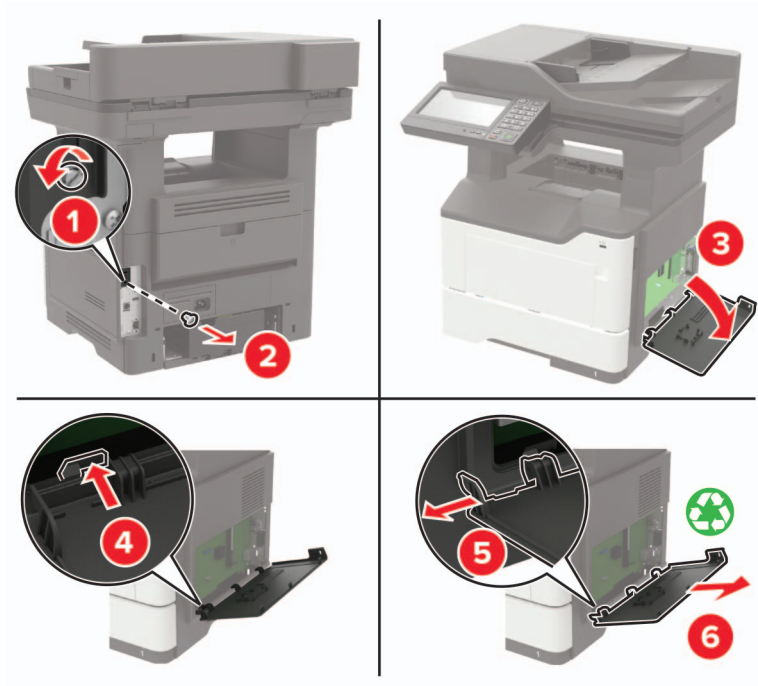

7 Setzen Sie das ISP-Kit in den Drucker ein.

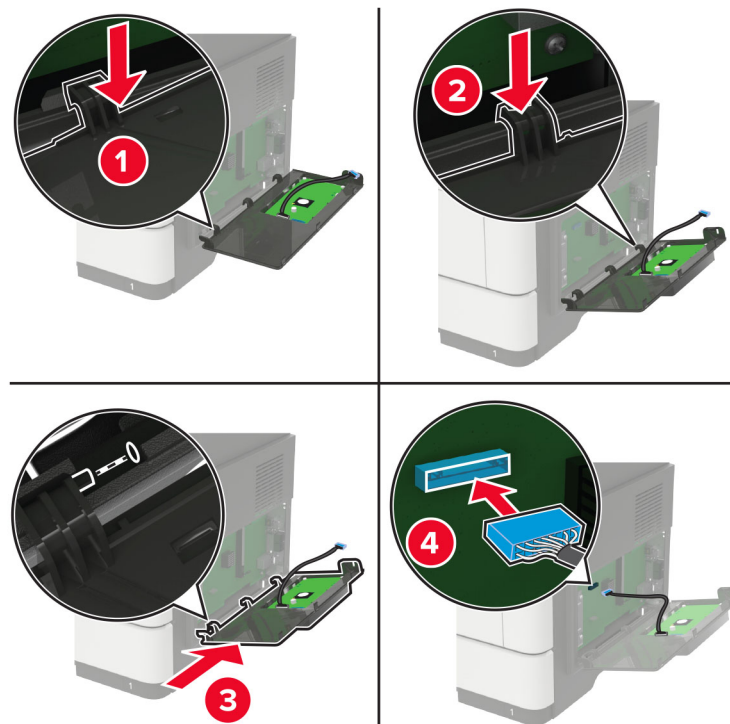

Wenn eine Druckerfestplatte installiert ist, muss diese vor der Installation des ISP entfernt werden.

- a Trennen Sie den Stecker des Festplattenkabels von der Controller-Platine.

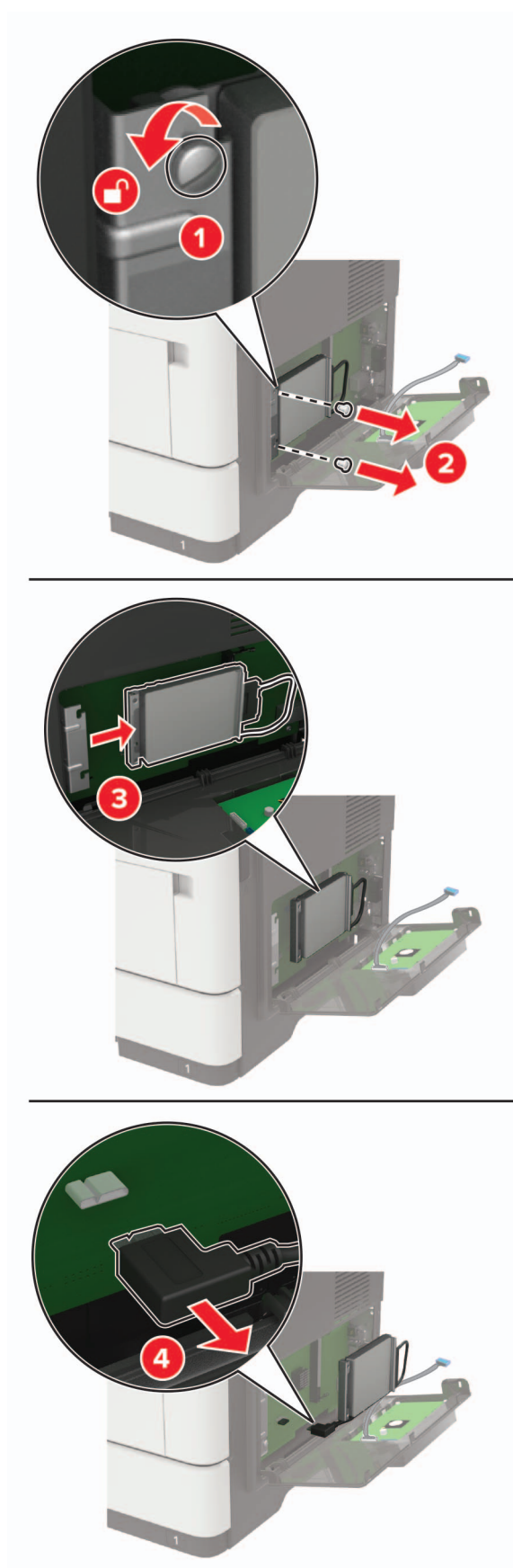

- b** Schließen Sie das ISP-Verlängerungskabel an den ISP-Anschluss an.

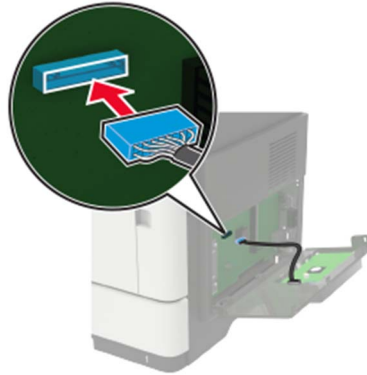

c Installieren Sie die Festplatte.

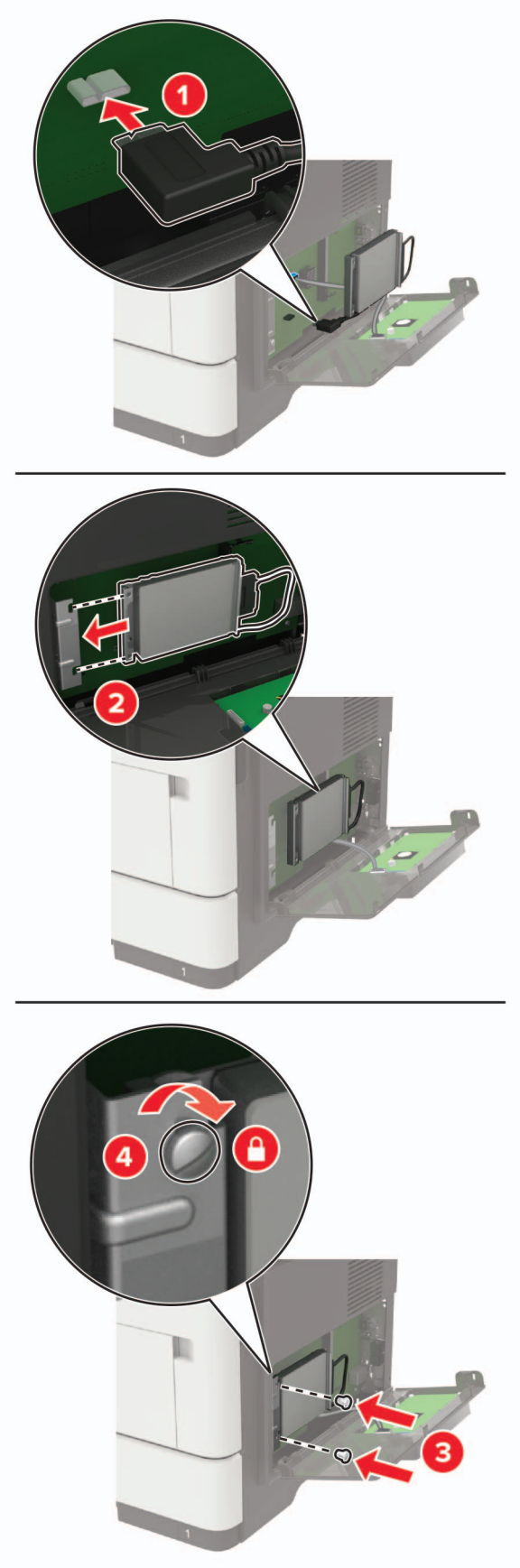





- 8 Schließen Sie die Abdeckung.
- 9 Schließen Sie das Netzkabel an den Drucker und dann an eine Steckdose an.
  -  **VORSICHT – MÖGLICHE VERLETZUNGSGEFAHR** Um das Risiko eines Feuers oder eines elektrischen Schlags zu vermeiden, schließen Sie das Netzkabel an eine ordnungsgemäß geerdete Steckdose an, die sich in der Nähe des Geräts befindet und leicht zugänglich ist.
- 10 Schalten Sie den Drucker ein.

## Installieren optionaler Fächer

-  **VORSICHT – STROMSCHLAGGEFAHR:** Wenn Sie nach der Einrichtung des Druckers auf die Steuerungsplatine zugreifen oder optionale Hardware oder Speichermedien installieren möchten, schalten Sie zunächst den Drucker aus, und ziehen Sie das Netzkabel aus der Steckdose, um das Risiko eines elektrischen Schlags zu vermeiden. Wenn andere Geräte an den Drucker angeschlossen sind, schalten Sie diese auch aus und ziehen Sie alle Kabel vom Drucker ab.
- 1 Schalten Sie den Drucker aus.
  - 2 Entfernen Sie das Netzkabel von der Steckdose und anschließend vom Drucker.
  - 3 Nehmen Sie das optionale Fach aus der Verpackung und entfernen Sie das gesamte Verpackungsmaterial.

**Hinweis:** Wenn optionale Fächer bereits installiert sind, dann entsperren Sie sie vom Drucker, bevor Sie diesen anheben. Versuchen Sie nicht, den Drucker und die Fächer gleichzeitig anzuheben.
  - 4 Richten Sie den Drucker am optionalen Fach aus, und setzen Sie den Drucker mit hörbarem *Klicken* ein.
    -  **VORSICHT – MÖGLICHE VERLETZUNGSGEFAHR** Wenn der Drucker mehr als 18 kg wiegt, sind zum sicheren Anheben mindestens zwei kräftige Personen notwendig.



- 5 Schließen Sie das Netzkabel an den Drucker und dann an eine Steckdose an.
  -  **VORSICHT – MÖGLICHE VERLETZUNGSGEFAHR** Um Feuer- und Stromschlaggefahr zu vermeiden, schließen Sie das Netzkabel direkt an eine ordnungsgemäß geerdete Steckdose an, die sich in der Nähe des Geräts befindet und leicht zugänglich ist.
- 6 Schalten Sie den Drucker ein.



Fügen Sie das Fach im Druckertreiber hinzu, um es für Druckaufträge zur Verfügung zu stellen. Weitere Informationen finden Sie unter "[Hinzufügen verfügbarer Optionen im Druckertreiber](#)" auf Seite 246.

## Software

### Unterstützte Betriebssysteme

Mit der Software-CD können Sie Druckersoftware auf den folgenden Betriebssystemen installieren:

- Windows 10
- Windows 8,1
- Windows Server 2012 R2
- Windows Server 2012
- Windows 7 SP1
- Windows Server 2008 R2 SP1
- Windows Server 2008 SP2
- Windows Vista SP2
- Mac OS X Version 10.7 oder höher
- Red Hat Enterprise Linux WS
- openSUSE Linux
- SUSE Linux Enterprise Server
- Debian GNU/Linux
- Ubuntu
- Fedora
- IBM AIX
- Oracle Solaris SPARC
- Oracle Solaris x86

#### Hinweise:

- Bei Windows-Betriebssystemen werden die Druckertreiber und Dienstprogramme der 32- und 64-Bit-Version unterstützt.
- Bei Treibern und Dienstprogrammen, die mit Mac OS X Version 10.6 oder früher kompatibel sind, und bei bestimmten unterstützten Versionen der Linux- oder UNIX-Betriebssysteme gehen Sie zu <http://support.lexmark.com>.
- Weitere Informationen zur Softwarekompatibilität mit anderen Betriebssystemen erhalten Sie beim Kundendienst.

### Installation der Druckersoftware

- 1 Beziehen Sie eine Kopie des Softwareinstallationspakets.
  - Von der im Lieferumfang des Druckers enthaltenen Software-CD.
  - Gehen Sie zu <http://support.lexmark.com>, und wählen Sie dann Ihren Drucker und Ihr Betriebssystem aus.

- 2 Führen Sie das Installationsprogramm aus, und folgen Sie den Anweisungen auf dem Computerbildschirm.
- 3 Fügen Sie den Drucker für Macintosh-Benutzer hinzu.

**Hinweis:** Sie finden die IP-Adresse des Druckers im Abschnitt "TCP/IP" des Menüs "Netzwerk/Berichte".

## Hinzufügen verfügbarer Optionen im Druckertreiber

### Für Windows-Benutzer

- 1 Öffnen Sie den Druckerordner.
- 2 Wählen Sie den Drucker, den Sie aktualisieren möchten aus, und gehen Sie wie folgt vor:
  - Wählen Sie unter Windows 7 oder höher **Druckereigenschaften** aus.
  - Wählen Sie unter früheren Versionen **Eigenschaften** aus.
- 3 Navigieren Sie zu der Registerkarte "Konfiguration", und wählen Sie dann **Jetzt aktualisieren – Drucker fragen**.
- 4 Wenden Sie die Änderungen an.

### Für Macintosh-Benutzer

- 1 Navigieren Sie über die Systemeinstellungen im Apple-Menü zu Ihrem Drucker, und wählen Sie **Optionen und Verbrauchsmaterialien**.
- 2 Navigieren Sie zur Liste der Hardware-Optionen, und fügen Sie dann alle installierten Optionen hinzu.
- 3 Wenden Sie die Änderungen an.

## Firmware

### Exportieren oder Importieren einer Konfigurationsdatei

Sie können die Konfigurationseinstellungen Ihres Druckers in eine Textdatei exportieren, die dann importiert werden können, um die Einstellungen auf andere Drucker anzuwenden.

- 1 Öffnen Sie einen Webbrowser, und geben Sie die IP-Adresse des Druckers in das Adressfeld ein.

**Hinweise:**

- Zeigen Sie die IP-Adresse des Druckers auf dem Startbildschirm des Druckers an. Die IP-Adresse wird in vier Zahlengruppen angezeigt, die durch Punkte voneinander abgetrennt sind. Zum Beispiel: 123.123.123.123.
  - Wenn Sie einen Proxyserver verwenden, deaktivieren Sie ihn vorübergehend, um die Webseite ordnungsgemäß zu laden.
- 2 Exportieren oder Importieren einer Konfigurationsdatei für ein oder mehrere Anwendungen.

#### Für eine Anwendung

- a Klicken Sie im Embedded Web Server auf **Apps** > und die Anwendung, die Sie > **konfigurieren möchten**.
- b Klicken Sie auf **Exportieren** oder **Importieren**.

### **Für mehrere Anwendungen**

- a** Klicken Sie im Embedded Web Server auf **Konfiguration exportieren** oder **Konfiguration importieren**.
- b** Befolgen Sie dann die Anweisungen auf dem Bildschirm.

### **Firmware-Aktualisierung**

Einige Anwendungen erfordern eine Mindestversion der Gerät-Firmware, um ordnungsgemäß zu funktionieren.

Weitere Informationen über das Aktualisieren der Geräte-Firmware erhalten Sie von Ihrem Lexmark Händler.

- 1** Klicken Sie im Embedded Web Server auf **Einstellungen > Gerät > Firmware aktualisieren**.
- 2** Navigieren Sie zur erforderlichen Flash-Datei.
- 3** Wenden Sie die Änderungen an.

# Hinweise

## Produktinformationen

Produktname:

Lexmark MB2650ade; Lexmark MX622ade, MX622adhe; Lexmark XM3250

Gerätetyp:

7018

Modelle:

676, 678, 679

## Hinweis zur Ausgabe

April 2018

**Der folgende Abschnitt gilt nicht für Länder, in denen diese Bestimmungen mit dem dort geltenden Recht unvereinbar sind:** LEXMARK INTERNATIONAL, INC., STELLT DIESE VERÖFFENTLICHUNG OHNE MANGELGEWÄHR ZUR VERFÜGUNG UND ÜBERNIMMT KEINERLEI GARANTIE, WEDER AUSDRÜCKLICH NOCH STILLSCHWEIGEND, EINSCHLIESSLICH, JEDOCH NICHT BESCHRÄNKT AUF, DER GESETZLICHEN GARANTIE FÜR MARKTGÄNGIGKEIT EINES PRODUKTS ODER SEINER EIGNUNG FÜR EINEN BESTIMMTEN ZWECK. In einigen Staaten ist der Ausschluss von ausdrücklichen oder stillschweigenden Garantien bei bestimmten Rechtsgeschäften nicht zulässig. Deshalb besitzt diese Aussage für Sie möglicherweise keine Gültigkeit.

Diese Publikation kann technische Ungenauigkeiten oder typografische Fehler enthalten. Die hierin enthaltenen Informationen werden regelmäßig geändert; diese Änderungen werden in höheren Versionen aufgenommen. Verbesserungen oder Änderungen an den beschriebenen Produkten oder Programmen können jederzeit vorgenommen werden.

Die in dieser Softwaredokumentation enthaltenen Verweise auf Produkte, Programme und Dienstleistungen besagen nicht, dass der Hersteller beabsichtigt, diese in allen Ländern zugänglich zu machen, in denen diese Softwaredokumentation angeboten wird. Kein Verweis auf ein Produkt, Programm oder einen Dienst besagt oder impliziert, dass nur dieses Produkt, Programm oder dieser Dienst verwendet werden darf. Sämtliche Produkte, Programme oder Dienste mit denselben Funktionen, die nicht gegen vorhandenen Beschränkungen bezüglich geistigen Eigentums verstoßen, können stattdessen verwendet werden. Bei Verwendung anderer Produkte, Programme und Dienstleistungen als den ausdrücklich vom Hersteller empfohlenen ist der Benutzer für die Beurteilung und Prüfung der Funktionsfähigkeit selbst zuständig.

Den technischen Support von Lexmark finden Sie unter <http://support.lexmark.com>.

Unter [www.lexmark.com](http://www.lexmark.com) erhalten Sie Informationen zu Zubehör und Downloads.

© 2018 Lexmark International, Inc.

**Alle Rechte vorbehalten.**

## Marken

Lexmark, das Lexmark-Logo und MarkNet sind Marken oder eingetragene Marken von Lexmark International, Inc. in den USA und/oder anderen Ländern.

Google Cloud Print und Google Chrome sind Marken von Google Inc.

Macintosh, das Mac-Logo und Safari sind Marken von Apple Inc.

Microsoft, Windows und Internet Explorer sind eingetragene Marken oder Marken der Microsoft-Unternehmensgruppe in den USA und anderen Ländern.

Mopria®, das Mopria®-Logo und das Mopria® Alliance-Logo sind eingetragene Marken und Handelsmarken von Mopria Alliance, Inc. in den USA und anderen Ländern. Unbefugte Verwendung ist strengstens verboten.

PCL® ist eine eingetragene Marke der Hewlett-Packard Company. PCL ist die Bezeichnung der Hewlett-Packard Company für einen Satz von in den Druckerprodukten enthaltenen Druckerbefehlen (Sprache) und Funktionen. Dieser Drucker wurde im Hinblick auf Kompatibilität mit der PCL-Sprache entwickelt. Der Drucker erkennt also in verschiedenen Anwendungsprogrammen verwendete PCL-Befehle und emuliert die den Befehlen entsprechenden Funktionen.

PostScript ist eine eingetragene Marke von Adobe Systems Incorporated in den Vereinigten Staaten und/oder anderen Ländern.

Alle anderen Marken sind das Eigentum ihrer jeweiligen Inhaber.

AirPrint und das AirPrint-Logo sind Marken von Apple Inc.

## Lizenzhinweise

Alle Lizenzhinweise zu diesem Produkt finden Sie im CD:\NOTICES-Verzeichnis der Installationssoftware-CD.

## Hinweis zum GS-Zeichen

Modell	676, 678, 679
Gerätetyp	7018
Postanschrift	Lexmark Deutschland GmbH Postfach 1560 63115 Dietzenbach
Adresse	Lexmark Deutschland GmbH Max-Planck-Straße 12 63128 Dietzenbach
Telefon	0180 - 564 56 44 (Produktinformationen)
Telefon	01805- 00 01 15 (Technischer Kundendienst)
E-mail	internet@lexmark.de

## Geräuschemissionspegel

Die folgenden Messungen wurden gemäß ISO 7779 durchgeführt und gemäß ISO 9296 berichtet.

**Hinweis:** Einige Modi gelten u.U. nicht für Ihr Produkt.

Durchschnittlicher Schalldruckpegel innerhalb von 1 Meter in dBA	
Drucken	Einseitig: 55; Beidseitig: 54
Scannen	56
Kopieren	56
Bereit	14

Änderung der Werte vorbehalten. Unter [www.lexmark.com](http://www.lexmark.com) erhalten Sie die aktuellen Werte.

## WEEE-Richtlinie (Waste from Electrical and Electronic Equipment = Elektronikschrott-Verordnung)



Das WEEE-Logo kennzeichnet bestimmte Recycling-Programme und Recycling-Vorgänge für elektronische Produkte in Ländern der Europäischen Union. Wir fördern das Recycling unserer Produkte.

Bei Fragen zu Recycling-Möglichkeiten finden Sie auf der Lexmark Website unter [www.lexmark.com](http://www.lexmark.com) die Telefonnummer Ihres örtlichen Vertriebsbüros.

## Entsorgung des Produkts

Entsorgen Sie den Drucker und die Verbrauchsmaterialien nicht wie normalen Haushaltsmüll. Wenden Sie sich an die örtlichen Behörden, um Informationen zu Entsorgung und Recycling zu erhalten.

## Hinweis zur statischen Empfindlichkeit



Mit diesem Symbol sind Teile gekennzeichnet, die gegen statische Aufladungen empfindlich sind. Berühren Sie die Bereiche um diese Symbole erst, nachdem Sie einen Metallgegenstand in einem entfernten Bereich zu dem Symbol berührt haben.

## ENERGY STAR

Alle Lexmark Produkte mit dem ENERGY STAR-Symbol auf dem Produkt oder auf dem Startbildschirm sind zertifiziert und erfüllen in der von Lexmark gelieferten Konfiguration die ENERGY STAR-Anforderungen der Umweltschutzbehörde EPA (Environmental Protection Agency).



## Temperaturinformationen

Umgebungstemperatur	10 bis 32 °C (50 bis 90°F)
Versandtemperatur	-20 bis 40 °C (-4 bis 104°F)
Lagerungstemperatur und relative Luftfeuchtigkeit	0 bis 40 °C (32 bis 104°F) 8 bis 80 % relative Luftfeuchtigkeit

## Laser-Hinweis

Der Drucker wurde in den USA zertifiziert und entspricht den Anforderungen der Vorschriften DHHS 21 CFR Kapitel I für Laserprodukte der Klasse I (1), andernorts ist er als Laserprodukt der Klasse I zertifiziert, das den Anforderungen von IEC 60825-1 entspricht: 2014.

Laserprodukte der Klasse I werden nicht als gefährlich betrachtet. Der Drucker enthält im Inneren einen Laser der Klasse IIIb (3b) AlGaInP mit 15 Milliwatt, im Wellenlängenbereich von 650 bis 670 Nanometern arbeitet. Dieser befindet sich in einer Druckkopfeinheit, die nicht gewartet werden kann. Das Lasersystem und der Drucker sind so konstruiert, dass unter normalen Betriebsbedingungen, bei der Wartung durch den Benutzer oder bei den vorgeschriebenen Wartungsbedingungen Menschen keiner Laserstrahlung ausgesetzt sind, die die Werte für Klasse I überschreitet.

## Laser-Hinweisaufkleber

Auf diesem Drucker befindet sich unter Umständen ein Aufkleber mit Hinweisen für Laserprodukte:

GEFAHR - Unsichtbare Laserstrahlung beim Herausnehmen von Kassetten und offener Sicherheitssperre. Laserstrahl meiden.

PERIGO - Radiação a laser invisível será liberada se os cartuchos forem removidos e o lacre rompido. Evite a exposição aos feixes de laser.

Opasnost - Nevidljivo lasersko zračenje kada su kasete uklonjene i poništena sigurnosna veza. Izbjegavati izlaganje zracima.

NEBEZPEČÍ - Když jsou vyjmuty kazety a je odblokována pojistka, ze zařízení je vysíláno neviditelné laserové záření. Nevystavujte se působení laserového paprsku.

FARE - Usynlig laserstråling, når patroner fjernes, og spærreanordningen er slået fra. Undgå at blive udsat for laserstrålen.

GEVAAR - Onzichtbare laserstraling wanneer cartridges worden verwijderd en een vergrendeling wordt genegeerd. Voorkom blootstelling aan de laser.

DANGER - Rayonnements laser invisibles lors du retrait des cartouches et du déverrouillage des loquets. Eviter toute exposition au rayon laser.

VAARA - Näkymätöntä lasersäteilyä on varottava, kun värikasetit on poistettu ja lukitus on auki. Vältä lasersäteelle altistumista.

GEFAHR - Unsichtbare Laserstrahlung beim Herausnehmen von Kassetten und offener Sicherheitssperre. Laserstrahl meiden.

ΚΙΝΔΥΝΟΣ - Έκλυση αόρατης ακτινοβολίας laser κατά την αφαίρεση των κασετών και την απασφάλιση της μανδάλωσης. Αποφεύγετε την έκθεση στην ακτινοβολία laser.

VESZÉLY – Nem látható lézersugárzás fordulhat elő a patronok eltávolításakor és a zárószerkezet felbontásakor. Kerülje a lézersugárnak való kitettséget.

PERICOLO - Emissione di radiazioni laser invisibili durante la rimozione delle cartucce e del blocco. Evitare l'esposizione al raggio laser.

FARE – Usynlig laserstråling når kassetene tas ut og sperren er satt ut av spill. Unngå eksponering for laserstrålen.

NIEBEZPIECZEŃSTWO - niewidzialne promieniowanie laserowe podczas usuwania kaset i blokady. Należy unikać naświetlenia promieniem lasera.

ОПАСНО! Невидимое лазерное излучение при извлеченных картриджах и снятии блокировки. Избегайте воздействия лазерных лучей.

Pozor – Nebezpečnostvo neviditeľného laserového žiarenia pri odobratých kazetách a odblokovanej poistke. Nevystavujte sa lúčom.

PELIGRO: Se producen radiaciones láser invisibles al extraer los cartuchos con el interbloqueo desactivado. Evite la exposición al haz de láser.

FARA – Osynlig laserstråling när patroner tas ur och spärrmekanismen är upphävd. Undvik exponering för laserstrålen.

危険 - 当移除碳粉盒及互锁失效时会产生看不见的激光辐射，请避免暴露在激光光束下。

危険 - 移除碳粉匣與安全連鎖開關失效時會產生看不見的雷射輻射。請避免暴露在雷射光束下。

危険 - カートリッジが取り外され、内部ロックが無効になると、見えないレーザー光が放射されます。このレーザー光に当たらないようにしてください。

## Energieverbrauch

### Stromverbrauch des Produkts

In der folgenden Tabelle wird der Energieverbrauch des Produkts aufgezeigt.

**Hinweis:** Einige Modi gelten u.U. nicht für Ihr Produkt.

Modus	Beschreibung	Stromverbrauch (Watt)
Drucken	Das Produkt generiert eine gedruckte Ausgabe auf Basis von elektronischen Eingaben.	670 (einseitig); 410 (beidseitig)
Kopieren	Das Produkt generiert eine gedruckte Ausgabe von gedruckten Originaldokumenten.	680
Scannen	Das Produkt scannt gedruckte Dokumente.	23,5
Bereit	Das Produkt wartet auf einen Druckauftrag.	16,5
Energiesparmodus	Das Produkt befindet sich in einem hohen Energiesparmodus.	2,5
Ruhezustand	Das Produkt befindet sich in einem niedrigen Energiesparmodus.	0,1
Aus	Das Produkt ist an eine Netzsteckdose angeschlossen, der Netzschalter ist jedoch ausgeschaltet.	0,1



Der in der vorhergehenden Tabelle aufgelistete Stromverbrauch stellt durchschnittliche Zeitmessungen dar. Die spontane Leistungsaufnahme kann wesentlich höher liegen als der Durchschnitt.

Änderung der Werte vorbehalten. Unter [www.lexmark.com](http://www.lexmark.com) erhalten Sie die aktuellen Werte.

## Ruhemodus

Dieses Produkt verfügt über einen Energiesparmodus, der als *Ruhemodus* bezeichnet wird. Im Ruhemodus wird Energie gespart, indem der Energieverbrauch bei längerer Inaktivität reduziert wird. Der Ruhemodus wird automatisch aktiviert, wenn das Produkt über einen festgelegten Zeitraum, der auch als *Zeitlimit für den Ruhemodus* bezeichnet wird, nicht verwendet wurde.

Werkseitig ist das Zeitlimit für den Ruhemodus des Produkts wie folgt festgelegt (in Minuten):	15
--	----

Über die Konfigurationsmenüs kann das Zeitlimit für den Ruhemodus auf einen Wert zwischen 1 Minute und 120 Minuten eingestellt werden. Wenn das Zeitlimit für den Ruhemodus auf einen niedrigen Wert eingestellt wird, verringert sich zwar der Energieverbrauch, während die Reaktionszeit des Produkts jedoch verlängert werden kann. Bei einem hohen Wert für das Zeitlimit ist die Reaktionszeit zwar kurz, gleichzeitig wird jedoch mehr Energie verbraucht.

## Ruhemodus

Dieses Produkt verfügt über einen Betriebsmodus mit sehr niedrigem Stromverbrauch, der als Ruhemodus bezeichnet wird. Im Ruhemodus werden alle anderen Systeme und Geräte sicher ausgeschaltet.

Verwenden Sie eine der folgenden Methoden, um den Ruhemodus zu aktivieren:

- Einstellung "Zeit für Ruhezustand"
- Option "Energimodus planen"

Werksvorgabe für die Ruhemodus-Zeitsperre für dieses Produkt in allen Ländern oder Regionen.	3 Tage
--	--------

Die Zeit, die verstreichen muss, bis der Drucker nach der Ausgabe eines Auftrags in den Ruhemodus wechselt, kann von einer Stunde bis zu einem Monat betragen.

## Ausgeschaltet

Wenn dieser Drucker auch im ausgeschalteten Zustand eine geringe Menge Strom verbraucht, müssen Sie den Netzstecker aus der Netzsteckdose ziehen, um den Energieverbrauch vollständig zu unterbinden.

## Gesamter Stromverbrauch

Manchmal ist es hilfreich, den gesamten Stromverbrauch des Produkts zu berechnen. Da die Stromverbrauchsangaben in Watt-Einheiten angegeben werden, wird zur Berechnung des Stromverbrauchs der Stromverbrauch mit der Zeit multipliziert, die das Produkt in jedem Modus verbringt. Der gesamte Stromverbrauch des Produkts ist die Summe des Stromverbrauchs der einzelnen Modi.

## Technische Hinweise zu Telekommunikationsbasisgeräten

Dieser Abschnitt enthält rechtliche Hinweise zu Produkten, die mit analogen Faxkarten ausgestattet sind.

Lexmark Rechtliche Hinweise Typ/Modell:

LEX-M14-002

## Verwendung dieses Produkts in Deutschland

Für dieses Produkt muss ein deutscher Billing Tone Filter zur Zählzeichenübertragung (Lexmark Teilenummer 80D1888) für jede Leitung installiert werden, über die in Deutschland Zeitsteuertakte übertragen werden. Zeitsteuertakte sind in analogen Leitungen in Deutschland möglicherweise nicht vorhanden. Der Teilnehmer kann die Bereitstellung von Zeitsteuertakten veranlassen oder beim deutschen Netzanbieter telefonisch deren Deaktivierung beantragen. Im Regelfall werden Zeitsteuertakte nur dann bereitgestellt, wenn dies vom Teilnehmer bei der Installation ausdrücklich erwünscht wird.

## Technische Hinweise zu WLAN-Produkten

Dieser Abschnitt enthält rechtliche Informationen, die nur für WLAN-Modelle gelten.

Informationen dazu, ob es sich bei Ihrem Gerät um ein WLAN-Modell handelt, finden Sie unter <http://support.lexmark.com>.

## Hinweis zu modularen Komponenten

Dieses Produkt kann folgende modulare Komponente(n) enthalten:

Lexmark Regulatory Type/LEX-M01-005; FCC ID: IYLLEXM01005; Industry Canada IC: 2376A-M01005

## Radiofrequenzstrahlung

Die Ausgangsstromstrahlung dieses Geräts liegt deutlich unter den von der FCC und anderen Regulierungsbehörden festgelegten Grenzwerten für Radiofrequenzstrahlung. Zwischen der Antenne und den Bedienern des Geräts muss ein Mindestabstand von 20 cm eingehalten werden, um die Anforderungen der FCC und anderer Regulierungsbehörden zur Radiofrequenzstrahlung zu erfüllen.

## Übereinstimmung mit den Richtlinien der Europäischen Gemeinschaft (EG)

Dieser Drucker erfüllt die Schutzbestimmungen gemäß der EG-Richtlinie 2014/53/EU zur Angleichung und Harmonisierung der Gesetzgebung der Mitgliedstaaten hinsichtlich Funkausrüstung.

Der Hersteller dieses Produkts ist: Lexmark International, Inc., 740 West New Circle Road, Lexington, KY, 40550 USA. Der bevollmächtigte Vertreter ist: Lexmark International Technology Hungária Kft., 8 Lechner Ödön fasor, Millennium Tower III, 1095 Budapest, UNGARN. Eine Konformitätserklärung hinsichtlich der Anforderungen der Richtlinien wird vom bevollmächtigten Vertreter zur Verfügung gestellt oder kann unter [www.lexmark.com/en\\_us/über/Regulatory-compliance/european-union-declaration-of-conformity.html](http://www.lexmark.com/en_us/über/Regulatory-compliance/european-union-declaration-of-conformity.html) abgerufen werden.

Die Konformität wird durch das CE-Zeichen angegeben:



### Einschränkungen

Diese Funkausrüstung darf nur im Innenbereich verwendet werden. Die Verwendung im Freien ist verboten. Diese Einschränkung gilt für alle in der nachstehenden Tabelle aufgeführten Länder:

									
AT	BE	BG	CH	CY	CZ		DE	DK	EE
EL	ES	FI	FR	HR	HU		IE	IS	IT
LI	LT	LU	LV	MT	NL		NO	PL	PT
RO	SE	SI	SK	TR	Vereinigtes Königreich				

### EU-Angabe zum Betriebsfrequenzbereich und der maximalen RF-Leistung von Funksendern

Diese Funkanlage überträgt in einem der folgenden Frequenzbereiche: 2,4 GHz (2,412 – 2,472 GHz in der EU) oder 5 GHz (5,15 – 5,35 oder 5,47 – 5,725 in der EU). Die maximale EIRP-Ausgangssendeleistung, einschließlich Antennengewinn, beträgt  $\leq 20$  dBm für beide Bereiche.

### Übereinstimmung mit den Richtlinien der Europäischen Gemeinschaft (EG)

Dieses Produkt erfüllt die Schutzanforderungen der EG-Richtlinien 2014/30/EU, 2014/35/EU und 2011/65/EU des EG-Rates zur Annäherung und Harmonisierung der Gesetze der Mitgliedsstaaten hinsichtlich der elektromagnetischen Verträglichkeit, der Sicherheit von elektrischen Komponenten, die für den Einsatz in bestimmten Spannungsbereichen ausgelegt sind, sowie zu Einschränkungen beim Einsatz bestimmter gefährlicher Substanzen in elektrischen und elektronischen Geräten.

Der Hersteller dieses Produkts ist: Lexmark International, Inc., 740 West New Circle Road, Lexington, KY, 40550 USA. Der bevollmächtigte Vertreter ist: Lexmark International Technology Hungária Kft., 8 Lechner Ödön fasor, Millennium Tower III, 1095 Budapest, UNGARN. Eine Konformitätserklärung hinsichtlich der Anforderungen der Richtlinien wird vom bevollmächtigten Vertreter zur Verfügung gestellt oder kann unter [www.lexmark.com/en\\_us/über/Regulatory-compliance/european-union-declaration-of-conformity.html](http://www.lexmark.com/en_us/über/Regulatory-compliance/european-union-declaration-of-conformity.html) abgerufen werden.

Dieses Produkt erfüllt die Grenzwerte nach EN 55022 und EN55032 für Geräte der Klasse A und die Sicherheitsanforderungen nach EN 60950-1 oder EN 62368-1.

## **Hinweis zu Störungen des Radio- und Fernsehempfangs**

### **Warnung**

Dieses Produkt erfüllt die Grenzwerte der Emissionsanforderungen der Normen EN55022 und EN55032 für Geräte der Klasse A und die Immunitätsanforderungen der Norm EN55024. Dieses Produkt darf nicht in Wohngebieten verwendet werden.

Dies ist ein Gerät der Klasse A. In Wohngebieten kann dieses Gerät Störungen des Radio- und Fernsehempfangs verursachen. Der Benutzer muss in diesem Fall geeignete Maßnahmen ergreifen.

# Index

## Zeichen

"Gerätekontingente"  
einrichten 21

## A

Abbrechen eines Druckauftrags  
mithilfe des Computers 40  
über das Druckerbedienfeld 40  
Adapterstecker 49  
AirPrint  
Verwenden 36  
Aktivieren des  
Vergrößerungsmodus 26  
an einen FTP-Server scannen  
über das Bedienfeld 55  
an Flash-Laufwerk scannen 56  
Angehaltene Aufträge 38  
unter Macintosh drucken 38  
unter Windows drucken 38  
Anpassen  
ADZ-Registrierung 229  
Scanner-Registrierung 229  
Anpassen der standardmäßigen  
Kopfhörerlautstärke 141  
Anpassen der standardmäßigen  
Lautstärke des Lautsprechers 141  
Anrufbeantworter  
Einrichten 47  
Anschließen des Druckers  
Mit einem WLAN 142  
Anschließen von Kabeln 15  
Anschlusseinstellungen des  
Druckers  
ändern 143  
Anzeigeheelligkeit des Druckers  
anpassen 165  
Anzeigenanpassung  
Verwenden 20  
auf dem Bildschirm mit Gesten  
navigieren 26  
auf dem Bildschirm navigieren  
mit Gesten 26  
Aufheben der Verbindungen von  
Fächern 31  
Ausführen einer Diashow 20  
Austauschen der  
Einzugsrollen 157

Austauschen der  
Einzugsrolleneinheit 159  
Austauschen der  
Heftklammerkassette 156  
Austauschen von  
Verbrauchsmaterial  
Belichtungseinheit 153  
Heftklammerkassette 156  
Tonerkassette 151  
Auswahl eines  
Druckerstandorts 12  
Ausweiskopie  
Einrichten 19

## Ä

Ändern der  
Anschlusseinstellungen des  
Druckers nach Installation eines  
Internal Solutions Ports (ISP) 143  
Ändern des Hintergrundbilds 20

## B

Bedienfeld  
Verwenden 16  
Beidseitiges Kopieren 41  
Belichtungseinheit  
Bestellen 150  
Ersetzen 153  
Benutzergruppe bearbeiten 25  
Beschädigter Flash-Speicher  
gefunden 186  
Beseitigen von Staus  
Im Finisher 179  
Bestätigen von  
Druckaufträgen 38  
unter Macintosh drucken 38  
unter Windows drucken 38  
Bestellen  
Belichtungseinheit 150  
Heftklammerkassetten 151  
Wartungskit 150  
Bestellen von  
Verbrauchsmaterialien  
Tonerkassette 148  
Betriebssysteme  
unterstützte 245  
Briefbogen  
Kopieren auf 41

## C

Cloud Connector-Profil  
drucken unter 39  
Erstellen 22

## D

Datum und Uhrzeit  
Faxeeinstellungen 52  
Deaktivieren des Wi-Fi-  
Netzwerks 143  
Display anpassen 20  
Dokumente, drucken  
über einen Computer 35  
von einem Mobilgerät 35  
Druckauftrag  
Abbrechen über das  
Druckerbedienfeld 40  
Druckaufträge über den  
Computer abbrechen 40  
Druckaufträge des Typs  
"Reservierter Druck"  
unter Macintosh drucken 38  
unter Windows drucken 38  
Druckaufträge wurden nicht  
gedruckt 219  
Drucken  
aus dem Cloud Connector-Profil  
heraus 39  
Liste mit Schriftartbeispielen 40  
Menüeinstellungsseite 137  
Netzwerk-  
Konfigurationsseite 185  
Testseiten für Druckqualität 137  
über einen Computer 35  
Verzeichnisliste 40  
von einem Flash-Laufwerk 36  
von einem Mobilgerät 36  
Drucken, Fehlerbehebung  
Auftrag wird auf falschem  
Papier gedruckt 221  
Auftrag wird aus falschem Fach  
gedruckt 221  
Druckaufträge werden nicht  
gedruckt 219  
Fachverbindung funktioniert  
nicht 190  
fehlerhafte Ränder 199

- Flash-Laufwerk kann nicht gelesen werden 184
  - gestaute Seiten werden nicht neu gedruckt 191
  - häufige Papierstaus 191
  - langsames Drucken 217
  - Umschläge kleben beim Drucken aneinander 189
  - Vertrauliche und andere angehaltene Dokumente werden nicht gedruckt 216
  - Drucken einer Liste mit Schriftartbeispielen 40
  - Drucken einer Verzeichnisliste 40
  - Drucken von einem Flash-Laufwerk 36
  - Drucken von vertraulichen und anderen angehaltenen Druckaufträgen unter Windows 38
  - von einem Macintosh-Computer 38
  - Drucker
    - Mindestabstand 12
    - Standort auswählen 12
    - Transport 164
  - Druckeranschlüsse 15
  - Druckerdisplay
    - Helligkeit anpassen 165
  - Druckereinstellungen
    - Werksvorgaben wiederherstellen 139
  - Druckerfestplatte
    - verschlüsseln 139
  - Druckerfestplattenspeicher 139
    - löschen 138
  - Druckerfestplattenspeicher löschen 138
  - Druckerfestplatte
    - verschlüsseln 139
  - Druckerinformationen
    - suchen 11
  - Druckermeldungen
    - Beschädigter Flash-Speicher gefunden 186
    - Kassette austauschen, falsche Druckerregion 187
    - Nicht genügend freier Flash-Speicher für Ressourcen 187
    - Nicht von Lexmark stammendes Verbrauchsmaterial 188
    - Unformatierter Flash-Speicher gefunden 187
  - Druckermenüs 58, 69
  - Druckeroptionen, Problemlösung
    - Internal Solutions Port 186
    - Interne Option wird nicht erkannt 185
  - Drucker reagiert nicht 220
  - Druckersoftware, installieren 245
  - Druckerspeicher löschen 139
  - Druckerspeicher sichern 139
  - Druckerstatus 17
  - Druckertreiber
    - Hardware-Optionen, hinzufügen 246
  - Druckqualität, Problemlösung
    - abgeschnittene Texte oder Bilder 208
    - feine Linien werden nicht korrekt gedruckt 195
    - Fleckige Drucke und Punkte 203
    - gefaltetes und zerknittertes Papier 196
    - grauer Hintergrund auf Ausdrucken 197
    - heller Druck 200
    - horizontale, helle Streifen 199
    - leere oder weiße Seiten 192
    - Papier wellt sich 204
    - schiefer oder verzerrter Ausdruck 205
    - sich wiederholende Fehler 206
    - Toner lässt sich leicht abwischen 210
    - vertikale, dunkle Streifen 211
    - vertikale, dunkle Streifen und fehlende Bilder 214
    - vertikale, helle Streifen 215
    - vertikale dunkle Linien oder Streifen 212
    - vertikale weiße Linien 215
    - vollflächige schwarze Seiten 207
    - zu dunkler Druck 193
  - Einlegen von Briefumschlägen in der Universalzuführung 30
  - Einrichten, Fax
    - länder- oder regionsspezifisch 49
    - Standardtelefonleitung, Verbindung 47
  - Einrichten der Faxfunktion 46
  - Einrichten des seriellen Drucks 143
  - Einsetzen einer Druckerfestplatte 236
  - Einsparen von Papier 42
  - Einsparen von Verbrauchsmaterial 165
  - Einzugsrollen
    - Ersetzen 157
  - Einzugsrolleneinheit
    - Ersetzen 159
  - E-Mail
    - Einrichten 44
    - Kurzbefehl erstellen 45
  - E-Mail-Einstellungen konfigurieren 44
  - E-Mail-Funktion einrichten 44
  - E-Mail senden 44
    - E-Mail-Einstellungen konfigurieren 44
    - mithilfe einer Kurzwahlnummer 44
    - über das Adressbuch 44
    - über den Drucker 44
  - Embedded Web Server kann nicht geöffnet werden 183
  - Emissionshinweise 249, 254
  - energiesparende Einstellung Sparmodus 164
  - Energiesparende Einstellungen
    - Energiesparmodus 164
    - Ruhemodus 164
  - Energiesparmodus festlegen 164
  - Erkennen von Papierstaubereichen 168
  - Erstellen einer E-Mail-Verknüpfung 45
  - Erstellen eines Cloud Connector-Profiles 22
  - Erstellen eines Kopierkurzbefehls 42
  - Erstellen von Lesezeichen 23
  - Erstellen von Ordnern für Lesezeichen 23
- E**
- Einblenden von Symbolen auf dem Startbildschirm 19

Ethernet-Anschluss 15  
Exportieren einer  
Konfigurationsdatei 69  
über Embedded Web  
Server 246  
Exportieren von  
Protokolldateien 69

## F

Fächer  
Einsetzen des 244  
laden 28  
Fax, Problemlösung  
Faxnachrichten können nicht  
empfangen werden 224  
Faxnachrichten können nicht  
gesendet werden 224  
Faxnachrichten mittels Drucker  
senden und empfangen nicht  
möglich 222  
schlechte Druckqualität des  
empfangenen Faxes 225  
Faxanschluss 15  
Faxauflösung  
ändern 53  
Faxen  
Auflösung ändern 53  
Datum und Uhrzeit  
einstellen 52  
Deckung anpassen 53  
Faxen anhalten 54  
Fax-Konfiguration 46  
Faxprotokoll anzeigen 54  
Kurzbefehl erstellen 53  
Spam-Faxe blockieren 54  
Weiterleiten von Faxen 54  
Faxen anhalten 54  
Fax-Konfiguration  
länder- oder  
regionsspezifisch 49  
Standardtelefonleitung,  
Verbindung 47  
Fax-Kurzwahl erstellen 53  
Fax-Lautsprechereinstellungen  
Konfigurieren 141  
Fax-Lautsprechereinstellungen  
konfigurieren 141  
Fax planen 53  
Faxprotokoll  
anzeigen 54  
Faxprotokoll anzeigen 54

Fax senden  
planmäßig 53  
über das Bedienfeld 52  
über den Computer 52  
FCC-Hinweise 254  
Fehlerbehebung  
Drucker reagiert nicht 220  
Embedded Web Server kann  
nicht geöffnet werden 183  
Fehlerbehebung beim Drucken  
Auftrag wird auf falschem  
Papier gedruckt 221  
Auftrag wird aus falschem Fach  
gedruckt 221  
Druckaufträge werden nicht  
gedruckt 219  
Fachverbindung funktioniert  
nicht 190  
fehlerhafte Ränder 199  
gestaute Seiten werden nicht  
neu gedruckt 191  
häufige Papierstaus 191  
langsames Drucken 217  
sortiertes Drucken funktioniert  
nicht 189  
Umschläge kleben beim  
Drucken aneinander 189  
Vertrauliche und andere  
angehaltene Dokumente  
werden nicht gedruckt 216  
Festlegen des Papierformats  
"Universal" 28  
Finden zusätzlicher  
Informationen über den  
Drucker 11  
Firmware  
aktualisieren 247  
Firmware aktualisieren  
Flash-Datei 247  
Flash-Laufwerk  
drucken unter 36  
Scannen 56  
Flash-Laufwerk kann nicht  
gelesen werden  
Fehlerbehebung beim  
Drucken 184  
fleckiger Druck 203  
Flüchtiger Speicher 139  
löschen 138  
Fotos  
Kopieren 41  
Fotos kopieren 41

FTP-Adresse  
Kurzbefehl erstellen 55  
FTP-Kurzwahl erstellen 55  
FTP-Server, scannen an  
über das Bedienfeld 55

## G

gefaltetes Papier 196  
Gerätekontingente  
Einrichten 21  
Geräuschemissionspegel 249  
gesprochene Passwörter  
aktivieren 27  
gesprochene Passwörter  
aktivieren 27  
Google Cloud Print  
Verwenden 35  
Gruppen  
Bearbeiten 25  
Hinzufügen 24  
Löschen 25  
Gruppen hinzufügen 24

## H

Hardware-Optionen  
Fächer 244  
Hardware-Optionen, hinzufügen  
Druckertreiber 246  
Heftklammerkassette  
Ersetzen 156  
Heftklammerkassetten  
Bestellen 151  
Heftklammerstau, beseitigen  
Finisher 181  
Heftklammerstau im Finisher 181  
Helligkeit anpassen  
Druckerdisplay 165  
Herstellen einer Verbindung mit  
WLAN  
PIN-Methode verwenden 142  
Tastendruckmethode  
verwenden 142  
Hilfemenü 137  
Hinweis zu flüchtigem  
Speicher 139  
Hinzufügen interner Optionen  
Druckertreiber 246  
Hinzufügen von Hardware-  
Optionen  
Druckertreiber 246

- I**
- Installieren der Druckersoftware 245
  - Installieren eines Internal Solutions Port 238
  - Installieren von Optionen
    - Druckerfestplatte 236
  - Installieren von Optionskarten 234
  - Internal Solutions Port
    - Einsetzen des 238
    - Fehlerbehebung 186
  - Interne Optionen
    - Druckerfestplatte 236
    - Einsetzen des 234
    - Firmware-Karten 231
    - Flash-Speicher 231
    - Internal Solutions Port 231
    - Schriftartenkarten 231
    - Speicherkarte 233
  - Interne Optionen, hinzufügen
    - Druckertreiber 246
  - Interne Option wird nicht erkannt 185
- K**
- Kabel
    - Ethernet 15
    - USB 15
  - Kassette austauschen, falsche Druckerregion 187
  - Konfigurationsdatei importieren über Embedded Web Server 246
  - Kontakte
    - Bearbeiten 25
    - Hinzufügen 24
    - Löschen 25
  - Kontakte bearbeiten 25
  - Kontakte hinzufügen 24
  - Kontakte löschen 25
  - Kontaktieren des Kundendienstes 21
  - Kontakt mit dem Kundendienst aufnehmen 230
  - Kontrollleuchte
    - Bedeutung des Status 17
  - Kopien erstellen 41
  - Kopien vergrößern 42
  - Kopien verkleinern 42
- Kopieren**
- auf beiden Seiten des Papiers 41
  - auf Briefbögen 41
  - Kurzbefehl erstellen 42
- Kopieren, Problemlösung**
- Dokumente oder Fotos werden unvollständig kopiert 226
  - Scanner antwortet nicht 228
  - Scannereinheit lässt sich nicht schließen 228
  - schlechte Druckqualität 226
- Kopieren verschiedener Papierformate 41**
- Kopieren von ausgewähltem Fach 41**
- Kundendienst**
- Kontakt aufnehmen 230
  - Verwenden 21
- Kurzbefehl erstellen**
- E-Mail 45
  - Faxadresse 53
  - FTP-Adresse 55
  - kopieren 42
- Kurzwahl-Center**
- Verwenden 20
- L**
- laden
    - Universalzuführung 30
  - Laden der Fächer 28
  - Lautsprecher
    - Standard-Lautstärke 141
  - leere Seiten 192
  - Lesezeichen
    - Erstellen 23
    - Erstellen von Ordnern für 23
  - Lexmark Mobile Print
    - Verwenden 35
  - LINE-Anschluss 15
  - Liste mit Schriftartbeispielen
    - Drucken 40
  - Löschen von Gruppen 25
- M**
- Materialbenachrichtigungen 151
    - Konfigurieren 151
  - mehrere Seiten kopieren
    - auf ein einzelnes Blatt 42
  - Menü
    - 802.1x 123
  - Allgemeine Fax-Einstellungen 85, 94
  - An Lexmark gesendete Info 64
  - Anmeldebeschränkung 132
  - Auftragsabrechnung 73
  - Benachrichtigungen 61
  - Benutzerdefinierte Scangröße 81
  - Berechtigungen verw. 128
  - Bild 78
  - Druckeinrichtung für vertrauliche Aufträge 133
  - Drucken 136
  - Druckerfernes Bedienfeld 61
  - Druckmedien 81
  - Druck von Flash-Laufwerk 114
  - Einrichtung 72
  - Einstellungen 59
  - Einstellungen für das Faxprotokoll 93
  - Einstellungen für den Faxempfang 90
  - E-Mail-Einrichtung 97
  - E-Mail-Einstellungen für den Faxserver 95
  - E-Mail-Standardwerte 99
  - Energiemanagement 63
  - Ethernet 118
  - Fachkonfiguration 79
  - Faxdeckblatt 93
  - Faxen 136
  - Faxmodus 85
  - Faxversand-Einstellungen 87
  - Fehlerbehebung 137
  - FTP-Standardwerte 105
  - Gerät 135
  - Google Cloud Print 126
  - HTML 78
  - HTTP/FTP-Einstellungen 124
  - IPSec 122
  - Konfigurationsmenü 65
  - Kopierstandard 82
  - Kurzwahlen 136
  - Lautsprechereinstellungen 94
  - Layout 70
  - Lokale Konten 129
  - Löschen außer Betrieb 69
  - LPD-Konfiguration 124
  - Management mobiler Dienste 134
  - Menüeinstellungsseite 135
  - Netzwerk 136



Netzwerkübersicht 115  
 Papierausgabe 71  
 PCL 76  
 PDF 75  
 PostScript 75  
 Qualität 73  
 Scan auf Flash-Laufwerk 109  
 Scaneinstellungen für den  
   Faxserver 96  
 Sicherheitsüberwachungsproto-  
   koll 130  
 SNMP 121  
 Solutions LDAP-  
   Einstellungen 134  
 TCP/IP 120  
 Temporäre Dateien löschen 134  
 ThinPrint 125  
 Universaleinrichtung 80  
 USB 125  
 Verschiedenes 135  
 Web-Link einrichten 104  
 Wi-Fi Direct 127  
 XPS 75  
 Zugriff 64  
 Menü "Druckerinformationen" 69  
 Menü "Druckmedien" 81  
 Menü "Druck von Flash-  
   Laufwerk" 114  
 Menü "Ethernet" 118  
 Menü "HTTP/FTP-  
   Einstellungen" 124  
 Menü "IPSec" 122  
 Menü "WLAN-Optionen" 116  
 Menüeinstellungsseite  
   Drucken 137  
 Menüs  
   Druckerinformationen 69  
   Festplatte verschlüsseln 134  
   Hilfe 137  
   Sichtbare  
     Startbildschirmsymbole 69  
   Standardeinstellungen  
     wiederherstellen 65  
   USB-Geräte planen 130  
   WLAN 116  
 Menüzuordnung 58  
 mithilfe der  
 Anzeigenanpassung 20  
 Mobiles Gerät  
   drucken unter 35, 36  
 Mopria-Druckservice  
   Verwenden 35

**N**

Netztaaste leuchtet  
   Bedeutung des Status 17  
 Netzwerk-Konfigurationsseite  
   Drucken 185  
 Netzwerk-Konfigurationsseite  
   drucken 185  
 Nicht flüchtiger Speicher 139  
   löschen 138  
 Nicht genügend freier Flash-  
   Speicher für Ressourcen 187  
 Nicht von Lexmark stammendes  
   Verbrauchsmaterial 188  
 Nutzen unterschiedlicher  
   Rufsignale auf dem Drucker 51

**O**

Optionen  
   Internal Solutions Port 238  
 Optionskarte  
   Einsetzen des 234

**Ö**

Ökologische Einstellungen  
   Energiesparmodus 164  
   Ruhemodus 164  
   Sparmodus 164

**P**

Papier  
   Universal  
     (Formateinstellung) 28  
 Papierformat  
   Einstellung 28  
 Papierformat festlegen 28  
 Papiersorte  
   Einstellung 28  
 Papiersorte festlegen 28  
 Papierstau, beheben  
   Fächer 176  
   In der automatischen  
     Dokumentenzuführung  
     (ADZ) 178  
   In der Duplexeinheit 175  
   in der Universalzuführung 176  
   in Klappe B 173  
 Papierstau, beseitigen  
   Finisher 181  
 Papierstau entfernen  
   in Klappe A 169  
 Papierstau ermitteln 168  
 Papierstau in der automatischen  
   Dokumentenzuführung (ADZ) 178  
 Papierstau in der  
   Duplexeinheit 175  
 Papierstau in der  
   Universalzuführung 176  
 Papierstau in Fächern 176  
 Papierstau in Klappe A 169  
 Papierstau in Klappe G 173  
 Papierstaus  
   vermeiden 167  
 Papierstaus, beseitigen  
   In der Standardablage 174  
 Papierstaus im Finisher 179  
 persönliche  
   Identifikationsnummer-  
   Methode 142  
 Persönliche  
   Identifikationsnummern  
     aktivieren 27  
 persönliche  
   Identifikationsnummern  
     aktivieren 27  
 Probleme mit der Scan-  
   Qualität 227  
 Problemlösung,  
   Druckeroptionen  
     Internal Solutions Port 186  
     Interne Option wird nicht  
     erkannt 185  
 Problemlösung, Druckqualität  
   abgeschnittene Texte oder  
   Bilder 208  
   feine Linien werden nicht  
   korrekt gedruckt 195  
   Fleckige Drucke und  
   Punkte 203  
   gefaltetes und zerknittertes  
   Papier 196  
   grauer Hintergrund auf  
   Ausdrucken 197  
   heller Druck 200  
   horizontale, helle Streifen 199  
   leere oder weiße Seiten 192  
   Papier wellt sich 204  
   schiefer oder verzerrter  
   Ausdruck 205  
   sich wiederholende Fehler 206  
   Toner lässt sich leicht  
   abwischen 210  
   vertikale, dunkle Streifen 211

vertikale, dunkle Streifen und fehlende Bilder 214  
 vertikale, helle Streifen 215  
 vertikale dunkle Linien oder Streifen 212  
 vertikale weiße Linien 215  
 vollflächige schwarze Seiten 207  
 zu dunkler Druck 193  
**Problemlösung, Fax**  
 Faxnachrichten können nicht empfangen werden 224  
 Faxnachrichten können nicht gesendet werden 224  
 Faxnachrichten mittels Drucker senden und empfangen nicht möglich 222  
 schlechte Druckqualität des empfangenen Faxes 225  
**Problemlösung, Kopieren**  
 Dokumente oder Fotos werden unvollständig kopiert 226  
 Scanner antwortet nicht 228  
 Scannereinheit lässt sich nicht schließen 228  
 schlechte Druckqualität 226  
**Problemlösung, Scannen**  
 Dokumente oder Fotos werden unvollständig kopiert 226  
 Scannen mit Computer nicht möglich 225  
 Scanner antwortet nicht 228  
 Scannereinheit lässt sich nicht schließen 228  
 Scanvorgang war nicht erfolgreich 227  
 schlechte Druckqualität 226  
 vertikale dunkle Streifen auf Ausgabe beim Scannen aus der ADZ 227  
 Punkte auf dem Ausdruck 203

**Q**

**QR-Codes**  
 Hinzufügen 21

**R**

**Rechtliche**  
 Hinweise 249, 250, 251, 252, 253, 254

**Recycling**  
 Lexmark Produkte 165  
 Tonerkassetten 166  
 Verpackung von Lexmark 165  
**reinigen**  
 äußeres Druckergehäuse 144  
 Druckerinnenraum 144  
**Reinigen des Druckers** 144  
**RJ-11-Adapter** 49  
**Ruhemodus**  
 Einstellung 164  
**Ruhemodus festlegen** 164

**S**

**Scan Center**  
 Einrichten 21  
**Scannen**  
 an FTP-Server 55  
**Scannen an Computer**  
 Einrichten 57  
**Scannen an einen Computer** 57  
**Scanner**  
 reinigen 145  
**Scanner reinigen** 137, 145  
**Scan-Problemlösung**  
 Dokumente oder Fotos werden unvollständig kopiert 226  
 Scannen dauert zu lange 228  
 Scannen lässt den Computer abstürzen 228  
 Scannen mit Computer nicht möglich 225  
 Scanner antwortet nicht 228  
 Scannereinheit lässt sich nicht schließen 228  
 Scanvorgang war nicht erfolgreich 227  
 schlechte Druckqualität 226  
 vertikale dunkle Streifen auf Ausgabe beim Scannen aus der ADZ 227  
 schiefer Ausdruck 205  
**serieller Druck**  
 Einrichten 143  
**Sicherheit** 8, 9, 10  
**Sicherheitssteckplatz**  
 Suche 138  
**Sicherheitssteckplatz**  
 ermitteln 138  
**Sommerzeit konfigurieren** 52  
**Sortieren von Kopien** 42  
 sortiertes Drucken funktioniert nicht 189  
**Spam-Faxe blockieren** 54  
**Spareinstellungen**  
 Konfigurieren 20  
**Sparen von Toner** 42  
**Sparmodus (Einstellung)** 164  
**Speicherkarte**  
 Einsetzen des 233  
**Speicherkarte einsetzen** 233  
**Speichern von**  
**Druckaufträgen** 38  
**Sprachsteuerung**  
 aktivieren 26  
 Sprechgeschwindigkeit 27  
**Sprachsteuerung aktivieren** 26  
**Sprechgeschwindigkeit**  
 anpassen  
 Sprachsteuerung 27  
**Sprechgeschwindigkeit für**  
**Sprachsteuerung**  
 Anpassen 27  
**Standardmäßige Lautstärke der**  
**Kopfhörer**  
 Anpassen 141  
**Standardmäßige Lautstärke des**  
**Lautsprechers**  
 Anpassen 141  
**Startbildschirm**  
 Anpassen 19  
 Einblenden von Symbolen 19  
**Startbildschirmsymbole**  
 Verwenden 18  
**Startbildschirm verwenden** 18  
**Status der Teile**  
 Prüfen 148  
**Status des Verbrauchsmaterials**  
 Prüfen 148  
**Stau beseitigen**  
 in Klappe A 169  
 in Klappe B 173  
**Staus, beheben**  
 Fächer 176  
 In der automatischen  
 Dokumentenzuführung  
 (ADZ) 178  
 In der Duplexeinheit 175  
 In der Standardablage 174  
 in der Universalzuführung 176  
**Steuerungsplatine**  
 Zugreifen auf 231

Symbole auf dem Startbildschirm anzeigen 19

## T

Tastatur auf dem Display

Verwenden 27

Tastendruckmethode 142

Telekommunikationshinweise 254

Tonerauftrag

Anpassen 219

Tonerauftrag anpassen 219

Tonerkassette

Bestellen 148

Ersetzen 151

Tonerkassetten

Recycling 166

Transportieren des Druckers 164

Trennseiten zwischen Kopien

einfügen

Kopieren 42

## U

Umsetzen des Druckers 12, 163

Umweltbewusste Einstellungen

Energiesparmodus 164

Ruhemodus 164

Sparmodus 164

Unformatierter Flash-Speicher

gefunden 187

Universal (Papierformat)

Einstellung 28

Universalzuführung

laden 30

Unterschiedliche Rufsignale,

Faxbetrieb

Verbindung herstellen 51

Unterstützte

Betriebssysteme 245

unterstützte Dateitypen 37

Unterstützte Flash-Laufwerke 37

unterstützte Papierformate 32

unterstützte Papiersorten 34

Unterstütztes Papiergewicht 34

USB-Anschluss 15

aktivieren 184

USB-Anschluss aktivieren 184

## Ü

über das Bedienfeld 16

über das Scannerglas

Kopieren 41

über die ADZ

Kopieren 41

Überprüfen des Status der

Druckerverbrauchsmaterialien

und -teile 148

## V

Verbinden von Fächern 31

Verbrauchsmaterial

einsparen 165

Verbrauchsmaterialien bestellen

Heftklammerkassetten 151

Wartungskit 150

Verbrauchsmaterialzähler

zurücksetzen 188

Vergrößerungsmodus

aktivieren 26

Vermeiden von Papierstaus 167

verschiedene Papierformate,

kopieren 41

Verschlüsseln der

Druckerfestplatte 139

vertikale, dunkle Linien auf den

Ausdrucken 212

vertikale dunkle Streifen auf

Ausgabe beim Scannen aus der

ADZ 227

vertikale Streifen auf den

Ausdrucken 212

Vertrauliche Druckaufträge 38

unter Macintosh drucken 38

unter Windows drucken 38

Verwenden

Originalteile von Lexmark 148

Originalverbrauchsmaterialien

von Lexmark 148

Verwenden des QR-

Codegenerators 21

Verzeichnisliste

Drucken 40

verzerrter Ausdruck 205

Virtuelle Tastatur

Verwenden 27

Von einem Computer aus

drucken 35

## W

Wartungskit

Bestellen 150

weiße Linien 215

weiße Seiten 192

Weiterleiten von Faxen 54

Wiederherstellen von

Werksvorgaben 139

Wiederholen von

Druckaufträgen 38

unter Macintosh drucken 38

unter Windows drucken 38

Wi-Fi-Netzwerk

Wird deaktiviert 143

Wi-Fi Protected Setup

WLAN 142

WLAN

Verbinden des Druckers

mit 142

Wi-Fi Protected Setup 142

WLAN-Netzwerkverbindung 142

## Z

zerknittertes Papier 196

Zugreifen auf die

Steuerungsplatine 231

zurücksetzen

Verbrauchsmaterialzähler 188

Zurücksetzen der

Verbrauchsmaterialzähler 188